



# INSTRUCTIONS - INSTRUCCIONES - CONSIGNES

APPLICATION: 2004-06 TOYOTA TUNDRA - D-CAB

APLICACIÓN: TOYOTA TUNDRA CON DOBLE CABINA, MOD. 2004-06

**AUTOMOTIVE PRODUCTS, INC.**

APPLICATION: TOYOTA TUNDRA, CABINE DOUBLE, 2004-06

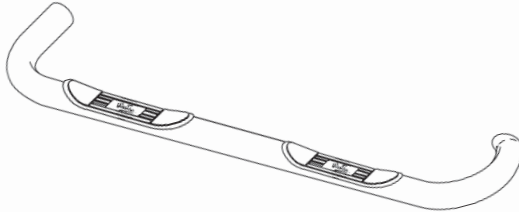
<p>STEP BAR ASSEMBLY ENSAMBLES DE ESTRIBOS MONTAGES DE MARCHE-PIEDS</p> <p><b>23-2400</b>      <b>23-2405</b></p>		<p>* PASSENGER SIDE BAR * ESTRIBO DEL LADO DEL ACOMPAÑANTE * MARCHE-PIED, CÔTÉ PASSAGER</p>
---	--	---

ITEM	QTY	CONTENTS - CONTENIDO - CONTENU	TOOLS - HERRAMIENTAS - OUTILS
1	1	PASSENGER SIDE BAR (PINK SLEEVE)	3/4" WRENCH 3/4" SOCKET 6" EXTENSION RATCHET TORQUE WRENCH
2	1	DRIVER SIDE BAR	
3	2	FRONT MOUNTING BRACKET - DF/PF	
4	2	REAR MOUNTING BRACKET - DR/PR	
5	1	BOLT PLATE - DRIVER SIDE / LARGE	
6	1	BOLT PLATE - PASSENGER SIDE	
7	4	3" PLASTIC RINGS, BLACK	
8	6	1/2"-13 X 2.00" HEX HEAD BOLT	
9	8	1/2" FLAT WASHERS	
10	8	1/2" LOCK WASHERS	
11	4	1/2-13 HEX NUT	
12	2	SPACER WASHER, (1.88" O.D.)	
1	1	ESTRIBO DEL LADO DEL ACOMPAÑANTE (MANGUITO ROSA)	DADO DE 3/4" LLAVE DE TUERCAS 3/4" EXTENSIÓN DE 6" MANERAL LLAVE DE TORQUE
2	1	ESTRIBO DEL LADO DEL CONDUCTOR	
3	2	SOPORTE DE MONTAJE DELANTERO - DF/PF	
4	2	SOPORTE DE MONTAJE TRASERO - DR/PR	
5	1	PLACAS DE PERNO - LADO DEL CONDUCTOR / GRANDE	
6	1	PLACAS DE PERNO - LADO DEL ACOMPAÑANTE	
7	4	AROS DE PLÁSTICO DE 3", NEGRO	
8	6	PERNOS CON CABEZA HEXAGONAL DE 1/2"-13 X 2.00"	
9	8	ARANDELAS PLANA DE 1/2"	
10	8	ARANDELAS DE PRESIÓN DE 1/2"	
11	4	TUERCAS HEXAGONAL DE 1/2"-13	
12	2	ARANDELAS SEPARADORAS (1.88" diám. externo)	
1	1	MARCHE-PIED, CÔTÉ PASSAGER (MANCHE ROSE)	DOUILLE 3/4 PO CLE 3/4 PO RALLONGE 6 PO CLIQUET CLÉ DYNAMOMÉTRIQUE
2	1	MARCHE-PIED, CÔTÉ CONDUCTEUR	
3	2	SUPPORT DE MONTAGE AVANT - DF/PF	
4	2	SUPPORT DE MONTAGE ARRIÈRE - DR/PR	
5	1	PLAQUES DE BOULON - CÔTÉ CONDUCTEUR / GRAND	
6	1	PLAQUES DE BOULON - CÔTÉ PASSAGER	
7	4	RONDELLES DE PLASTIQUE DE 3 PO.	
8	6	BOULON A TÊTE HEXAGONAL DE 1/2-13 X 2,00 P.O.	
9	8	RONDELLE PLATE DE 1/2 PO.	
10	8	RONDELLE-FREIN DE 1/2 PO.	
11	4	ÉCROU HEX DE 1/2-13 PO.	
12	2	RONDELLE D'ESPACEMENT (1,88 PO.)	

## PRODUCT INSTALLATION:

1. Verify that all parts & hardware are present. Read instructions completely before installing.
2. Locate the rectangular holes in frame towards the front of the vehicle. Insert bolt plates into the hole from the inside of frame. Attach front brackets as shown. Hand tighten. **See Figure 1**
3. Attach rear brackets as shown, place behind body mount. Hand tighten. **NOTE:** Place the spacer washer under the head of the hex head bolt and insert through frame from the inside of frame.
4. Place the side bars into position and attach tubes using (1) 1/2"-13 x 2.00" Hex head bolt, (1) 1/2" flat washer, (1) lock washer per bracket. Make sure the 3" plastic ring is attached at each end of tube. **NOTE:** Passenger Side Bar is packaged in a Pink sleeve.
5. Verify that the side bars are level and square with the side of the vehicle and then completely tighten all hardware.
6. Periodically check and retighten the hardware as necessary.

\*Be sure to use all hardware supplied and tighten all bolts.

## PRODUCT SPECIFICATIONS:

Side Bars have a 300 lb. weight capacity.

## PRODUCT CARE:

Westin products have a high quality finish that must be cared for like any other exposed finish on the vehicle. Protect the finish with a non-abrasive automotive wax, (e.g. Pure Carnauba) on a regular basis. The use of any soap, polish or wax that contains an abrasive is detrimental, as the compounds scratch the finish and open it to corrosion.

---

## INSTALACIÓN DEL PRODUCTO:

1. Verifique que estén todas las piezas y la tornillería. Lea las instrucciones completamente antes de la instalación.
2. Ubique los agujeros rectangulares en la carrocería hacia la parte delantera del vehículo. Inserte la placas de perno en el agujero desde el interior de la carrocería. Instale la pieza de sujeción delantera como se muestra. Apriete con la mano. **Vea Figura 1**
3. Instale la pieza de sujeción trasera como se muestra, coloque detrás de la carrocería de montaje. Apriete con la mano. **NOTA:** Coloque la arandelas separadoras debajo de la cabeza del perno hexagonal e insértelo en la carrocería desde el interior de la misma.
4. Coloque los estribos de lado en posición correcta e instale el tubo utilizando el (1) perno con cabeza hexagonal de 1/2"-13 x 2,00", (1) la arandela plana, (1) arandela de presión de 1/2" por soporte. Asegúrese de que el aro de plástico de 3" está colocado en cada extremo del tubo. **NOTA:** El estribo del lado del pasajero está empaquetado en un manguito rosa.
5. Verifique que los estribos de lado estén nivelados cuadrados a comparación del lado del vehículo y luego apriete por completo toda la tornillería.
6. Verifique la tornillería periódicamente y vuelva a apretarla según sea necesario.

\*Asegúrese de utilizar toda la tornillería provista y apriete todos los pernos.

## ESPECIFICACIONES DEL PRODUCTO:

Los estribos de lado tienen una capacidad de peso de 300 libras.

## CUIDADO DEL PRODUCTO:

Los productos Westin tienen un acabado de alta calidad que requiere del mismo cuidado que cualquier otro acabado expuesto del vehículo. Proteja el acabado con una cera no abrasiva para automóviles (por ejemplo, Pure Carnauba) regularmente. El uso de cualquier jabón, pulidor o cera que contenga un abrasivo es nocivo, dado que los componentes rayan el acabado y lo exponen a la corrosión.

---

## INSTALLATION DU PRODUIT:

1. Vérifiez que toutes les pièces et la boulonnerie sont dans l'emballage. Lisez complètement toutes les instructions avant de commencer.
2. Situez les trous en rectangle dans le cadre vers l'avant du véhicule. Insérez plaques de boulon dans le trou depuis l'intérieur du cadre. Fixez le support avant tel qu'illustré. Serrez à main. **Voir Figure 1**
3. Fixez le support arrière tel qu'illustré, placez derrière le montage de carrosserie. Serrez à main. **REMARQUE:** Placez la rondelle d'espacement sous la tête du boulon à tête hexagonale et insérez à travers le cadre depuis l'intérieur du cadre.
4. Positionnez les marche-pieds et fixez le tube à l'aide du boulon hex de (1) 1/2 po.-13 x 2,00 po., (1) de la rondelle-frein, (1) rondelle plate de 1/2 po. par support Assurez-vous qu'il y a une rondelle de plastique de 3 po. sur chaque extrémité du tube. **REMARQUE:** Le marche-pied du côté passager est emballé dans un manche rose.
5. Vérifiez que les marche-pieds sont à niveau et alignés sur les côtés du véhicule et ensuite serrez toute la boulonnerie.
6. De temps à autre, vérifiez et reserrez toute la boulonnerie au besoin.

\*Assurez-vous d'utiliser toute la boulonnerie fournie et de serrer tous les boulons.

## CARACTÉRISTIQUES DU PRODUIT:

Les marche-pieds ont une capacité de charge de 136 kg (300 livres).

## ENTRETIEN DU PRODUIT:

Les produits Westin sont dotés d'une finition de haute qualité qui nécessite des soins comme toute autre finition extérieure du véhicule. Protégez la finition de façon régulière à l'aide d'une cire non abrasive (p.ex. Pure Carnauba). L'utilisation de savons, pâtes à polir et cires contenant un produit abrasif est nuisible car leurs composants égratignent la finition, la laissant ainsi vulnérable à la corrosion.

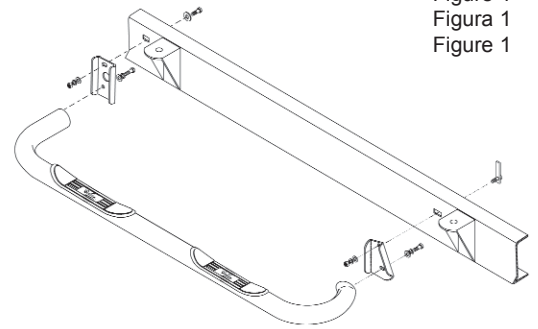
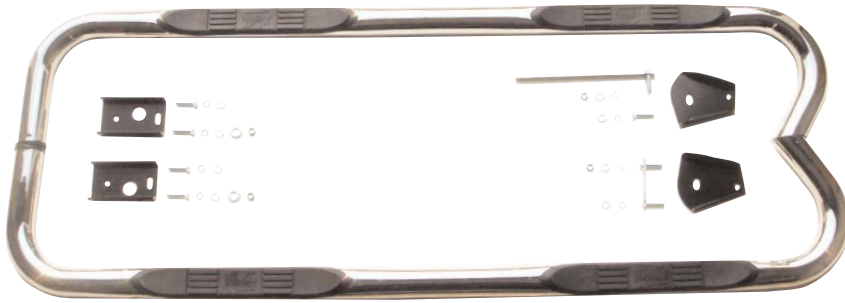

Figure 1  
 Figura 1  
 Figure 1

FULL ASSEMBLY -  
 ENSAMBLE COMPLETO -  
 MONTAGE COMPLET -



DRIVER FRONT -  
 LADO DEL CONDUCTOR, DELANTERO -  
 CONDUCTEUR AVANT -



PASSENGER FRONT -  
 LADO DEL PASAJERO, DELANTERO -  
 PASSAGER AVANT -



DRIVER REAR -  
 LADO DEL CONDUCTOR, TRASERO -  
 CONDUCTEUR ARRIÈRE -



PASSENGER REAR -  
 LADO DEL PASAJERO, TRASERO -  
 PASSAGER ARRIÈRE -