

Westin

SIGNATURE OF QUALITY

AUTOMOTIVE PRODUCTS, INC.

INSTRUCTIONS-INSTRUCCIONES-CONSIGNES

APPLICATION: 2006-08 DODGE RAM 1500
2006-2009 DODGE RAM 2500/3500

APLICACIÓN: DODGE RAM 1500, MOD. 2006-08
DODGE RAM 2500/3500, MOD.2006-2009

APPLICATION: DODGE RAM 1500 2006-08
DODGE RAM 2500/3500 2006-2009

BULL BAR ASSEMBLY
ENSAMBLE DE PARRILLA
DELANTERA CON TIRÓN
LA BULL BAR
32-1950 32-1955
32-1970 32-1975

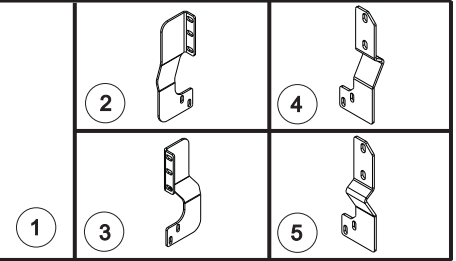
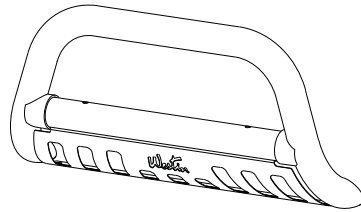

ITEM	QTY	CONTENTS - CONTENIDO - CONTENU	TOOLS - HERRAMIENTA - OUTILS
1 2,3 4,5 6 7 8 9 10 11 12 13	1 2 2 4 2 4 8 4 4 6 6	BULL BAR ASSEMBLY BRACKET, PASSENGER (2) AND DRIVER (3) 1500 BRACKET, PASSENGER (4) AND DRIVER (5) 2500/3500 RUBBER BUMPER PLASTIC PLUG 3/8-16 X 1.25" HEX HEAD BOLT 3/8" FLAT WASHER 3/8" LOCK WASHER 3/8-16 HEX NUT M12-1.75 REVERSIBLE LOCK NUT M12 FLAT WASHER	9/16" SOCKET 9/16" WRENCH 19MM SOCKET 18MM SOCKET RATCHET TORQUE WRENCH
1 2,3 4,5 6 7 8 9 10 11 12 13	1 2 2 4 2 4 8 4 4 6 6	ENSAMBLE DE PARRILLA DELANTERA CON TIRÓN SOPORTES, LADO DEL ACOMPAÑANTE (2) Y EL CONDUCTOR (3) 1500 SOPORTES, LADO DEL ACOMPAÑANTE (4) Y EL CONDUCTOR (5) 2500/3500 PARACHOQUES DE HULE TAPONES DE PLÁSTICO PERNOS CON CABEZA HEXAGONAL DE 3/8-16 X 1,25" ARANDELAS PLANAS DE 3/8" ARANDELAS DE PRESIÓN DE 3/8" TUERCAS HEXAGONALES DE 3/8-16 TUERCA REVERSIBLE A PRESIÓN M12-1,75 ARANDELAS PLANAS DE M12	DADO DE 9/16" LLAVE DE TUERCAS DE 9/16" DADO DE 19MM DADO DE 18MM MANERAL LLAVE DE TORQUE
1 2,3 4,5 6 7 8 9 10 11 12 13	1 2 2 4 2 4 8 4 4 6 6	LA BULL BAR SUPPORT, CÔTÉ PASSAGER (2) ET CÔTÉ CONDUCTEUR (3) 1500 SUPPORT, CÔTÉ PASSAGER (4) ET CÔTÉ CONDUCTEUR (5) 2500/3500 PARE-CHOCES CAOUTCHOUC BOUCHONS DE PLASTIQUE BOULONS A TETE HEXAGONALE 3/8-16 X 1,25 PO RONDELLES PLATES 3/8 PO RONDELLES A FREIN 3/8 PO ÉCROUS HEXAGONAUX 3/8-16 ECROU FREINE REVERSIBLE M12-1,75 RONDELLES PLATES M12	DOUILLE 9/16 PO CLE 9/16 PO DOUILLE 19MM DOUILLE 18MM CLIQUET CLE DE COUPLE

STEP 1. Remove the contents from box and check for damage. Verify all parts are present. Read instructions completely before beginning. NOTE: Westin advises the installer to use a thread lubricant on all of the stainless steel fasteners.

STEP 2. NOTE: It may be necessary to remove/relocate front license plate and license plate bracket. It is not required, but strongly recommended. If local/state laws requires a license plate, license plate relocation kit 32-0055 is available.

SEE FIGURE 2 FOR 1500 SERIES AND FIGURE 3 FOR 2500/3500 SERIES

NOTE: For 4500/5500 Series. Remove tow hooks by removing the front and rear bolts that go through the frame. The tow hooks will not be reinstalled.

STEP 3. Determine passenger and driver brackets and install as shown.

STEP 4. Attach Bull Bar to brackets using 3/8" fasteners as shown. Leave loose. SEE FIGURE 4.

STEP 5. Make sure Bull Bar and brackets are properly aligned and tighten all fasteners. Recommended torque values are 17 Ft. Lbs. for 3/8" fasteners and 65 Ft. Lbs. for 12mm fasteners.

LIGHT INSTALLATION: Insert threaded stud on base of the light through hole in cross tube. Using a ratchet, extension and

WO:

75-0608 REVISION E 9/12/11

socket for correct size of nut supplied, insert through large clearance hole in bottom of cross tube. Thread nut and washers on stud and tighten. SEE FIGURE 1. NOTE: A short socket, not a deep well works best to get the nut started.

NOTE: Fits most 6" round or rectangle lights. Some lights may require replacing included mount/isolator with rubber

FINISH PROTECTION

Westin products have a high quality finish that must be cared for like any other exposed finish on the vehicle. Protect the finish with a non-abrasive automotive wax, (e.g. Pure Carnauba) on a regular basis. The use of any soap, polish or wax that contains an abrasive is detrimental, as the compounds scratch the finish and open it to corrosion.

- PASO 1.** Retire el contenido de la caja y verifique que ninguna pieza se haya dañado. Verifique que no falte ninguna pieza. Lea las instrucciones completamente antes de comenzar. NOTA: Westin aconseja al instalador para utilizar un lubricante del hilo en todos los sujetadores de acero inoxidable.
- PASO 2.** NOTA: Es posible que sea necesario retirar/volver a colocar la placa de identificación delantera y el soporte de la placa de identificación. Si bien no es un requerimiento, le recomendamos que lo haga. Si las leyes locales/estatales exigen la placa de identificación, puede adquirir un equipo para la reinstalación (32-0055). VEA LA FIGURA 2 PARA LAS SERIES 1500 Y LA FIGURA 3 PARA LAS SERIES 2500/3500
NOTA: Para las series 4500/5500. Retire los pernos delanteros y traseros de los ganchos que atraviesan el marco para quitarlos. Los ganchos de remolque no se volverán a instalar.
- PASO 3.** Identifique los soportes del lado del acompañante y del conductor e instélos como se muestra.
- PASO 4.** Coloque la parrilla delantera con tirón sobre los soportes con los sujetadores de 3/8" como se muestra. VEA LA FIGURA 4.
- PASO 5.** Asegúrese de que la parrilla delantera y soportes quede bien alineado con el vehículo y apriete los sujetadores. Los valores recomendados del momento un torque son 20 libras-pies a los sujetadores de 3/8" y 65 libras-pies a los sujetadores de M12.

INSTALACIÓN DEL FARO Inserte el birlo roscado en la base del faro a través del agujero del tubo transversal. Con un maneral, una extensión y un dado del tamaño adecuado para la tuerca provista, inserte el birlo a través del agujero grande de la parte inferior del tubo transversal. Enrosque la tuerca y las arandelas en el birlo y apriete. VEA LA FIGURA 1. NOTA: Para el primer ajuste de la tuerca, se recomienda usar un dado corto en lugar de uno de alcance más profundo.

NOTA: Se adapta a la mayoría de los faros redondos o cuadrados de 6". Es posible que en el caso de algunos faros

PROTECCIÓN DEL ACABADO

Los productos Westin tienen un acabado de alta calidad que requiere del mismo cuidado que cualquier otro acabado expuesto del vehículo. Proteja el acabado con una cera no abrasiva para automóviles (por ejemplo, Pure Carnauba) regularmente. El uso de cualquier jabón, pulidor o cera que contenga un abrasivo es nocivo, dado que los componentes rayan

- ETAPE 1.** Enlevez le contenu de la boîte et vérifiez pour tout dommage. Vérifiez que toutes les pièces y sont. Lisez complètement les consignes avant de commencer. NOTE: Westin conseille à l'installateur pour utiliser un lubrifiant de fil sur les fermoirs de tout l'acier inoxydable.
- ETAPE 2.** NOTA: Il peut être nécessaire d'enlever ou de déplacer la plaque d'immatriculation avant ainsi que le support de plaque. Ce n'est pas exigé, mais il est fortement recommandé de le faire. Si les lois provinciales exigent une plaque d'immatriculation, l'ensemble de modification 32-0055 est disponible.
VOIR LA FIGURE 2 POUR LA SÉRIE 1500 ET LA FIGURE 3 POUR LA SÉRIE 2500 / 3500
NOTA: Pour les séries 4500/5500. Retirez les crochets de dépannage qui traversent le cadre en déposant les boulons avant et arrière. Les crochets de dépannage ne seront pas reposés.
- ETAPE 3.** Établissez les supports côté passager et côté conducteur et installez-les tel qu'illustré.
- ETAPE 4.** Fixez la Bull Bar aux supports à l'aide d'attaches 3/8 po tel qu'illustré. Ne pas serrer. VOIR FIGURE 1.
- ETAPE 5.** Mettez la Bull Bar et les supports et le véhicule sont correctement alignés y apriete voilà sujetadores. Les valeurs de couplez recommandées sont les attaches 3/8 po à 20 pieds-livres et les attaches M12 à 65 pieds-livres.

REPOSE DES LUMIERES: Insérer le goujon de la base de la lumière dans le trou du tube transversal. À l'aide du cliquet avec la rallonge et la douille de la dimension de l'écrou fourni, insérez dans l'espacement au bas du tube transversal. Fileter l'écrou et les bagues sur le goujon et serrez. VOIR FIGURE 1. NOTA : Utilisez une douille courte plutôt que profonde pour faire commencer l'écrou.

PROTECTION DE LA FINITION

Les produits Westin ont une finition de haute qualité qui requiert des soins, comme toute autre finition du véhicule exposée aux éléments. Protégez la finition à l'aide d'une cire non-abrasive (par exemple, Pure Carnauba) de façon régulière. L'usage de tout savon, pâte à polir ou cire contenant un abrasif est nuisible, puisque les composants strient la finition et la laissent vulnérable à la corrosion.

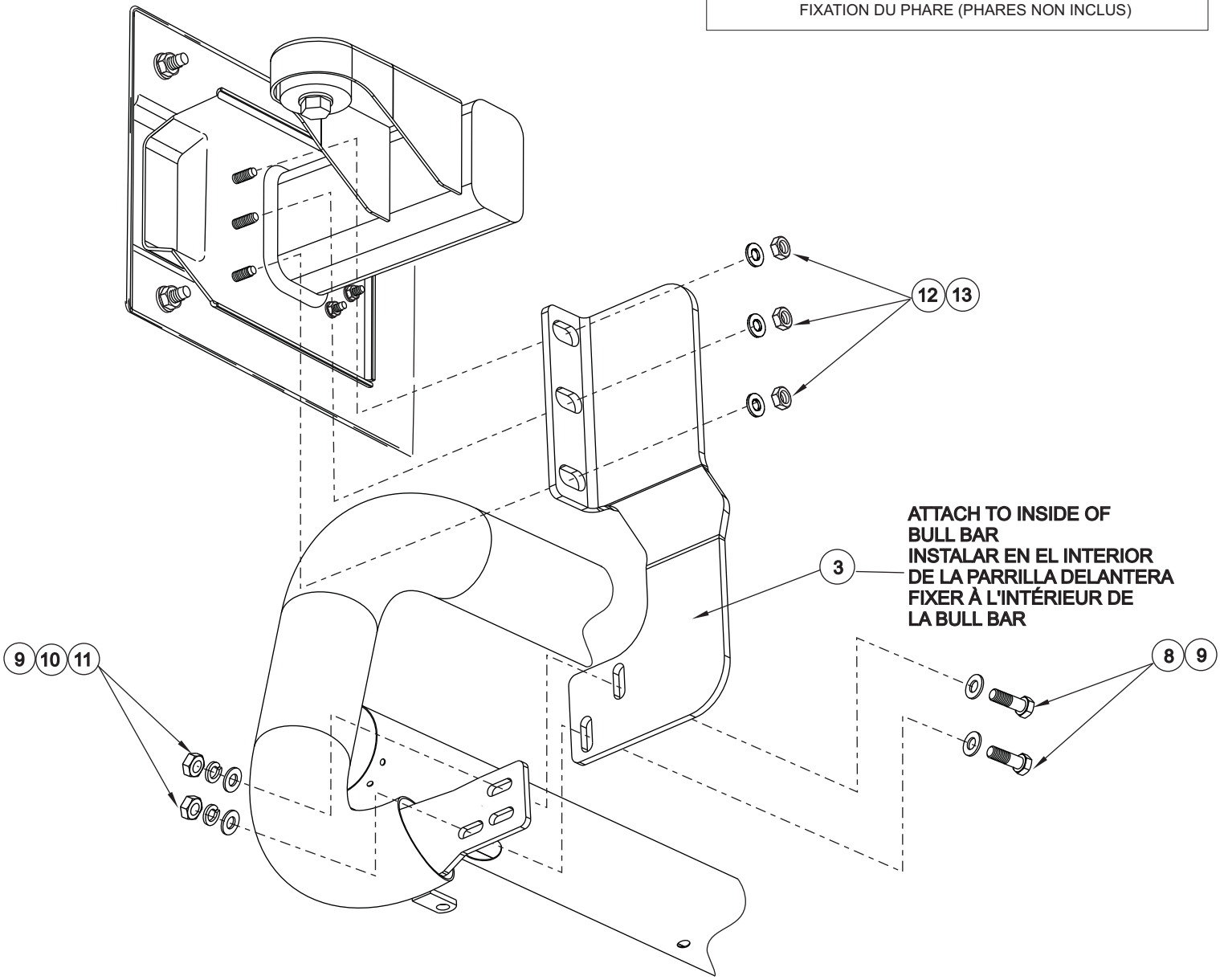
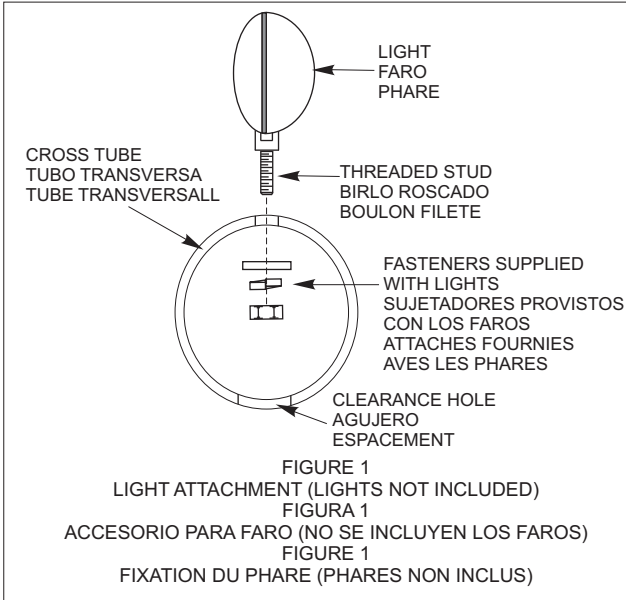

FIGURE 2
FIGURA 2
 RAM 1500 INSTRUCTIONS, DRIVER SIDE
 INSTRUCCIONES PARA RAM 1500, LADO DEL CONDUCTOR
 INSTRUCTIONS POUR LA RAM 1500, COTE CONDUCTEUR

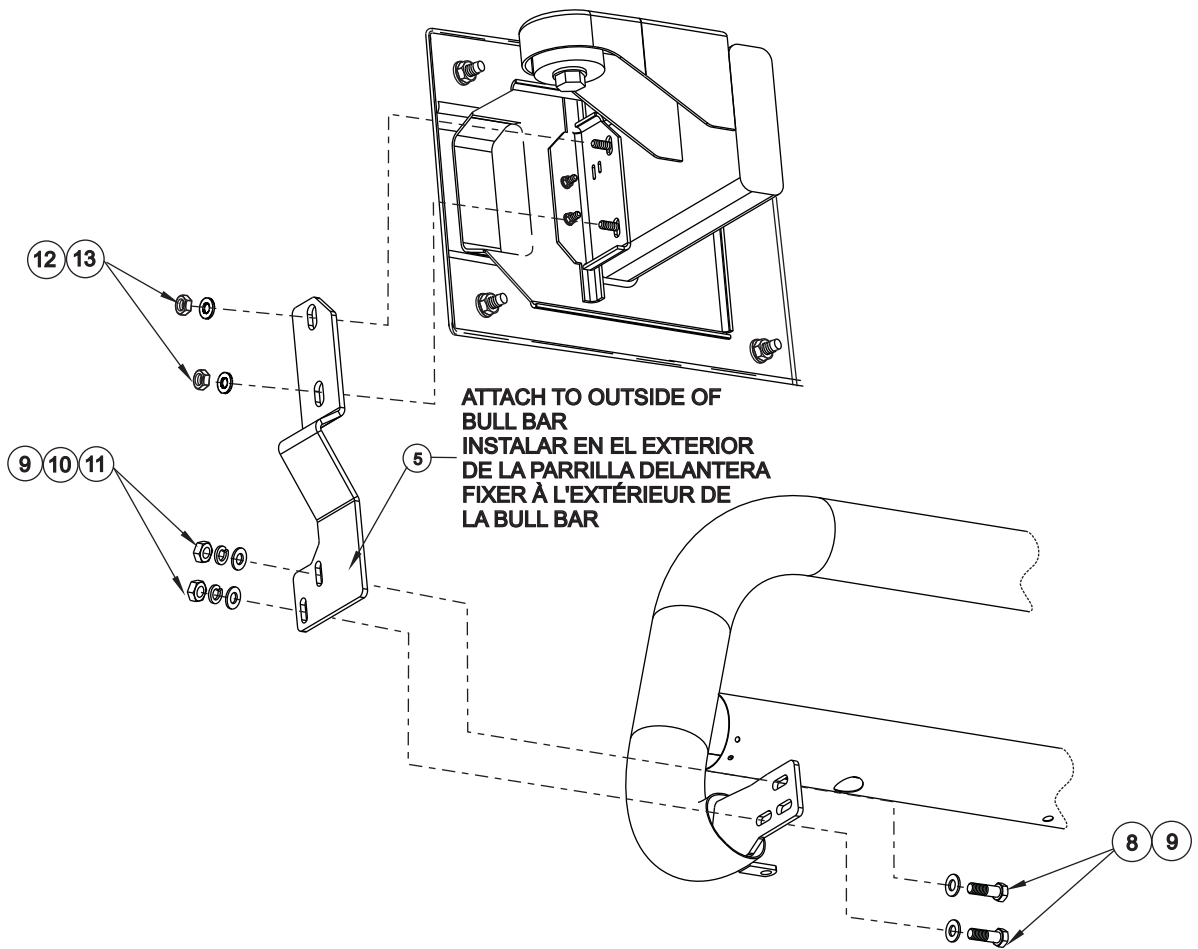
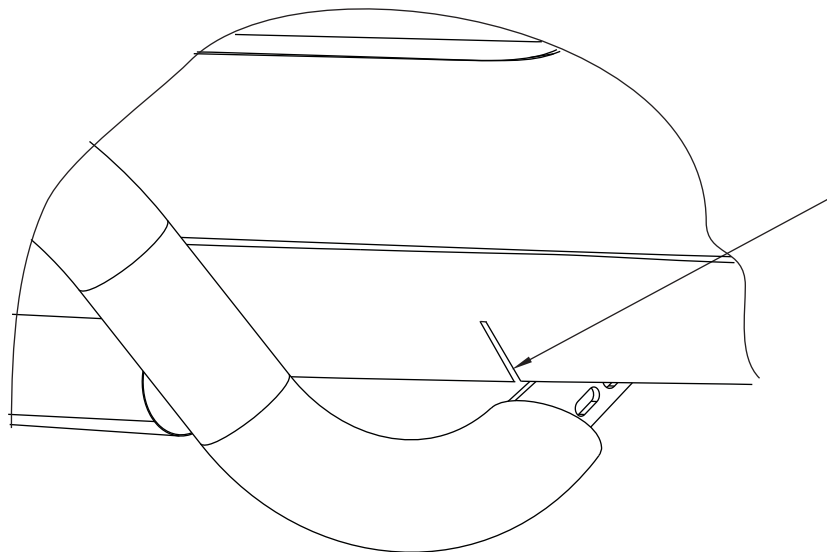

FIGURE 3
FIGURA 3

RAM 2500/3500 INSTRUCTIONS, DRIVER SIDE
 INSTRUCCIONES PARA RAM 2500/3500, LADO DEL CONDUCTOR
 INSTRUCTIONS POUR LA RAM 2500 / 3500, COTE CONDUCTEUR



NOTCH AIR DAM AS NECESSARY.
 MUESCAR EL DEFLECTOR DE AIRE
 SEGÚN SE NECESITE.
 AU BESOIN, FAITES UNE ENCOCHE
 DANS LA JUPE AVANT.

FIGURE 4
FIGURA 4