

# Westin

SIGNATURE OF QUALITY

AUTOMOTIVE PRODUCTS, INC.

## INSTRUCTIONS-INSTRUCCIONES-CONSIGNES

APPLICATION: 2002-10 CHEVY AVALANCHE

2005-10 CHEVY SUBURBAN/TAHOE/GMC YUKON, YUKON XL

APLICACIÓN: CHEVY AVALANCHE, MOD. 2002-10

CHEVY SUBURBAN/TAHOE/GMC YUKON, YUKON XL, MOD. 2005-10

APPLICATION: CHEVY AVALANCHE 2002-10

CHEVY SUBURBAN/TAHOE/GMC TYUKON, YUKON XL 2005-10

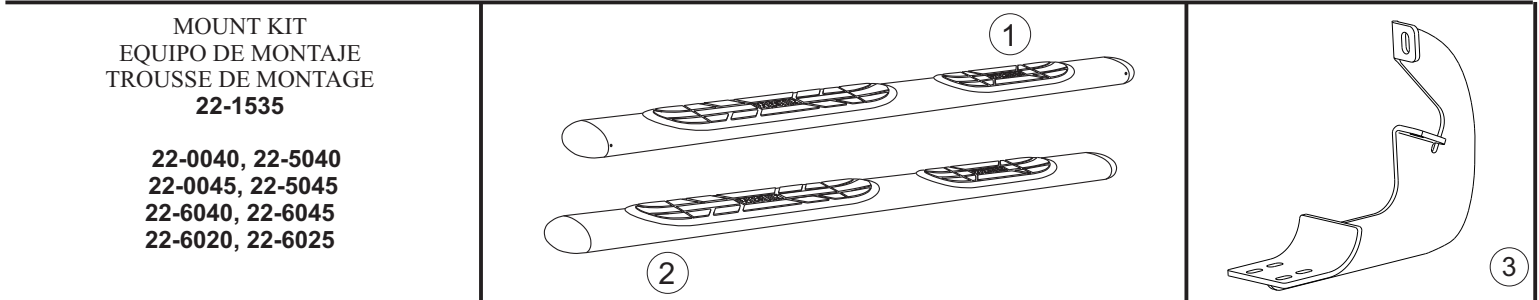

ITEM	QTY	CONTENTS - CONTENIDO - CONTENU	TOOLS - HERRAMIENTA - OUTILS
1,2 3 4 5 6 7 8 9 10	2 6 12 18 12 10 6 24 24	STEP BAR, PASSENGER (1) AND DRIVER (2) (SOLD SEPARATELY) MOUNT BRACKET M8-1.25 X 20MM HEX HEAD BOLT 5/16" FLAT WASHER 5/16" LOCK WASHER M8-1.25 HEX NUT M6 BOLT PLATES (INCLUDED WITH STEP TUBES ) M6 FLAT WASHERS (INCLUDED WITH STEP TUBES) M6 LOCK NUTS (INCLUDED WITH STEP TUBES)	7/16" SOCKET 13MM SOCKET 13MM WRENCH 10MM SOCKET 10MM WRENCH RATCHET TORQUE WRENCH
1,2 3 4 5 6 7 8 9 10	2 6 12 18 12 10 6 24 24	ESTRIBOS, ACOMPAÑANTE (1) CONDUCTOR (2) (SE COMPRA SEPARADO) SOPORTES DE MONTAJE PERNOS CON CABEZA HEXAGONAL M8-1,25 X 20 MM ARANDELAS PLANAS DE 5/16" ARANDELAS DE PRESIÓN DE 5/16" TUERCAS HEXAGONALES DE M8-1,25 TORNILLO M6 PLACAS (INCLUIDO CON TUBOS STEP) M6 ARANDELAS PLANAS (INCLUIDO CON TUBOS DE PASO) Las TUERCAS M6 (INCLUIDO CON TUBOS DE PASO)	DADO DE 7/16" DADO DE 13MM LLAVE DE TUERCAS DE 13MM DADO DE 10MM LLAVE DE TUERCAS DE 10MM MANERAL LLAVE DE TORQUE
1,2 3 4 5 6 7 8 9 10	2 6 12 18 12 10 6 24 24	MARCHE-PIEDS, PASSAGER (1) ET CONDUCTEUR (2) (ACHETE SEPAREMENT) SUPPORTS DE MONTAGE BOULONS A TETE HEXAGONALE M8-1,25 X 20MM PO RONDELLE PLATE 5/16 PO RONDELLES A FREIN 5/16 PO ÉCROUS HEXAGONAUX M8-1,25 Boulon M6 PLAQUES (inclus avec TUBES STEP) M6 RONDELLES PLATES (inclus avec TUBES STEP) NUTS M6 LOCK (inclus avec TUBES STEP)	DOUILLE 7/16 PO DOUILLE 13MM CLÉ 13MM DOUILLE 10MM CLE 10MM CLIQUET CIÉ DE COUPLE

- STEP 1. Remove contents from box and check for damage. Verify all parts are present. Read instructions completely before beginning.
- STEP 2. Install brackets as shown. Hand tighten. SEE FIGURE 1.
- STEP 3. To install oval step tubes, use mounting hardware packaged with step tubes. Insert M6 bolt plates into the oval tube as shown. Place bolts through the corresponding mount holes into the brackets. Attach with M6 flat washers and M6 lock nuts. SEE FIGURE 2,3,4 ( For 6" tubes see sheet included with tubes for further installation instructions.)
- STEP 4. Make sure step bar and brackets are properly aligned and tighten fasteners. Recommended torque values are 22 Ft. Lbs. for M8 fasteners and 7 Ft. Lbs. for M6 fasteners.
- STEP 5. Repeat installation for opposite side.

#### FINISH PROTECTION

Westin products have a high quality finish that must be cared for like any other exposed finish on the vehicle. Protect the finish with a non-abrasive automotive wax, (e.g. Pure Carnauba) on a regular basis. The use of any soap, polish or wax that contains an abrasive is detrimental, as the compounds scratch the finish and open it

- PASO 1. Retire el contenido de la caja y verifique que ninguna pieza se haya dañado. Verifique que no falte ninguna pieza. Lea las instrucciones completamente antes de comenzar.
- PASO 2. Instale los soportes como se muestra. Apriete con la mano. VEA LA FIGURA 1.
- PASO 3. Para instalar los tubos ovals paso, utilice el hardware de montaje incluido con tubos de paso. Introduzca el perno M6 placas en el tubo ovalado como se muestra. Coloque los tornillos a través de los orificios correspondientes de montaje en los soportes. Fije con arandelas planas M6 y M6 tuercas de seguridad. FIGURA 2,3,4
- PASO 4. Asegúrese de que el estribo y los soportes estén alineados correctamente y que los sujetadores estén apretados. Los valores de torque recomendados son 22 libras-pies para los sujetadores de M8 y 15-20 libras-pies a los sujetadores de M6 .
- PASO 5. Repita el proceso de instalación para el lado opuesto.

**PROTECCIÓN DEL ACABADO**

Los productos Westin tienen un acabado de alta calidad que requiere del mismo cuidado que cualquier otro acabado expuesto del vehículo. Proteja el acabado con una cera no abrasiva para automóviles (por ejemplo, Pure Carnauba) regularmente. El uso de cualquier jabón, pulidor o cera que contenga un abrasivo es nocivo,

- ETAPE 1. Enlevez le contenu de la boîte et vérifiez pour tout dommage. Vérifiez que toutes les pièces y sont. Lisez les instructions complètement avant de commencer.
- ETAPE 2. Installez les supports tel qu'illustré. Serrez à main. **VOIR FIGURE 1.**
- ETAPE 3. Pour installer des tubes ovals étape, utiliser le matériel de montage fourni avec tubes étape. Insérez le boulon M6 plaques dans le tube ovale comme montré. Placez les boulons dans les trous correspondants de montage dans les supports. Fixez avec M6 rondelles plates et écrous M6. VOIR LA FIGURE 2,3,4
- ÉTAPE 4. Assurez-vous que le marchepied et les supports sont correctement alignés et ensuite serrez les attaches. Les valeurs de couple recommandées sont de 22 pieds livres les attaches de M8 et 15-20 pieds livres pour les attaches de M6.
- ÉTAPE 5. Répétez l'installation sur le côté opposé.

**PROTECTION DE LA FINITION**

Les produits Westin ont une finition de haute qualité qui requiert des soins, comme toute autre finition du véhicule exposée aux éléments. Protégez la finition à l'aide d'une cire non-abrasive (par exemple, Pure Carnauba) de façon régulière. L'usage de tout savon, pâte à polir ou cire contenant un abrasif est nuisible, puisque

