

# Westin

SIGNATURE OF QUALITY

AUTOMOTIVE PRODUCTS, INC.

## INSTRUCTIONS-INSTRUCCIONES-CONSIGNES

APPLICATION: 1998-04 CHEVY S-SERIES/GMC SONOMA EXT. CAB 2 AND 3 DOOR  
1998-03 ISUZU HOMBRE REG./EXT. CAB 2 AND 3 DOOR

APLICACIÓN: CHEVY SERIE S/GMC SONOMA, CON CABINA EXTENDIDA, 2 Y 3 PUERTAS, MOD.  
ISUZU HOMBRE CON CABINA REGULAR Y EXTENDIDA, 2 Y 3 PUERTAS, MOD. 1998-

APPLICATION: CHEVY S-SERIES / GMC SONOMA CABINE RALLONGEE 2 ET 3 PORTIERES 1998-04  
ISUZU HOMBRE CABINE REGULIERE / RALLONGEE 2 ET 3 PORTIERES 1998-03

STEP BAR ASSEMBLIES  
ENSAMBLES DE ESTRIBOS  
MONTAGES DE MARCHE-PIEDS

25-0670  
25-0675

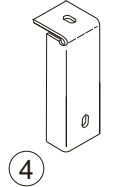
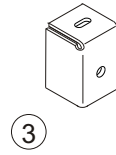
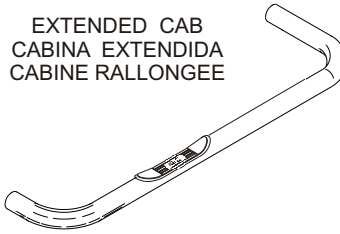

ITEM	QTY	CONTENTS - CONTENIDO - CONTENU	TOOLS - HERRAMIENTA - OUTILS
1,2	2	STEP BAR, PASSENGER (1) AND DRIVER (2)	3/4" SOCKET
3	2	FRONT BRACKET	19MM SOCKET
4	2	REAR BRACKET	18MM SOCKET
5	4	M12-1.75 X 120MM HEX HEAD BOLT	15MM SOCKET
6	4	1/2-13 X 1.75" HEX HEAD BOLT	RATCHET
7	8	1/2" FLAT WASHER	SOCKET EXTENSION
8	8	1/2" LOCK WASHER	TORQUE WRENCH
1,2	2	ESTRIBOS, ACOMPAÑANTE (1) Y CONDUCTOR (2)	DADO DE 3/4"
3	2	SOPORTE DELANTERAS	DADO DE 19MM
4	2	SOPORTE TRASERAS	DADO DE 18MM
5	4	PERNOS CON CABEZA HEXAGONAL DE M12-1,75 X 120MM	DADO DE 15MM
6	4	PERNOS CON CABEZA HEXAGONAL DE 1/2-13 X 1,75"	MANERAL
7	8	ARANDELAS PLANAS DE 1/2"	EXTENSIÓN PARA DADO
8	8	ARANDELAS DE PRESIÓN DE 1/2"	LLAVE DE TORQUE
1,2	2	MARCHE-PIEDS, PASSAGER (1) ET CONDUCTEUR (2)	DOUILLE 3/4 PO
3	2	SUPPORTS AVANT	DOUILLE 19MM
4	2	SUPPORTS ARRIÈRE	DOUILLE 18MM
5	4	BOULON À TÊTE HEXAGONALE DE M12-1,75 X 120MM	DOUILLE 15MM
6	4	BOULON À TÊTE HEXAGONALE DE 1/2-13 X 1,75 PO	CLIQUET
7	8	RONDELLE PLATE 1/2 PO	RALLONGE DE DOUILLE
8	8	RONDELLE À FREIN DE 1/2 PO	CIÉ DE COUPLE

- STEP 1. Remove the contents from box and check for damage. Verify all parts are present. Read instructions completely before beginning.
- STEP 2. Attach brackets to step bars as shown. Longer leg is toward rear.
- STEP 3. Remove body mount bolts located under vehicle. Body mount bolts will not be used for step bar installation. Attach step bar to body mounts.
- STEP 4. Make sure step bar and brackets are properly aligned with vehicle and tighten fasteners. Recommended torque value is 79 Ft. Lbs. for 12mm bolts and 64 Ft. Lbs. for 1/2" fasteners.

### FINISH PROTECTION

Westin products have a high quality finish that must be cared for like any other exposed finish on the vehicle. Protect the finish with a non-abrasive automotive wax (e.g. Pure Carnauba) on a regular basis. The use of any soap, polish or wax that contains an abrasive is detrimental, as the compounds scratch the finish and open it to corrosion.

- PASO 1. Retire el contenido de la caja y verifique que ninguna pieza se haya dañado. Verifique que no falte ninguna pieza. Lea las instrucciones completamente antes de comenzar.
- PASO 2. Coloque los soportes sobre los estribos como se muestra. El apoyo largo debe mirar hacia la parte trasera.
- PASO 3. Retire los pernos de la base de montaje ubicados debajo del vehículo. Los pernos de la base de montaje no se utilizarán para la instalación de los estribos. Coloque el estribo en las bases de montaje.

WO:

75-0128 REVISION F 9/3/08

PASO 4. Asegúrese de que el estribo y los soportes estén alineados correctamente y que los sujetadores estén apretados. Los valores de torque recomendados son 79 libras-pies para los pernos de 12mm y 64 libras-

#### PROTECCIÓN DEL ACABADO

Los productos Westin tienen un acabado de alta calidad que requiere del mismo cuidado que cualquier otro acabado expuesto del vehículo. Proteja el acabado con una cera no abrasiva para automóviles (por ejemplo, Pure Carnauba) regularmente. El uso de cualquier jabón, pulidor o cera que contenga un abrasivo es nocivo, dado que los componentes rayan el acabado y lo exponen a la corrosión.

ETAPE 1. Enlevez le contenu de la boîte et vérifiez pour tout dommage. Vérifiez que toutes les pièces y sont. Lisez complètement les instructions avant de commencer.

ETAPE 2. Fixez les supports aux marche-pieds tel qu'illustré. La patte plus longue va vers l'arrière.

ETAPE 3. Retirez les boulons de montage de carrosserie situés sous le véhicule. Les boulons de montage de carrosserie ne serviront pas à l'installation des marche-pieds. Fixez le marche-pieds aux montages de carrosserie.

ETAPE 4. Assurez-vous que le marchepied et les supports sont correctement alignés et ensuite serrez les attaches. Les valeurs de couple recommandées sont de 79 pieds livres pour les boulons de 12mm et 64 pieds-

#### PROTECTION DE LA FINITION

Les produits Westin ont une finition de haute qualité qui requiert des soins, comme toute autre finition du véhicule exposée aux éléments. Protégez la finition à l'aide d'une cire non-abrasive (par exemple, Pure Carnauba) de façon régulière. L'usage de tout savon, pâte à polir ou cire contenant un abrasif est nuisible, puisque les composants strient la finition et la laissent vulnérable à la corrosion.

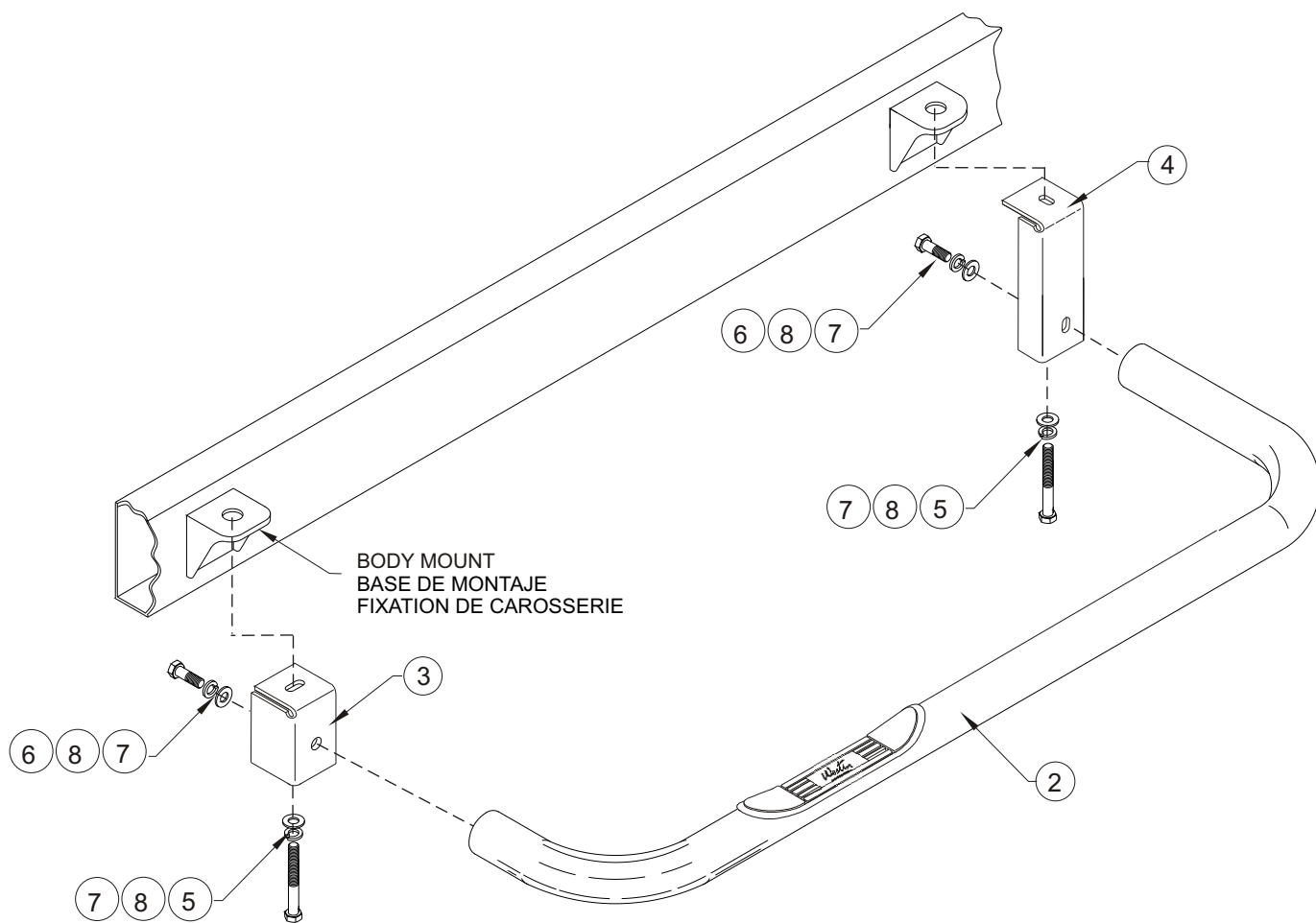

INSTALLATION VIEW OF DRIVER SIDE SHOWN, PASSENGER SIDE OPPOSITE  
VISTA DE LA INSTALACIÓN DEL LADO DEL CONDUCTOR OPUESTO AL LADO DEL ACOMPAÑANTE  
ILLUSTRE: COTE CONDUCTEUR, EN FACE: COTE PASSAGER



Westin Automotive Products, Inc.  
5200 N. Irwindale Ave. Suite 220  
Irwindale, Ca. 91706

Thank You for choosing Westin products  
For additional installation assistance please call  
Customer service (800) 793-7846 or (507) 375-3559