



SIGNATURE OF QUALITY

AUTOMOTIVE PRODUCTS, INC.

# INSTRUCTIONS-INSTRUCCIONES-CONSIGNES

APPLICATION: 2006-08 TOYOTA RAV4

APLICACIÓN: TOYOTA RAV4, MOD. 2006-08

APPLICATION : TOYOTA RAV4 2006-08

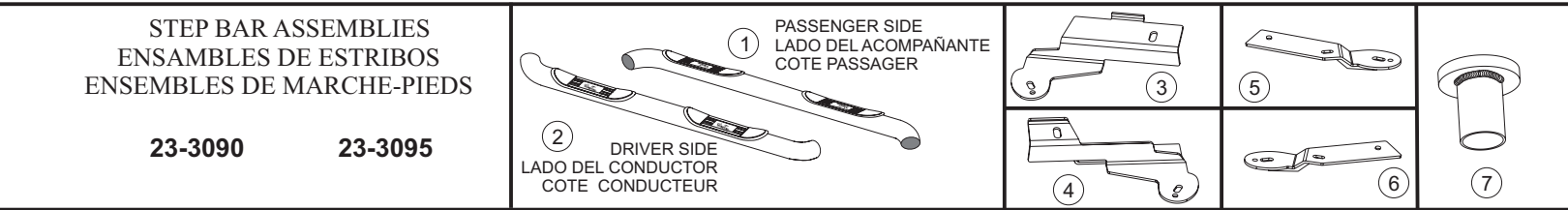

STEP BAR ASSEMBLIES  
ENSAMBLES DE ESTRIBOS  
ENSEMBLES DE MARCHE-PIEDS

23-3090

23-3095

1 PASSENGER SIDE  
LADO DEL ACOMPAÑANTE  
COTE PASSAGER

2 DRIVER SIDE  
LADO DEL CONDUCTOR  
COTE CONDUCTEUR

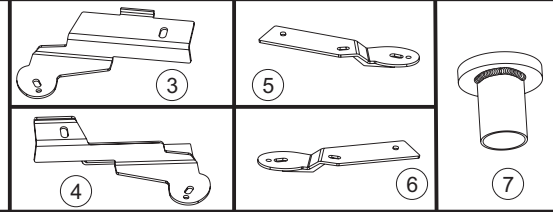

ITEM	QTY	CONTENTS - CONTENIDO - CONTENU	TOOLS - HERRAMIENTA - OUTILS	
1,2	2	STEP BAR, PASSENGER (1) AND DRIVER (2)	3/4" SOCKET 19MM SOCKET 17MM SOCKET RATCHET	
3,4	2	REAR BRACKET, PASSENGER (3) AND DRIVER (4)		
5,6	2	FRONT BRACKET, PASSENGER (5) AND DRIVER(6)		
7	2	SPACER TUBE		
8	2	M12-1.75*50MM BOLT PLATE		
9	2	M12-1.75*90MM BOLT PLATE		
10	4	M12 FLAT WASHER		
11	4	M12 LOCK WASHER		
12	4	M12-1.75 HEX NUT		
13	2	M10-1.5*40MM BOLT PLATE		
14	2	M10 FLAT WASHER		
15	2	M10 LOCK WASHER		
16	2	M10-1.5 HEX NUT		
17	4	1/2"-13*2" HEX HEAD BOLT		
18	4	1/2" FLAT WASHER		
19	4	1/2" LOCK WASHER		
1,2	2	ESTRIBOS, ACOMPAÑANTE (1) Y CONDUCTOR (2)		DADO DE 3/4" DADO DE 19MM DADO DE 17MM MANERAL
3,4	2	SOPORTES TRASERAS, ACOMPAÑANTE (3) Y CONDUCTOR (4)		
5,6	2	SOPORTES DELANTERAS, ACOMPAÑANTE (5) Y CONDUCTOR (6)		
7	2	TUBO DE ESPACIADOR		
8	2	PLACAS DE PERNOS DE M12-1,75*50MM		
9	2	PLACAS DE PERNOS DE M12-1,75*90MM		
10	4	ARANDELAS PLANAS DE M12		
11	4	ARANDELAS DE PRESIÓN DE M12		
12	4	TUERCA HEXAGONAL DE M12-1,75		
13	2	PLACAS DE PERNOS DE M10-1,5*40MM		
14	2	ARANDELAS PLANAS DE M10		
15	2	ARANDELAS DE PRESIÓN DE M10		
16	2	TUERCA HEXAGONAL DE M10-1,5		
17	4	PERNO HEXAGONAL DE 1/2"-13*2"		
18	4	ARANDELAS PLANAS DE 1/2"		
19	4	ARANDELAS DE PRESIÓN DE 1/2"		
1,2	2	MARCHE-PIEDS, PASSAGER (1) ET CONDUCTEUR (2)	DOUILLE 3/4 PO DOUILLE 19MM DOUILLE 17MM CLIQUET	
3,4	2	SUPPORTS ARRIERE, PASSAGER (3) ET, CONDUCTEUR (4)		
5,6	2	SUPPORTS AVANT, PASSAGER (5) ET CONDUCTEUR (6)		
7	2	TUBO D'ENTRETOISE		
8	2	PLAQUES DE BOULON M12-1,75*50MM		
9	2	PLAQUES DE BOULON M12-1,75*90MM		
10	4	RONDELLES PLATES M12		
11	4	RONDELLES A FREIN M12		
12	4	ECROUS HEXAGONAUX M12-1,75		
13	2	PLAQUES DE BOULON M10-1,5		
14	2	RONDELLES PLATES M10		
15	2	RONDELLES A FRIEN M10		
16	2	ECROUS HEXAGONAUX M10-1,5		
17	4	BOULON HEXAGONAUX 1/2-13*2 PO		
18	4	RONDELLES PLATES 1/2 PO		
19	4	RONDELLES A FREIN 1/2 PO		

- STEP 1. Remove the contents from box and check for damage. Verify all parts are present. Read instructions completely before beginning.
- STEP 2. Locate mounting locations under the vehicle, remove plastic plugs if present, insert the M12\*50MM bolt plates into the rear mounting location, insert the M12\*90MM bolt plate into the front mounting location closest to the rocker panel. Insert the M10 bolt plate into the remaining front mounting location, towards the center of the vehicle .  
**SEE FIGURE 1.**
- STEP 3. Place the spacer tube over the front M12 bolt plate and attach bracket using M12 and M10 fasteners. Attach rear bracket using M12 fasteners. Hand tighten.
- STEP 4. Attach driver side step bar to the brackets using the 1/2" fasteners. Repeat for passenger side.
- STEP 5. Make sure step bar and brackets are properly aligned with vehicle and tighten fasteners. Recommended torque values are 64 Ft. Lbs for 1/2" fasteners, 55 Ft. Lbs for M12 fasteners, and 32 Ft. Lbs for M10 fasteners.

#### FINISH PROTECTION

Westin products have a high quality finish that must be cared for like any other exposed finish on the vehicle. Protect the finish with a non-abrasive automotive wax, (e.g. Pure Carnauba) on a regular basis. The use of any soap, polish or wax that contains an abrasive is detrimental, as the compounds scratch the finish and open it to corrosion.

- PASO 1. Retire el contenido de la caja y verifique que ninguna pieza se haya dañado. Verifique que no falte ninguna pieza. Lea las instrucciones completamente antes de comenzar.
- PASO 2. Identifique las ranuras de óvalo en el panel bajo la puerta para los soportes delantero y trasero. Si hay tapones de plástico, refírelos. Inserte las placas de pernos de M12\*50MM en la traseras y M12\*90MM en la delantera. Instale los soportes en las placas de perno con los sujetadores de M10 en la montaje localizacion de la centro de delantera.**VEA LA FIGURA 1.**
- PASO 3. Instale los tubos de espaciador en las placas de perno de M12\*90MM en la delantera y instale los soportes. Instale soportes de delantera con placas y arandelas de M10 Y M12. Instale soportes de traseras con placas de perno con los sujetadores de M12. Apriete con la mano.
- PASO 4. Instale el estribo del lado del conductor sobre la base de modo que el logotipo de Westin quede hacia afuera con 1/2" pernos y arandelas. Repita el proceso de instalación para el lado del acompañante.
- PASO 5. Asegúrese de que el estribo y los soportes estén alineados correctamente y que los sujetadores estén apretados. Los valores de torque recomendados son 64 libras-pies para los sujetadores de 1/2", 55 libras-pies para los sujetadores de M12 y 32 libras-pies para los sujetadores de M10.

#### PROTECCIÓN DEL ACABADO

Los productos Westin tienen un acabado de alta calidad que requiere del mismo cuidado que cualquier otro acabado expuesto del vehículo. Proteja el acabado con una cera no abrasiva para automóviles (por ejemplo, Pure Carnauba) regularmente. El uso de cualquier jabón, pulidor o cera que contenga un abrasivo es nocivo, dado que los componentes rayan el acabado y lo exponen a la corrosión.

- ÉTAPE 1. Enlevez le contenu de la boîte et vérifiez pour tout dommage. Vérifiez que toutes les pièces y sont. Lisez complètement les instructions avant de commencer.
- ÉTAPE 2. Situez les fentes ovales dans le bas de caisse pour les supports avant et arrière. S'il y a des bouchons de plastique, retirez-les. Insérez les plaquettes de boulon de M12\*50MM sur le arriere et M12\*90MM sur le avant. Insérez les plaquettes de boulon de M10 sur le centre de avant. **VOIR FIGURE 1.**
- ÉTAPE 3. Fixez les tubo d'entretoise à de plaques de boulon de M12\*90MM. Fixez les supports avant utilisation des attaches de M10 et M12. Fixez les supports arriere utilisation des attaches de M12. Serrez à main.
- ÉTAPE 4. Fixez le marche-pieds côté conducteur aux berceaux avec le sigle Westin face à l'extérieur, utilisation des attaches de 1/2 po. Répétez le montage au côté passager.
- ETAPE 5. Assurez-vous que le marchepied et les supports sont correctement alignés et ensuite serrez les attaches. Les valeurs de couple recommandées sont de 64 pieds livres pour les attaches de 1/2 po, 55 pieds livres pour les attaches de M12 et 32 pieds livres pour les attaches de M10.

#### PROTECTION DE LA FINISSON

Les produits Westin ont une finition de haute qualité qui requiert des soins, comme toute autre finition du véhicule exposée aux éléments. Protégez la finition à l'aide d'une cire non-abrasive (par exemple, Pure Carnauba) de façon régulière. L'usage de tout savon, pâte à polir ou cire contenant un abrasif est nuisible, puisque les composantes strient la finition et la laissent vulnérable à la corrosion.

**FIGURE 1 DRIVER SIDE SHOWN, PASSENGER SIDE OPPOSITE**  
**FIGURA 1 LADO DEL CONDUCTOR, OPUESTO AL LADO DEL ACOMPAÑANTE**  
**FIGURE 1 COTE PASSAGER EN FACE: COTE CONDUCTEUR**

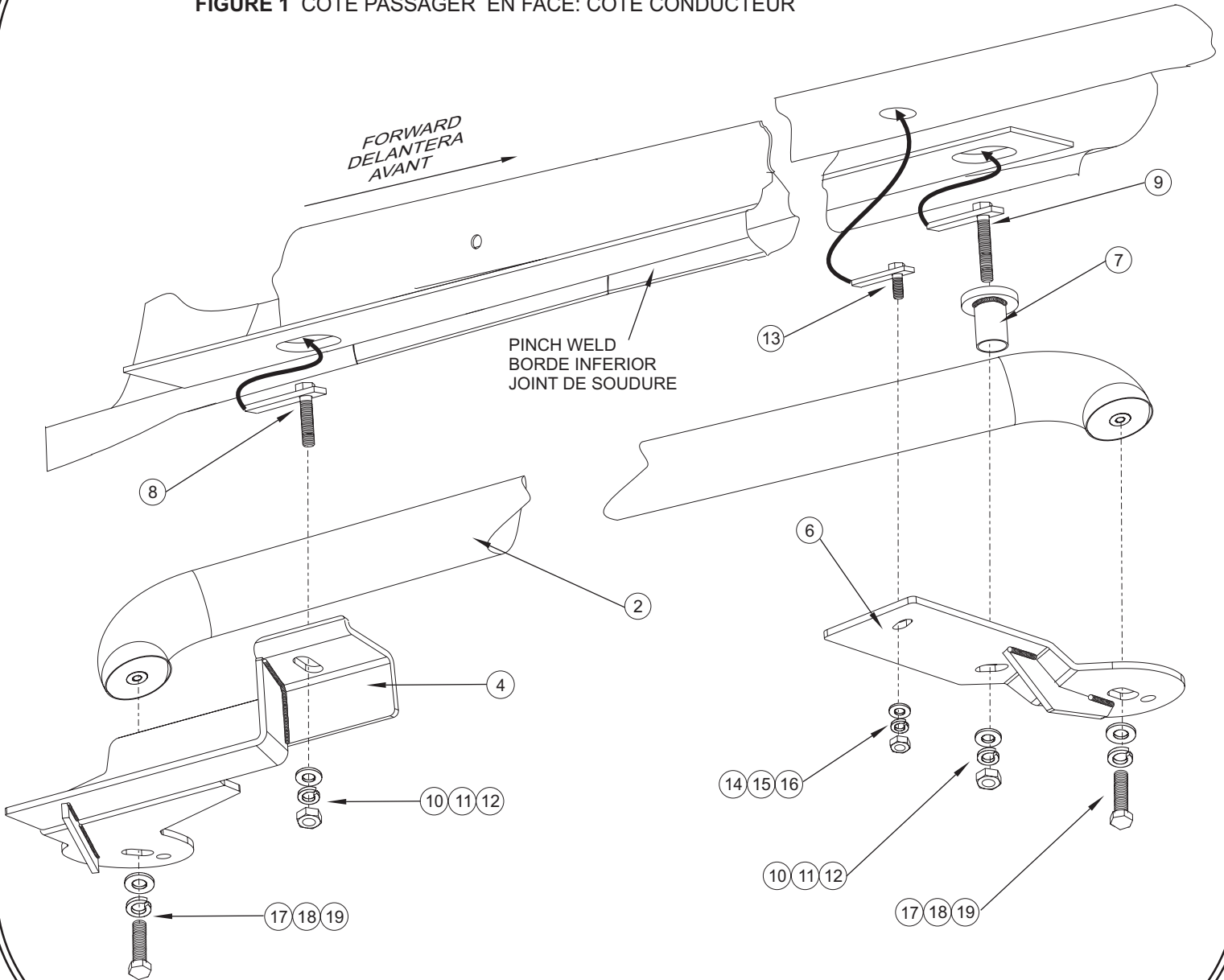

Westin Automotive Products, Inc.  
 5200 N. Irwindale Ave. Suite 220  
 Irwindale, Ca. 91706

**Thank You for choosing Westin products**  
**For additional installation assistance please call**  
**Customer service (800) 793-7846 or (507) 375-3559**