

Westin

SIGNATURE OF QUALITY

AUTOMOTIVE PRODUCTS, INC.

INSTRUCTIONS-INSTRUCCIONES-CONSIGNES

APPLICATION: 2005-07 HYUNDAI TUCSON

APLICACIÓN: HYUNDAI TUCSON, MOD. 2005-07

APPLICATION: HYUNDAI TUCSON 2005-07

SAFARI BAR ASSEMBLY
BARRA PARA PARRILLA SAFARI
MONTAGE DE LA BARRE PARE-
CHOCS SAFARI
30-0000 30-0005
MOUNT KIT
EQUIPO DE MONTAJE
JEU DE MONTAGE
30-1385

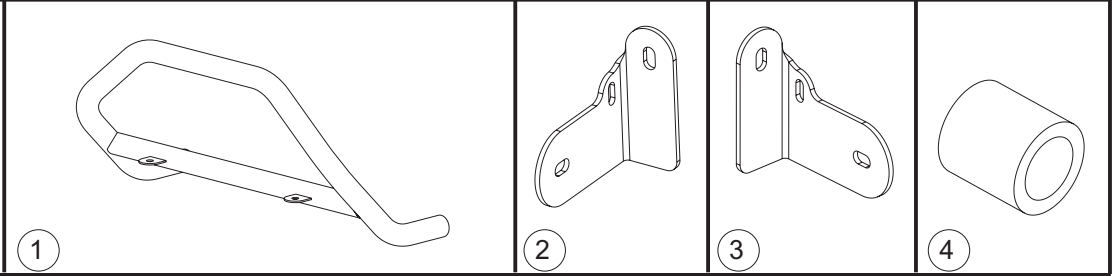

ITEM	QTY	CONTENTS - CONTENIDO - CONTENU	TOOLS - HERRAMIENTA - OUTILS
1	1	SAFARI BAR ASSEMBLY (PURCHASED SEPARATELY)	21MM SOCKET 19MM SOCKET 13MM SOCKET 12MM SOCKET 3/4" WRENCH RATCHET TORQUE WRENCH
2,3	2	BRACKET, PASSENGER (2) AND DRIVER (3)	
4	2	SPACER TUBE	
5	2	1/2-13 X 2.00" HEX HEAD BOLT	
6	2	1/2" FLAT WASHER	
7	2	1/2" LOCK WASHER	
8	2	M14-1.50 X 100MM HEX HEAD BOLT	
9	2	9/16" FLAT WASHER	
10	2	9/16" LOCK WASHER	
11	2	M8-1.25 X 65MM HEX HEAD BOLT	
12	2	5/16" FLAT WASHER	
13	2	5/16" LOCK WASHER	
1	1	BARRA PARA PARRILLA SAFARI (SE COMPRA SEPARADO)	
2,3	2	SOPORTE, ACOMPAÑANTE (2) Y EL CONDUCTOR (3)	
4	2	TUBO SEPARADOR	
5	2	PERNOS CON CABEZA HEXAGONAL DE 1/2-13 X 2,00"	
6	2	ARANDELAS PLANAS SAE DE 1/2"	
7	2	ARANDELAS DE PRESIÓN DE 1/2"	
8	2	PERNOS CON CABEZA HEXAGONAL M14-1,50 X 100 MM	
9	2	ARANDELAS PLANAS SAE DE 9/16"	
10	2	ARANDELAS DE PRESIÓN DE 9/16"	
11	2	PERNOS CON CABEZA HEXAGONAL M8-1,25 X 65 MM	
12	2	ARANDELAS PLANAS SAE DE 5/16"	
13	2	ARANDELAS DE PRESIÓN DE 5/16"	
1	1	MONTAGE DE LA BARRE PARE-CHOCS SAFARI (ACHETE SEPARMENT)	DOUILLE 21MM DOUILLE 19MM DOUILLE 13MM DOUILLE 12MM CLE 3/4 PO CLIQUET CLE DE COUPLE
2,3	2	SUPPORTS, PASSAGER (2) ET CONDUCTEUR (3)	
4	2	TUBE D'ESPACEMENT	
5	2	BOULON A TETE HEXAGONALE DE 1/2-13 X 2,00 PO	
6	2	RONDELLE PLATE 1/2 PO	
7	2	RONDELLE A FREIM DE 1/2 PO	
8	2	BOULONS A TETE HEXAGONALE M14-1,50 X 100MM	
9	2	RONDELLE PLATE 9/16 PO	
10	2	RONDELLE A FREIM DE 9/16 PO	
11	2	BOULONS A TETE HEXAGONALE M8-1,25 X 65MM	
12	2	RONDELLE PLATE 5/16 PO	
13	2	RONDELLE A FREIM DE 5/16 PO	

STEP 1. Remove the contents from box and check for damage. Verify all parts are present. Read instructions completely before beginning.

CAUTION: Wheels must be supported to support sub-frame to unibody to avoid misalignment for re-attachment.

STEP 2. Remove factory shield by removing five 8mm bolts and two push type fasteners. Shield will not be reinstalled.

STEP 3. Remove 2 factory 14mm bolts. **SEE FIGURE 2.**

STEP 4. Determine passenger and driver brackets.

STEP 5. Insert 1/2" fasteners through bracket as shown. **SEE FIGURE 1.**

STEP 6. Remove body mount washer from factory 14mm bolt. Position body mount washer back in body mount and attach bracket using the supplied M14-1.5 x 100mm bolt, 9/16" flat washer, and lock washer. **SEE FIGURE 3.**

STEP 7. Place the spacer tube on the inside of the bracket. Secure using the M8-1.25 x 65MM bolt, 5/16" flat washer,

and lock washer. **SEE FIGURE 3.**

STEP 8. Attach Safari Bar to brackets using 1/2" fasteners previously installed. **SEE FIGURE 4.**

STEP 9. Level and adjust Safari Bar as desired and tighten all fasteners. Recommended torque values are 88 Ft. Lbs. for 14mm bolts, 64 Ft. Lbs. for 1/2" fasteners and 23 Ft. Lbs. for 8mm bolts.

FINISH PROTECTION

Westin products have a high quality finish that must be cared for like any other exposed finish on the vehicle. Protect the finish with a non-abrasive automotive wax, (e.g. Pure Carnauba) on a regular basis. The use of any soap, polish or wax that contains an abrasive is detrimental, as the compounds scratch the finish and open it to corrosion.

-
- PASO 1. Retire el contenido de la caja y verifique que ninguna pieza se haya dañado. Verifique que no falte ninguna pieza. Lea las instrucciones completamente antes de comenzar.
PRECAUCIÓN: Debe proporcionar soporte a las ruedas para mantener el sub-chasis a la carrocería de construcción tipo "unibody" (una sola pieza) a fin de evitar problemas de alineación en la posterior re-instalación.
- PASO 2. Retire cinco pernos de 8 mm y dos sujetadores "tipo tractor" para quitar el salpicadero colocado en fábrica. El salpicadero no se volverá a instalar.
- PASO 3. Retire dos pernos de 14 mm provistos de fábrica. **VEA LA FIGURA 2.**
- PASO 4. Identifique los soportes del lado del acompañante y del conductor.
- PASO 5. Inserte sujetadores de 1/2" a través del soporte como se muestra. **VEA LA FIGURA 1.**
- PASO 6. Retire la arandela de montaje de la carrocería que está colocada alrededor de los pernos de 14 mm provistos de fábrica. Coloque nuevamente la arandela de montaje de la carrocería e instale el soporte con el perno M14 de 1,5 x 100 mm, la arandela plana de 9/16" y la arandela de presión provistos. **VEA LA FIGURA 3.**
- PASO 7. Coloque el tubo separador dentro del soporte. Ajuste con el perno M8 de 1,25 x 65 mm, la arandela plana de 5/16" y la arandela de presión. **VEA LA FIGURA 3.**
- PASO 8. Instale la parrilla delantera en los soportes con los sujetadores de 1/2" colocados anteriormente. **VEA LA FIGURA 4.**
- PASO 9. Nivele y ajuste la parrilla delantera como desee y luego apriete todos los sujetadores. Torque recomendado: 88 libras-pies para los pernos de 14 mm, 64 libras-pies para los sujetadores de 1/2" y 23 libras-pies para los pernos de 8 mm.

PROTECCIÓN DEL ACABADO

Los productos Westin tienen un acabado de alta calidad que requiere del mismo cuidado que cualquier otro acabado expuesto del vehículo. Proteja el acabado con una cera no abrasiva para automóviles (por ejemplo, Pure Carnauba) regularmente. El uso de cualquier jabón, pulidor o cera que contenga un abrasivo es nocivo, dado que los componentes rayan el acabado y lo exponen a la corrosión.

-
- ETAPE 1. Enlevez le contenu de la boîte et vérifiez pour tout dommage. Vérifiez que toutes les pièces y sont. Lisez complètement les instructions avant de commencer.
ATTENTION Les roues doivent être supportées pour soutenir le faux-cadre à la carrosserie pour éviter le désalignement lors de la repose.
- ÉTAPE 2. Retirez le bouclier d'usine en retirant cinq boulons de 8mm et deux attaches poussoir. Vous ne réinstallerez pas le bouclier.
- ÉTAPE 3. Retirez 2 boulons d'usine de 14mm. **VOIR LA FIGURE 2.**
- ÉTAPE 4. Établissez les supports côtés passager et conducteur.
- ÉTAPE 5. Introduisez les attaches 1/2 po. dans le support tel qu'illustré. **VOIR LA FIGURE 1.**
- ÉTAPE 6. Retirez la rondelle de fixation de carrosserie du boulon d'usine de 14mm. Positionnez la rondelle de fixation de carrosserie dans la fixation de carrosserie et montez le support au moyen du boulon M14-1,5 x 100mm, de la rondelle plate 9/16 po., et de la rondelle-frein fournis. **VOIR LA FIGURE 3.**
- ÉTAPE 7. Placez le tube d'espacement à l'intérieur du support. Fixez-le à l'aide du boulon M8-1,25 x 65mm, de la rondelle plate de 5/16 po. et de la rondelle-frein. **VOIR LA FIGURE 3.**
- ÉTAPE 8. Fixez la barre Safari sur les supports à l'aide des attaches 1/2 po. déjà installées. **VOIR LA FIGURE 4.**
- ÉTAPE 9. Nivelez et ajustez la barre Bull tel que désiré et serrez toutes les attaches. Les valeurs de couple recommandées sont de 88 pi-lb pour les boulons de 14mm, 64 pi-lb pour les attaches de 1/2 po. et 23 pi-lb pour les boulons de 8mm.

PROTECTION DE LA FINISSON

Les produits Westin ont une finition de haute qualité qui requiert des soins, comme toute autre finition du véhicule exposée aux éléments. Protégez la finition à l'aide d'une cire non-abrasive (par exemple, Pure Carnauba) de façon régulière. L'usage de tout savon, pâte à polir ou cire contenant un abrasif est nuisible, puisque les composantes strient la finition et la laissent vulnérable à la corrosion.

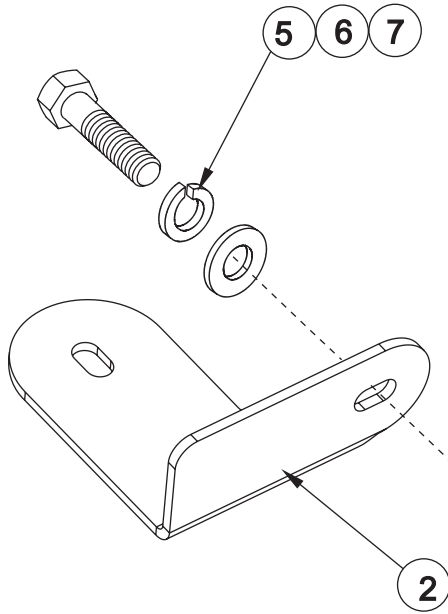
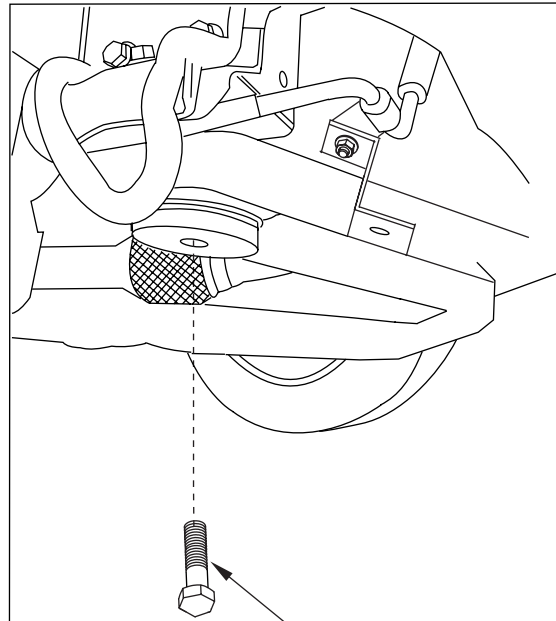

FIGURE 1 PASSENGER SIDE BRACKET SHOWN
 FIGURA 1 LADO DEL ACOMPAÑANTE
 FIGURE 1 CÔTÉ PASSAGER ILLUSTRÉ



FACTORY BOLT
 PERNO PROVISTO DE FÁBRICA
 BOULON FABRIQUE EN EUSINE

FIGURE 2 PASSENGER SIDE SHOWN
 FIGURA 2 LADO DEL ACOMPAÑANTE DELANTERO
 FIGURE 2 CÔTÉ PASSAGER DEVANT

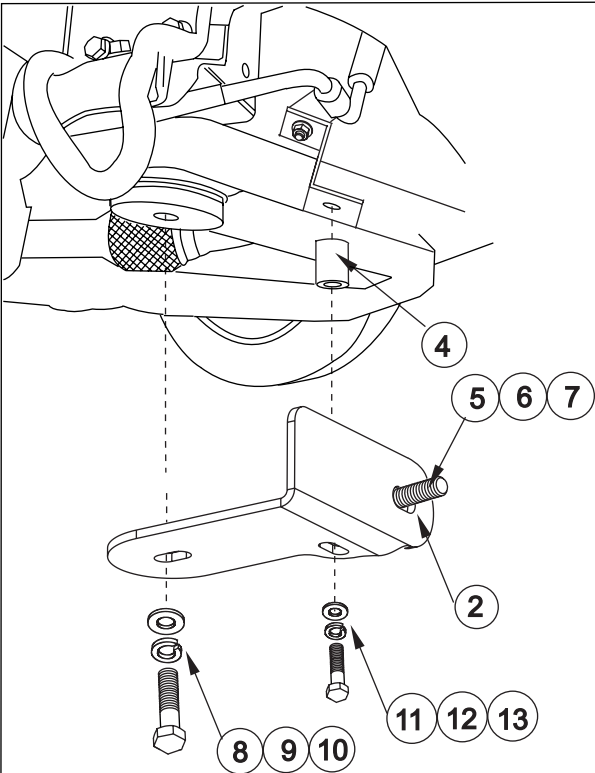
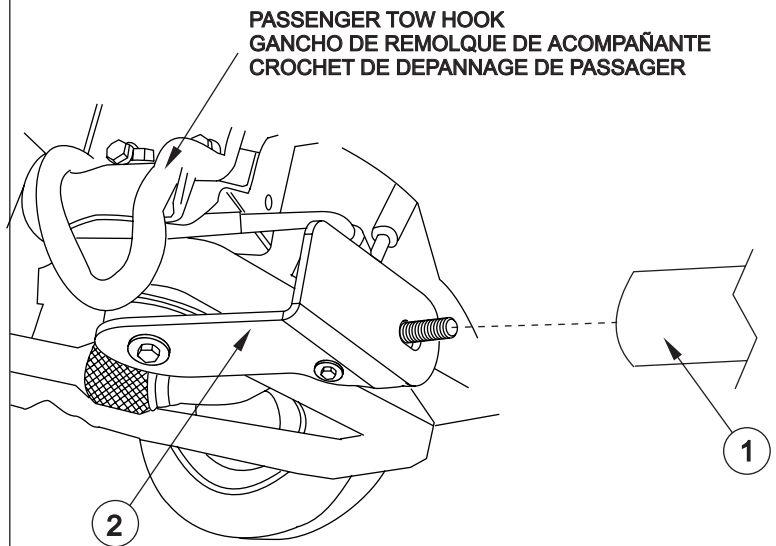

FIGURE 3 PASSENGER SIDE BRACKET SHOWN
 FIGURA 3 LADO DEL ACOMPAÑANTE
 FIGURE 3 CÔTÉ PASSAGER ILLUSTRÉ



PASSENGER TOW HOOK
 GANCHO DE REMOLQUE DE ACOMPAÑANTE
 CROCHET DE DEPANNAGE DE PASSAGER

FIGURE 4 SAFARI BAR INSTALLATION. PASSENGER SIDE SHOWN
 FIGURA 4 INSTALACIÓN DE LA PARRILLA DELANTERA CON TIRÓN. LADO DEL ACOMPAÑANTE
 FIGURE 4 INSTALLATION DE LA BULL BAR. CÔTÉ PASSAGER ILLUSTRÉ



AUTOMOTIVE PRODUCTS, INC.

Westin Automotive Products, Inc.
 5200 N. Irwindale Ave. Suite 220
 Irwindale, Ca. 91706

Thank You for choosing Westin products
 For additional installation assistance please call
 Customer service (800) 793-7846 or (507) 375-3559