

Westin

SIGNATURE OF QUALITY

AUTOMOTIVE PRODUCTS, INC.

INSTRUCTIONS-INSTRUCCIONES-CONSIGNES

APPLICATION: 2008 FORD ESCAPE/MAZDA TRIBUTE/MERCURY MARINER

APLICACIÓN: FORD ESCAPE/MAZDA TRIBUTE/MERCURY MARINER, MOD. 2008

APPLICATION: FORD ESCAPE/MAZDA TRIBUTE/MERCURY MARINER 2008

<p>MOUNT KIT EQUIPO DE MONTAJE TROUSSE DE MONTAGE 22-1785</p> <p>CHROME/CROMADO/CHROME 22-0060, 22-5060</p> <p>BLACK/NEGRO/NOIR 22-0065, 22-5065</p>									
---	--	--	--	--	--	--	--	--	--

ITEM	QTY	CONTENTS - CONTENIDO - CONTENU	TOOLS - HERRAMIENTA - OUTILS
1,2 3,4 5,6 7 8,9 10 11 12 13 14 15 16 17	2 2 2 2 2 10 14 12 4 8 8 8 2	STEP BAR, PASSENGER (1) AND DRIVER (2) FRONT BRACKET, PASSENGER (3) AND DRIVER (4) REAR BRACKET, PASSENGER (5) AND DRIVER (6) MOUNT BRACE MOUNT PLATE, PASSENGER (8) AND DRIVER (9) 3/8-16 X 1.25" HEX HEAD BOLT 3/8" FLAT WASHER 3/8" LOCK WASHER 3/8-16 HEX NUT 1/4-20 X .75 T-HEAD BOLT 1/4" FLAT WASHER 1/4-20 NYLON INSERT LOCK NUT BOLT PLATE	9/16" SOCKET 7/16" SOCKET 9/16" WRENCH RATCHET TORQUE WRENCH
1,2 3,4 5,6 7 8,9 10 11 12 13 14 15 16 17	2 2 2 2 2 10 14 12 4 8 8 8 2	ESTRIBOS, ACOMPAÑANTE (1) Y CONDUCTOR (2) SOPORTES DELANTERAS, ACOMPAÑANTE (3) Y CONDUCTOR (4) SOPORTES TRASERAS, ACOMPAÑANTE (5) Y CONDUCTOR (6) PIEZA DE SUJECIÓN DEL SOPORTE PLACA DE MONTAJE, ACOMPAÑANTE (8) Y CONDUCTOR (9) PERNOS CON CABEZA HEXAGONAL DE 3/8-16 X 1,25" ARANDELAS PLANAS DE 3/8" ARANDELAS DE PRESIÓN DE 3/8" TUERCAS HEXAGONALES DE 3/8-16 PERNOS CON CABEZA EN T DE 1/4-20 X .75" ARANDELAS PLANAS DE 1/4" TUERCA DE FIJACIÓN HEXAGONAL 1/4-20 BASE DE MONTAJE	DADO DE 9/16" DADO DE 7/16" LLAVE DE TUERCAS DE 9/16" MANERAL LLAVE DE TORQUE
1,2 3,4 5,6 7 8,9 10 11 12 13 14 15 16 17	2 2 2 2 2 10 14 12 4 8 8 8 2	MARCHE-PIEDS, PASSAGER (1) ET CONDUCTEUR (2) SUPPORTS AVANT, PASSAGER (3) ET CONDUCTEUR (4) SUPPORTS ARRIERE, PASSAGER (5) ET CONDUCTEUR (6) RENFORTS POUR SUPPORTS PLAQUE DE MONTAGE, PASSAGER (8) ET CONDUCTEUR (9) BOULON A TETE HEXAGONALE DE 3/8-16 X 1,25 PO RONDELLE PLATE DE 3/8 PO RONDELLE A FREIM DE 3/8 PO ÉCROUS HEXAGONAUX 3/8-16 BOULONS A TETE-T 1/4-20 X .75 PO RONDELLES PLATES 1/4 PO 1/4-20 ÉCROU DE BLOCAGE SIX PANS PLAQUES DE BOULON	DOUILLE 9/16 PO DOUILLE 7/16 PO CLE 9/16 PO CLIQUET CLEF DE COUPLE

- STEP 1.** Remove the contents from box and check for damage. Verify all parts are present. Read instructions completely before beginning.
- STEP 2.** Determine passenger and driver brackets.
- STEP 3.** Locate rear mount holes (one slot and one hole) on underside of the rocker panel below passenger rear door. Insert mount plate into slot so holes of mount plate line up with mount holes on vehicle. High side of mount plate should face up. **SEE FIGURE 1.**
- STEP 4.** Attach rear bracket to vehicle rocker panel using 3/8" fasteners as shown. Hand tighten. **SEE FIGURE 1.**
- STEP 5.** Locate front mount holes (one slot and one hole) on bottom of unibody rail below front door. Insert mount plate into slot so holes of mount plate line up with mount holes on vehicle. High side of mount plate should face up. **SEE FIGURE 1.**
- STEP 6.** Attach front bracket to vehicle rocker panel using 3/8" fasteners as shown. Hand tighten. **SEE FIGURE 1.**

WO:

75-0836 REVISION 7/9/07

- STEP 7. Locate hole for front brace on bottom of unibody rail between front bracket mounting location and rocker panel. Insert bolt plate into hole and attach short end of brace to bolt plate and long end of brace to front bracket. Secure using 3/8" fasteners. Leave loose. **SEE FIGURE 1.**
- STEP 8. Slide T-head bolts on step bar as shown (2 per slot, 4 per bar). Place step bar on saddle with long step pad forward and end cap screw facing inward. Assemble with 1/4" fasteners. **SEE FIGURES 2 AND 3.**
- STEP 9. Make sure step bar and brackets are properly aligned with vehicle and tighten fasteners. Recommended torque value is 26 Ft. Lbs. for 3/8" fasteners and 7 FT. LBS. for 1/4" fasteners.
- STEP 10. Repeat installation for drivers side.

FINISH PROTECTION

Westin products have a high quality finish that must be cared for like any other exposed finish on the vehicle. Protect the finish with a non-abrasive automotive wax, (e.g. Pure Carnauba) on a regular basis. The use of any soap, polish or wax that contains an abrasive is detrimental, as the compounds scratch the finish and open it to corrosion.

- PASO 1. Retire el contenido de la caja y verifique que ninguna pieza se haya dañado. Verifique que no falte ninguna pieza. Lea las instrucciones completamente antes de comenzar.
- PASO 2. Identifique los soportes del lado del acompañante y del conductor.
- PASO 3. Ubique los agujeros de montaje traseros (una ranura y un agujero) en la parte inferior del panel bajo la puerta, debajo de la puerta trasera del lado del acompañante. Inserte la placa de montaje en la ranura de modo que los agujeros de la placa de montaje queden alineados con los agujeros de montaje del vehículo. El lado alto de la placa de montaje debe mirar hacia arriba. **VEA LA FIGURA 1.**
- PASO 4. Instale el soporte trasero en el panel bajo la puerta del vehículo con los sujetadores de 3/8" como se muestra. Apriete con la mano. **VEA LA FIGURA 1.**
- PASO 5. Ubique los agujeros de montaje delanteros (una ranura y un agujero) en la parte inferior del soporte de la carrocería de una sola pieza, debajo de la puerta delantera. Inserte la placa de montaje en la ranura de modo que los agujeros de la placa de montaje queden alineados con los agujeros de montaje del vehículo. El lado alto de la placa de montaje debe mirar hacia arriba. **VEA LA FIGURA 1.**
- PASO 6. Instale el soporte delantero en el panel bajo la puerta del vehículo con los sujetadores de 3/8" como se muestra. Apriete con la mano. **VEA LA FIGURA 1.**
- PASO 7. Ubique el agujero de la pieza de sujeción delantera ubicada en la parte inferior del soporte de la carrocería de una sola pieza, entre la ubicación de montaje del soporte delantero y el panel bajo la puerta. Inserte la placa de pernos en el agujero. Luego, instale el extremo corto de la pieza de sujeción en la placa de pernos y el extremo largo en el soporte delantero. Asegúrelos con sujetadores de 3/8". No apriete. **VEA LA FIGURA 1.**
- PASO 8. Deslice los pernos con cabeza en T sobre el estribo como se muestra (2 por ranura, 4 por estribo). Coloque el estribo en el soporte con el tapete largo hacia afuera y el tornillo terminal hacia adentro. Ensamble con la tornillería de 1/4". (Vea las Figuras 2 y 3.)
- PASO 9. Asegúrese de que el estribo y los soportes estén alineados correctamente y que los sujetadores estén apretados. Los valores de torque recomendados son 26 libras-pies para los sujetadores de 3/8" y 7 libras-pies para los sujetadores de 1/4".
- PASO 10. Repita el proceso de instalación para el lado del conductor.

PROTECCIÓN DEL ACABADO

Los productos Westin tienen un acabado de alta calidad que requiere del mismo cuidado que cualquier otro acabado expuesto del vehículo. Proteja el acabado con una cera no abrasiva para automóviles (por ejemplo, Pure Carnauba) regularmente. El uso de cualquier jabón, pulidor o cera que contenga un abrasivo es nocivo, dado que los componentes rayan el acabado y lo exponen a la corrosión.

- ÉTAPE 1. Enlevez le contenu de la boîte et vérifiez pour tout dommage. Vérifiez que toutes les pièces y sont. Lisez complètement les instructions avant de commencer.
- ÉTAPE 2. Établissez les supports côtés passager et conducteur.
- ÉTAPE 3. Identifiez les trous de montage arrière (une fente et un trou) sur le côté inférieur du bas de caisse sous la porte arrière côté passager. Insérez la plaque de fixation dans la fente de façon à ce que les trous de la plaque de fixation s'alignent sur les trous de fixation dans le véhicule. Le côté haut de la plaque de montage doit être dirigé vers le haut. **VOIR LA FIGURE 1.**
- ÉTAPE 4. Fixez le support arrière sur le bas de caisse du véhicule avec les attaches 3/8 po. tel qu'illustré. Serrez à la main. **VOIR LA FIGURE 1.**
- ÉTAPE 5. Identifiez les trous de montage avant (une fente et un trou) sur le côté inférieur du longeron de cadre de châssis sous la porte avant. Insérez la plaque de fixation dans la fente de façon à ce que les trous de la plaque de fixation s'alignent sur les trous de fixation dans le véhicule. Le côté haut de la plaque de fixation doit être dirigé vers le haut. **VOIR LA FIGURE 1.**
- ÉTAPE 6. Fixez le support avant sur le bas de caisse du véhicule avec les attaches 3/8 po. tel qu'illustré. Serrez à la main. **VOIR LA FIGURE 1.**
- ÉTAPE 7. Identifiez le trou pour le support avant sur le côté inférieur du longeron de cadre de châssis entre l'emplacement de la fixation du support avant et le bas de caisse. Introduisez la plaque de boulon dans le trou et fixez l'extrémité courte du support sur la plaque de boulon et l'extrémité longue sur le support avant. Fixez à l'aide des attaches 3/8 po. Ne pas serrer. **VOIR LA FIGURE 1.**

ETAPE 8. Glissez les boulons T sur le marche-pieds tel qu'illustré (2 par fente, 4 par barre). Placez le marche-pieds sur la selle avec la longue garniture devant et la vis d'assemblage vers l'intérieur. Assemblez avec la quincaillerie 1/4 po. (Voir Figures 2 et 3.)

ETAPE 9. Assurez-vous que le marche-pied et les supports sont correctement alignés et ensuite serrez les attaches. Les valeurs de couple recommandées sont de 26 pieds livres pour les attaches de 3/8 po et la quincaillerie 1/4 po à 7 pieds-livres.

ETAPE 10. Répétez le montage au côté conducteur.

PROTECTION DE LA FINITION

Les produits Westin ont une finition de haute qualité qui requiert des soins, comme toute autre finition du véhicule exposée aux éléments. Protégez la finition à l'aide d'une cire non-abrasive (par exemple, Pure Carnauba) de façon régulière. L'usage de tout savon, pâte à polir ou cire contenant un abrasif est nuisible, puisque les composants strient la finition et la laissent vulnérable à la corrosion.

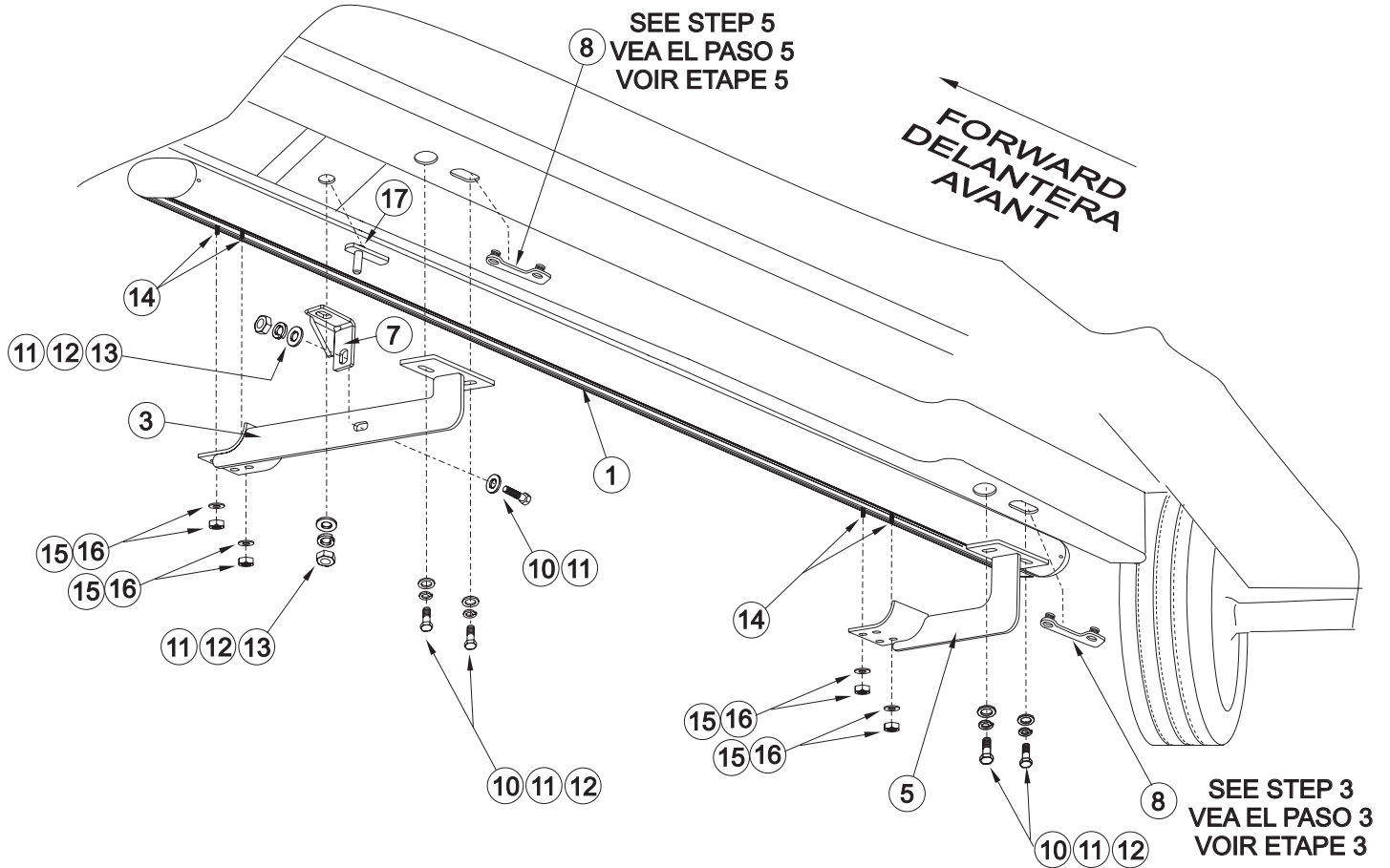

FIGURE 1 INSTALLATION VIEW OF PASSENGER SIDE SHOWN, DRIVER SIDE OPPOSITE
FIGURA 1 VISTA DE LA INSTALACIÓN DEL LADO DEL ACOMPAÑANTE OPUESTO AL LADO DEL CONDUCTOR
FIGURE 1 ILLUSTRE: COTE PASSAGER, EN FACE: COTE CONDUCTEUR

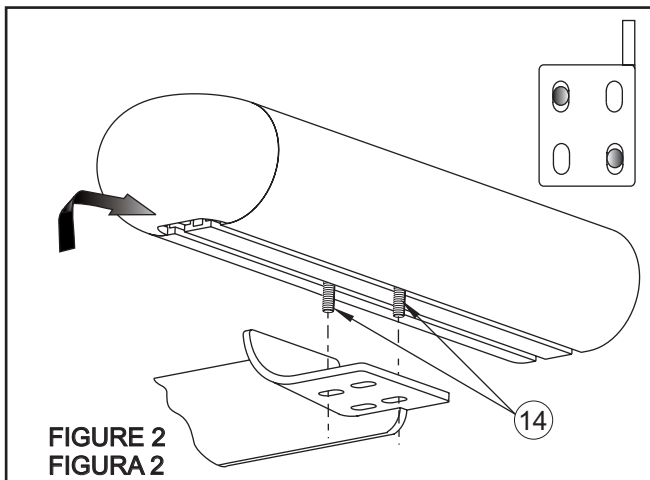

FIGURE 2
FIGURA 2

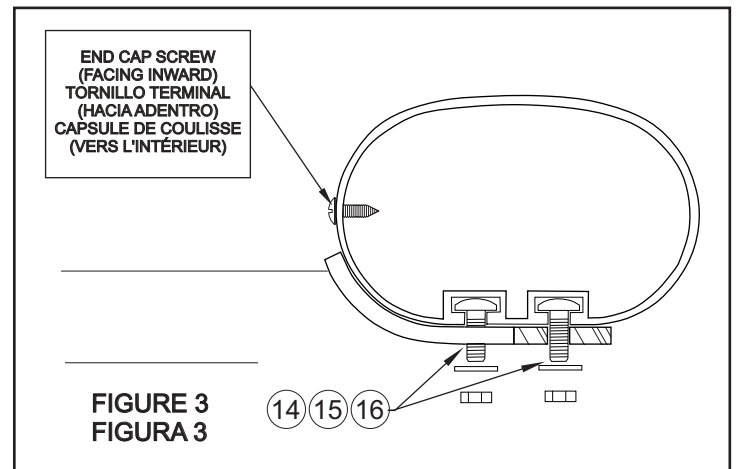

FIGURE 3
FIGURA 3