

Westin

SIGNATURE OF QUALITY

AUTOMOTIVE PRODUCTS, INC.

INSTRUCTIONS-INSTRUCCIONES-CONSIGNES

APPLICATION: 2000-04 CHEVY SUBURBAN/GMC YUKON XL
2003-04 CHEVY AVALANCHE WITHOUT CLADDING

APLICACIÓN: CHEVY SUBURBAN/GMC YUKON XL , MOD. 2000-04
2003-04 CHEVY AVALANCHE SIN RECUBRIMIENTO

APPLICATION: 2000-04 CHEVY SUBURBAN/GMC YUKON XL
2003-04 CHEVY AVALANCHE SANS HABILLAGE DE BAS DE CAISSE

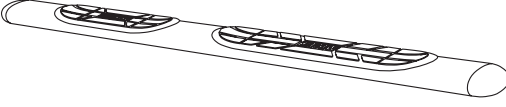
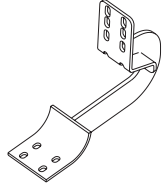
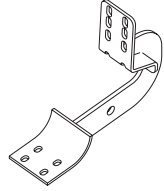
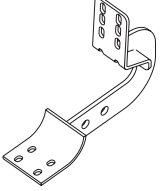
<p>MOUNT KIT EQUIPO DE MONTAJE TROUSSE DE MONTAGE 22-1275</p> <p>CHROME/CROMADO/CHROME 22-0040</p> <p>BLACK/NEGRO/NOIR 22-0045</p>	 <p>①</p>	 <p>②</p>	 <p>③</p>	 <p>④</p>
---	--	--	--	--

ITEM	QTY	CONTENTS - CONTENIDO - CONTENU	TOOLS - HERRAMIENTA - OUTILS
1	2	STEP BAR (PURCHASED SEPARATELY)	7/16" SOCKET 7/16" WRENCH 10MM SOCKET RATCHET TORQUE WRENCH
2	2	FRONT BRACKET	
3	2	CENTER BRACKET	
4	2	REAR BRACKET	
5	6	M8-1.25 X 25MM HEX HEAD BOLT	
6	6	5/16" FLAT WASHER	
7	6	5/16" LOCK WASHER	
8	6	1/4-20 X 1.00" HEX HEAD BOLT	
9	24	1/4" FLAT WASHER	
10	6	1/4" LOCK WASHER	
11	6	1/4-20 HEX NUT	
12	12	1/4-20 X .75 T-HEAD BOLT	
13	12	1/4-20 NYLON INSERT LOCK NUT	
1	2	ESTRIBOS, (SE COMPRA SEPARADO)	DADO DE 7/16" LLAVE DE TUERCAS DE 7/16" DADO DE 10MM MANERAL LLAVE DE TORQUE
2	2	PIEZAS DE SUJECIÓN DELANTERAS	
3	2	PIEZAS DE SUJECIÓN CENTRALES	
4	2	PIEZAS DE SUJECIÓN TRASERAS	
5	6	PERNOS CON CABEZA HEXAGONAL DE M8-1.25 X 25MM	
6	6	ARANDELAS PLANAS DE 5/16"	
7	6	ARANDELAS DE PRESIÓN DE 5/16"	
8	6	PERNOS CON CABEZA HEXAGONAL DE 1/4-20 X 1,00"	
9	24	ARANDELAS PLANAS DE 1/4"	
10	6	ARANDELAS DE PRESIÓN DE 1/4"	
11	6	TUERCAS HEXAGONALES DE 1/4-20	
12	12	PERNOS CON CABEZA EN T DE 1/4-20 X .75"	
13	12	TUERCA DE FIJACIÓN HEXAGONAL 1/4-20	
1	2	MARCHE-PIEDS, (ACHETE SEPARMENT)	DOUILLE 7/16 PO CLEF 7/16 PO DOUILLE 10MM CLIQUET CLEF DE COUPLE
2	2	SUPPORTS AVANT	
3	2	SUPPORTS CENTRAL	
4	2	SUPPORTS ARRIERE	
5	6	BOULONS A TETE HEXAGONALE M8-1.25 X 25MM	
6	6	RONDELLES PLATES 5/16 PO	
7	2	RONDELLES A FREIN 5/16 PO	
8	6	BOULONS A TETE HEXAGONALE 1/4-20 X 1,00 PO	
9	24	RONDELLES PLATES 1/4 PO	
10	6	RONDELLES A FREIN 1/4 PO	
11	6	ÉCROUS HEXAGONAUX 1/4-20	
12	12	BOULONS A TETE-T 1/4-20 X .75 PO	
13	12	1/4-20 ÉCROU DE BLOCAGE SIX PANS	

STEP 1. Remove contents from box and check for damage. Verify all parts are present. Read instructions completely before beginning.

STEP 2. Remove any tape on inside body panel that covers the mounting holes.

STEP 3. Determine front, center, and rear brackets. Center brackets has 1 extra hole and rear bracket has 2 extra holes.

STEP 4. Attach rear driver bracket to underside of body panel as shown. Hand tighten. **SEE FIGURE 1.**

STEP 5. Attach center driver bracket to underside of body panel as shown. Hand tighten. **SEE FIGURE 2.**

STEP 6. Attach front driver bracket to underside of body panel as shown. Hand tighten. **SEE FIGURE 3.**

STEP 7. Slide T-head bolts on step bar as shown (3 per slot, 6 per bar). Place step bar on saddle with long step pad forward and end cap screw facing inward. Assemble with 1/4" fasteners. **SEE FIGURES 4 AND 5.**

STEP 8. Make sure step bar and brackets are properly aligned. Tighten and torque 8mm fasteners to 25 FT.LBS. and 1/4" fasteners to

WO:

75-0657 REVISION 1/27/06

9 FT. LBS.

- STEP 9. Remove bolts that secure air-conditioner lines to Rocker Panel on passenger side, (If so equipped) and carefully move lines away from Rocker Panel. Slide brackets under air conditioner lines and repeat steps 3-7 for passenger side. Re-attach bolts that secure air-conditioner lines.

FINISH PROTECTION

Westin products have a high quality finish that must be cared for like any other exposed finish on the vehicle. Protect the finish with a non-abrasive automotive wax, (e.g. Pure Carnauba) on a regular basis. The use of any soap, polish or wax that contains an abrasive is detrimental, as the compounds scratch the finish and open it to corrosion.

- PASO 1. Retire el contenido de la caja y verifique que ninguna pieza se haya dañado. Verifique que no falte ninguna pieza. Lea las instrucciones completamente antes de comenzar.
- PASO 2. Retire las cintas del panel interior de la carrocería que cubren los agujeros de montaje.
- PASO 3. Identifique los soportes centrales, traseros y delanteros. El soporte central tienen 1 orificio adicional y el soporte trasero tiene 2 orificios adicionales.
- PASO 4. Instale el soporte conductor trasero en la parte inferior del panel de la carrocería como se muestra. Apriete con la mano. **VEA LAS FIGURA 1.**
- PASO 5. Instale el soporte conductor centrales en la parte inferior del panel de la carrocería como se muestra. Apriete con la mano. **VEA LAS FIGURA 2.**
- PASO 6. Instale el soporte conductor delanteros en la parte inferior del panel de la carrocería como se muestra. Apriete con la mano. **VEA LAS FIGURA 3.**
- PASO 7. Deslice los pernos con cabeza en T sobre el estribo como se muestra (3 por ranura, 6 por estribo). Coloque el estribo en el soporte con el tapete largo hacia afuera y el tornillo terminal hacia adentro. Ensamble con la tornillería de 1/4". **VEA LAS FIGURAS 4 Y 5.**
- PASO 8. Asegúrese de que el estribo y los soportes estén alineados correctamente. Apriete y aplique un torque de 25 libras-pies a la tornillería de M8 y de 9 libras-pies a la tornillería de 1/4".
- PASO 9. Retire los pernos que sujetan las conexiones del equipo de aire acondicionado al panel bajo la puerta en el lado del acompañante, (si es necesario) y retire las conexiones cuidadosamente del panel bajo la puerta. Deslice los soportes por debajo de las conexiones del equipo de aire acondicionado y repita los pasos 3 a 7 para el lado del acompañante. Vuelva a

PROTECCIÓN DEL ACABADO

Los productos Westin tienen un acabado de alta calidad que requiere del mismo cuidado que cualquier otro acabado expuesto del vehículo. Proteja el acabado con una cera no abrasiva para automóviles (por ejemplo, Pure Carnauba) regularmente. El uso de cualquier jabón, pulidor o cera que contenga un abrasivo es nocivo, dado que los componentes rayan el acabado y lo exponen a la corrosión.

- ETAPE 1. Enlevez le contenu de la boîte et v'riez polur tout dommage. Vérifiez que toutes les pièces y sont. Lisez les instructions complètement avant de commencer.
- ETAPE 2. Enlever tout ruban à l'intérieur de la tôle de carrosserie qui cache les trous de montage.
- ETAPE 3. Établissez les supports avant, arrière et de centre. Le support de centre a un trou supplémentaire et le support arrière a 2 trous supplémentaires.
- ETAPE 4. Fixez le support conducteur arrière sur le dessous de la tôle de carrosserie tel qu'illustré. Serrez à main. **VOIR FIGURE 1.**
- ETAPE 5. Fixez le support conducteur central sur le dessous de la tôle de carrosserie tel qu'illustré. Serrez à main. **VOIR FIGURE 2.**
- ETAPE 6. Fixez le support conducteur avant sur le dessous de la tôle de carrosserie tel qu'illustré. Serrez à main. **VOIR FIGURE 3.**
- ETAPE 7. Glissez les boulons T sur le marche-pieds tel qu'illustré (3 par fente, 6 par barre). Placez le marche-pieds sur la selle avec la longue garniture devant et la vis d'assemblage vers l'intérieur. Assemblez avec la quincaillerie 1/4 po. **VOIR FIGURES 4 ET 5.**
- ETAPE 8. Vérifiez que le marche-pieds et les supports sont bien alignés. Serrez et couplez la quincaillerie M8 po à 25 pieds-livres, et la quincaillerie 1/4 po à 9 pieds-livres.
- ETAPE 9. Retirez les boulons retenant les conduites du climatiseur à l'enjoliveur du côté passager, (si modèle équipé) et déplacez soigneusement les conduites de l'enjoliveur. Glissez les supports sous les conduites du climatiseur et répétez les étapes 3 à 7 pour le côté passager. Reposez les boulons retenant les conduites du climatiseur.

PROTECTION DE LA FINITION

Les produits Westin ont une finition de haute qualité qui requiert des soins, comme toute autre finition du véhicule exposée aux éléments. Protégez la finition à l'aide d'une cire non-abrasive (par exemple, Pure Carnauba) de façon régulière. L'usage de tout savon, pâte à polir ou cire contenant un abrasif est nuisible, puisque les composantes strient la finition et laissent vulnérable à la corrosion.

