

Westin

SIGNATURE OF QUALITY

AUTOMOTIVE PRODUCTS, INC.

INSTRUCTIONS-INSTRUCCIONES-CONSIGNES

APPLICATION: 2001-04 FORD EXPLORER SPORT TRAC

APLICACIÓN: FORD EXPLORER SPORT TRAC, MOD. 2001-04

APPLICATION: 2001-04 FORD EXPLORER SPORT TRAC

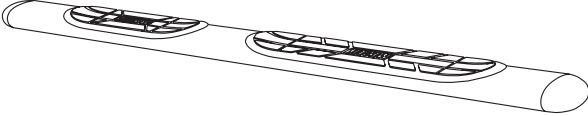
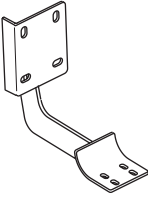
MOUNT KIT EQUIPO DE MONTAJE TROUSSE DE MONTAGE 22-1265	 ①	 ②
CHROME/CROMADO/CHROME 22-0030		
BLACK/NEGRO/NOIR 22-0035		

ITEM	QTY	CONTENTS - CONTENIDO - CONTENU	TOOLS - HERRAMIENTA - OUTILS
1	2	STEP BAR (PURCHASED SEPARATELY)	7/16" SOCKET 10MM SOCKET 10MM WRENCH RATCHET TORQUE WRENCH
2	4	BRACKET	
3	12	M8-1.25 x 25MM HEX HEAD BOLT	
4	20	5/16" FLAT WASHER	
5	12	5/16" LOCK WASHER	
6	8	M8-1.25 HEX NUT	
7	8	1/4-20 X .75 T-HEAD BOLT	
8	8	1/4" FLAT WASHER	
9	8	1/4-20 NYLON INSERT LOCK NUT	
1	2	ESTRIBOS, (SE COMPRA SEPARADO)	DADO DE 7/16" DADO DE 10MM LLAVE DE TUERCAS DE 10MM MANERAL LLAVE DE TORQUE
2	4	PIEZAS DE SUJECIÓN	
3	12	PERNOS CON CABEZA HEXAGONAL DE M8-1,25 X 25MM	
4	20	ARANDELAS PLANAS DE 5/16"	
5	12	ARANDELAS DE PRESIÓN DE 5/16"	
6	8	TUERCAS HEXAGONALES DE M8-1,25	
7	8	PERNOS CON CABEZA EN T DE 1/4-20 X .75"	
8	8	ARANDELAS PLANAS DE 1/4"	
9	8	TUERCA DE FIJACIÓN HEXAGONAL 1/4-20	
1	2	MARCHE-PIEDS, (ACHETE SEPARMENT)	DOUILLE 7/16 PO DOUILLE 10MM CLEF 10MM CLIQUET CLEF DE COUPLE
2	4	SUPPORTS	
3	12	BOULONS A TETE HEXAGONALE M8-1.25 X 25MM	
4	20	RONDELLES PLATES 5/16 PO	
5	12	RONDELLES A FREIN 5/16 PO	
6	8	ÉCROUS HEXAGONAUX M8-1,25	
7	8	BOULONS A TETE-T 1/4-20 X .75 PO	
8	8	RONDELLES PLATES 1/4 PO	
9	8	1/4-20 ÉCROU DE BLOCAGE SIX PANS	

STEP 1. Remove contents from box and check for damage. Verify all parts are present. Read instructions completely before beginning.

STEP 2. Install brackets on vehicle as shown. **SEE FIGURE 1.**

STEP 3. Slide T-head bolts on step bar as shown (2 per slot, 4 per bar). Place step bar on saddle with long step pad forward and end cap screw facing inward. Assemble with 1/4" fasteners. **SEE FIGURES 2 AND 3.**

STEP 4. Make sure step bar and brackets are properly aligned. Tighten and torque M8 and 5/16" fasteners to 25 FT. LBS. and 1/4" fasteners to 9 FT. LBS.

FINISH PROTECTION

Westin products have a high quality finish that must be cared for like any other exposed finish on the vehicle. Protect the finish with a non-abrasive automotive wax, (e.g. Pure Carnauba) on a regular basis. The use of any soap, polish or wax that contains an abrasive is detrimental, as the compounds scratch the finish and open it to corrosion.

PASO 1. Retire el contenido de la caja y verifique que ninguna pieza se haya dañado. Verifique que no falte ninguna pieza. Lea las instrucciones completamente antes de comenzar.

WO:

75-0656 REVISION 1/27/06

- PASO 2. Instale los soportes en el vehículo como se muestra. Apriete con la mano. **VEA LA FIGURA 1.**
- PASO 3. Deslice los pernos con cabeza en T sobre el estribo como se muestra (2 por ranura, 4 por estribo). Coloque el estribo en el soporte con el tapete largo hacia afuera y el tornillo terminal hacia adentro. Ensamble con la tornillería de 1/4". **VEA LAS FIGURAS 2 Y 3.**
- PASO 4. Asegúrese de que el estribo y los soportes estén alineados correctamente. Apriete y aplique un torque de de 25 libras-pies a la tornillería de M8 y 5/16", de 9 libras-pies a la tornillería de 1/4".

PROTECCIÓN DEL ACABADO

Los productos Westin tienen un acabado de alta calidad que requiere del mismo cuidado que cualquier otro acabado expuesto del vehículo. Proteja el acabado con una cera no abrasiva para automóviles (por ejemplo, Pure Carnauba) regularmente. El uso de cualquier jabón, pulidor o cera que contenga un abrasivo es nocivo, dado que los componentes rayan el acabado y lo exponen a la corrosión.

- ETAPE 1. Enlevez le contenu de la boîte et v'riez polur tout dommage. Vérifiez que toutes les pièces y sont. Lisez les instructions complètement avant de commencer.
- ETAPE 2. Installez les supports sur le véhicule tel que montré. Serrez à main. **VOIR FIGURE 1.**
- ETAPE 3. Glissez les boulons T sur le marche-pieds tel qu'illustré (2 par fente, 4 par barre). Placez le marche-pieds sur la selle avec la longue garniture devant et la vis d'assemblage vers l'intérieur. Assemblez avec la quincaillerie 1/4 po. **VOIR FIGURES 2 ET 3.**
- ETAPE 4. Vérifiez que le marche-pieds et les supports sont bien alignés. Serrez et couplez la quincaillerie M8 et 5/16 po à 25 pieds-livres et la quincaillerie 1/4 po à 9 pieds-livres.

PROTECTION DE LA FINITION

Les produits Westin ont une finition de haute qualité qui requiert des soins, comme toute autre finition du véhicule exposée aux éléments. Protégez la finition à l'aide d'une cire non-abrasive (par exemple, Pure Carnauba) de façon régulière. L'usage de tout savon, pâte à polir ou cire contenant un abrasif est nuisible, puisque les composants strient la finition et la laissent vulnérable à la corrosion.

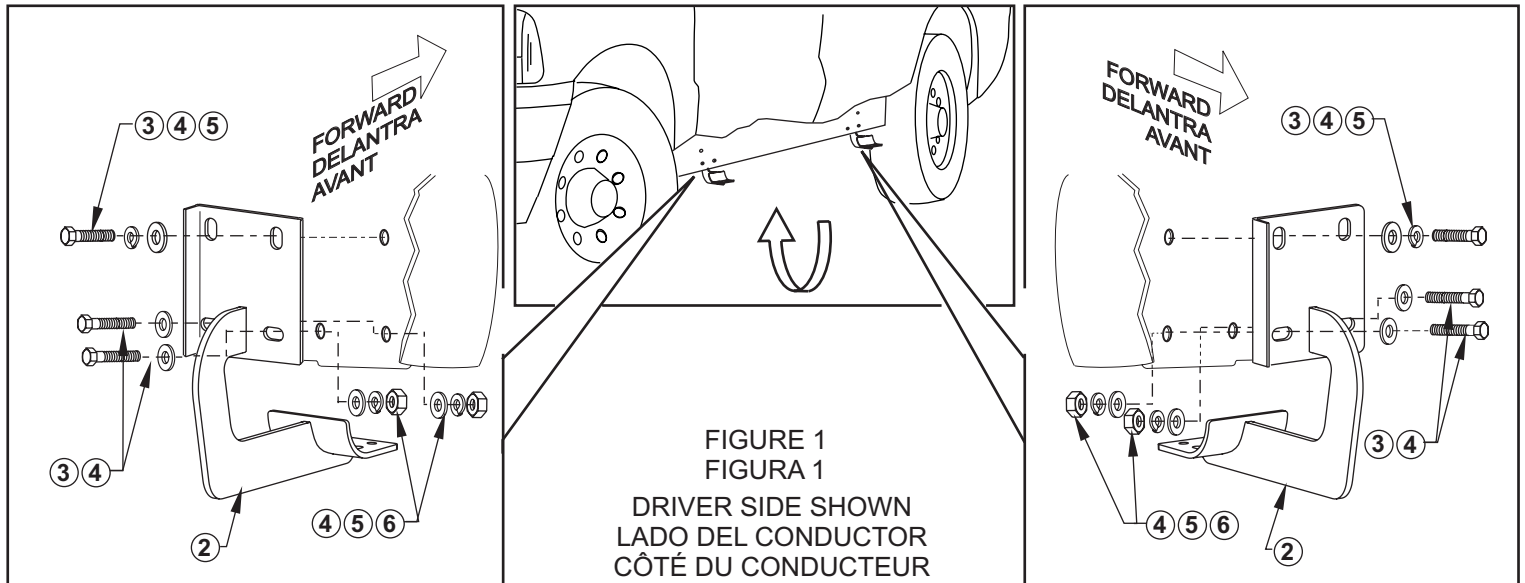

FIGURE 1
FIGURA 1
DRIVER SIDE SHOWN
LADO DEL CONDUCTOR
CÔTÉ DU CONDUCTEUR

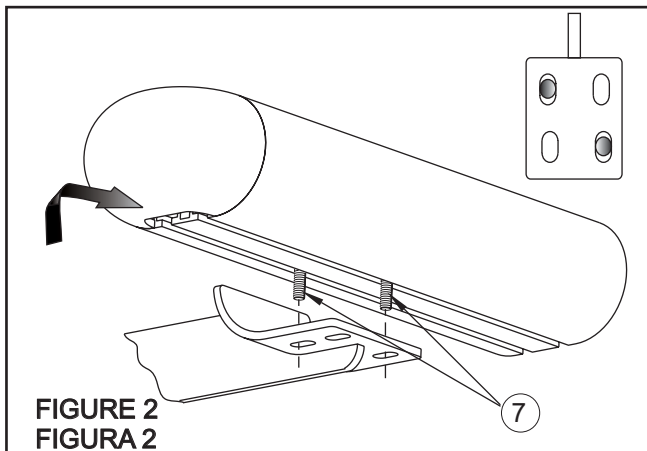

FIGURE 2
FIGURA 2

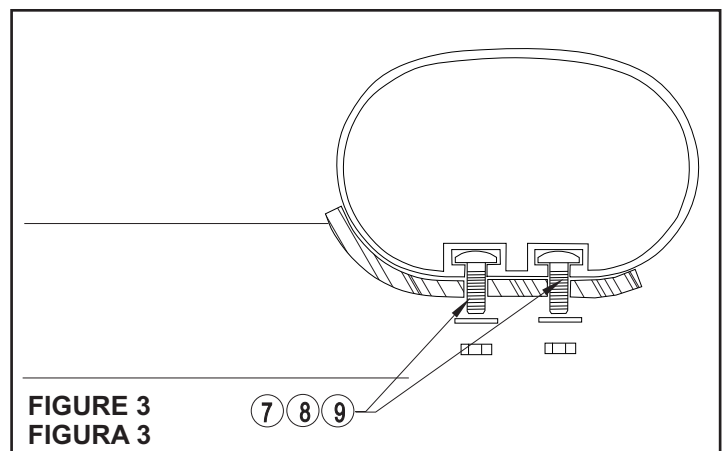

FIGURE 3
FIGURA 3