

Westin

SIGNATURE OF QUALITY



INSTRUCTIONS-INSTRUCCIONES-CONSIGNES

APPLICATION: 2002-04 HONDA CRV

APLICACIÓN: HONDA CRV, MOD. 2002-04

APPLICATION: 2002-04 HONDA CRV

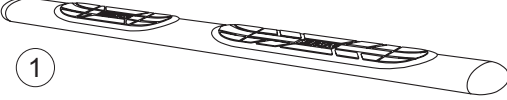
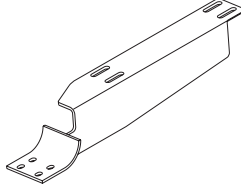
AUTOMOTIVE PRODUCTS, INC.

MOUNT KIT EQUIPO DE MONTAJE TROUSSE DE MONTAGE 22-1195 CHROME/CROMADO/CHROME 22-0050 BLACK/NEGRO/NOIR 22-0055	 <p>1</p>	 <p>2</p>	 <p>3</p>
---	--	--	--

ITEM	QTY	CONTENTS - CONTENIDO - CONTENU	TOOLS - HERRAMIENTA - OUTILS
1	2	STEP BAR (PURCHASED SEPARATELY)	7/16" SOCKET 13MM SOCKET 13MM WRENCH RATCHET TORQUE WRENCH
2	4	MOUNT BRACKET	
3	4	SUPPORT BRACE	
4	24	M8-1.25 X 25MM HEX HEAD BOLT	
5	32	5/16" FLAT WASHER	
6	24	5/16" LOCK WASHER	
7	8	M8-1.25 HEX NUT	
8	8	1/4-20 X .75 T-HEAD BOLT	
9	8	1/4" FLAT WASHER	
10	8	1/4-20 NYLON INSERT LOCK NUT	
1	2	ESTRIBOS, (SE COMPRA SEPARADO)	DADO DE 7/16" DADO DE 13MM LLAVE DE TUERCAS DE 13MM MANERAL LLAVE DE TORQUE
2	4	PIEZAS DE SUJECIÓN	
3	4	PIEZA DE SUJECIÓN DEL SOPORTE	
4	24	PERNOS CON CABEZA HEXAGONAL DE M8-1,25 X 25MM	
5	32	ARANDELAS PLANAS SAE DE 5/16"	
6	24	ARANDELAS DE PRESIÓN DE 5/16"	
7	8	TUERCAS HEXAGONALES DE M8-1.25	
8	8	PERNOS CON CABEZA EN T DE 1/4-20 X .75"	
9	8	ARANDELAS PLANAS DE 1/4"	
10	8	TUERCA DE FIJACIÓN HEXAGONAL 1/4-20	
1	2	MARCHE-PIEDS, (ACHETE SEPARMENT)	DOUILLE 7/16 PO DOUILLE 13MM CLEF 13MM CLIQUET CLEF DE COUPLE
2	4	SUPPORTS	
3	4	RENFORTS POUR SUPPORTS	
4	24	BOULONS A TETE HEXAGONALE M8-1,25 X 25MM	
5	32	RONDELLE PLATE SAE 5/8 PO	
6	24	RONDELLES A FREIN 5/16 PO	
7	8	ÉCROUS HEXAGONAUX M8-1.25	
8	8	BOULONS A TETE-T 1/4-20 X .75 PO	
9	8	RONDELLES PLATES 1/4 PO	
10	8	1/4-20 ÉCROU DE BLOCAGE SIX PANS	

- STEP 1.** Remove contents from box and check for damage. Verify all parts are present. Read instructions completely before beginning.
- STEP 2.** Attach brace to bracket as shown. **SEE FIGURE 1.**
- STEP 3.** Attach bracket/brace assembly to the factory tapped holes on the underbody. Hand tighten. Repeat for all brackets. **SEE FIGURE 1. NOTE:** Lock-tite or equivalent is recommended on bolts that are used in factory inserts.
- STEP 4.** Slide T-head bolts on step bar as shown (2 per slot, 4 per bar). Place step bar on saddle with long step pad forward and end cap screw facing inward. Assemble with 1/4" fasteners. **SEE FIGURES 2, 3 AND 4.**
- STEP 5.** Make sure step bar and brackets are properly aligned. Tighten and torque 8mm fasteners to 25 FT.LBS. and 1/4" fasteners to 9 FT. LBS.

FINISH PROTECTION

Westin products have a high quality finish that must be cared for like any other exposed finish on the vehicle. Protect the finish with a non-abrasive automotive wax, (e.g. Pure Carnauba) on a regular basis. The use of any soap, polish or wax that contains an abrasive is detrimental, as the compounds scratch the finish and open it to corrosion.

- PASO 1. Retire el contenido de la caja y verifique que ninguna pieza se haya dañado. Verifique que no falte ninguna pieza. Lea las instrucciones completamente antes de comenzar.
- PASO 2. Coloque la riostra en el soporte como se muestra. **VEA LA FIGURA 1.**
- PASO 3. Coloque el ensamble del soporte/la pieza de sujeción en los agujeros roscados de fábrica en la parte inferior de la carrocería. Apriete con la mano. Repita estos pasos para todos los soportes. **VEA LA FIGURA 1. NOTA:** para los pernos que se insertan en las perforaciones de fábrica, se recomienda usar como producto adhesivo lock-tite o uno equivalente.
- PASO 4. Deslice los pernos con cabeza en T sobre el estribo como se muestra (2 por ranura, 4 por estribo). Coloque el estribo en el soporte con el tapete largo hacia afuera y el tornillo terminal hacia adentro. Ensamble con la tornillería de 1/4". **VEA LAS FIGURAS 2, 3 Y 4.**
- PASO 5. Asegúrese de que el estribo y los soportes estén alineados correctamente. Apriete y aplique un torque de 25 libras-pies a la tornillería de M8, y de 9 libras-pies a la tornillería de 1/4".

PROTECCIÓN DEL ACABADO

Los productos Westin tienen un acabado de alta calidad que requiere del mismo cuidado que cualquier otro acabado expuesto del vehículo. Proteja el acabado con una cera no abrasiva para automóviles (por ejemplo, Pure Carnauba) regularmente. El uso de

- ETAPE 1. Enlevez le contenu de la boîte et vérifiez pour tout dommage. Vérifiez que toutes les pièces y sont. Lisez les instructions complètement avant de commencer.
- ETAPE 2. Montez le renfort sur le support tel qu'illustré. **VOIR FIGURE 1.**
- ETAPE 3. Montez le support (avec le renfort) aux trous taraudés en usine sur la carrosserie inférieure. Serrez à main. Répétez pour chacun des supports. **VOIR FIGURE 1. N.B. :** Le produit adhésif lock-tite est recommandé pour les boulons qui sont utilisés dans les tampons industriels.
- ETAPE 4. Glissez les boulons T sur le marche-pieds tel qu'illustré (2 par fente, 4 par barre). Placez le marche-pieds sur la selle avec la longue garniture devant et la vis d'assemblage vers l'intérieur. Assemblez avec la quincaillerie 1/4 po. **VOIR FIGURES 2, 3 ET 4.**
- ETAPE 5. Vérifiez que le marche-pieds et les supports sont bien alignés. Serrez et couplez la quincaillerie M8 po à 25 pieds-livres, et la quincaillerie 1/4 po à 9 pieds-livres.

PROTECTION DE LA FINISSON

Les produits Westin ont une finition de haute qualité qui requiert des soins, comme toute autre finition du véhicule exposée aux éléments. Protégez la finition à l'aide d'une cire non-abrasive (par exemple, Pure Carnauba) de façon régulière. L'usage de tout savon,

