

# Westin

SIGNATURE OF QUALITY

AUTOMOTIVE PRODUCTS, INC.

## INSTRUCTIONS-INSTRUCCIONES-CONSIGNES

APPLICATION: 2001-UP CHEVY SILVERADO / GMC SIERRA 1500/2500/3500 HD CREW CAB

APLICACIÓN: CHEVY SILVERADO / GMC SIERRA 1500/2500/3500 HD, CON DOBLE CABINA, MOD. 2001 Y SUPERIOR

APPLICATION: 2001 ET PLUS CHEVY SILVERADO / GMC SIERRA 1500/2500/3500 HD, CABINE DOUBLE

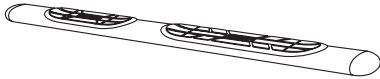
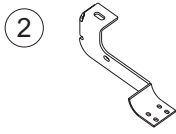
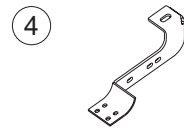
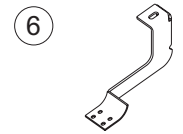
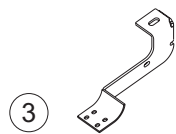
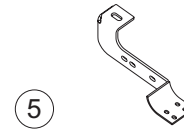
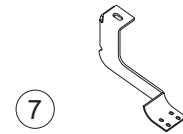
MOUNT KIT EQUIPO DE MONTAJE TROUSSE DE MONTAGE <b>22-1075</b> CHROME/CROMADO/CHROME <b>22-0040</b> BLACK/NEGRO/NOIR <b>22-0045</b>				
				

ITEM	QTY	CONTENTS - CONTENIDO - CONTENU	TOOLS-HERRAMIENTA-OUTILS
1 2,3 4,5 6,7 8 9 10	2 2 2 2 12 12 12	STEP BAR (PURCHASED SEPARATELY) FRONT BRACKET, PASSENGER (2) AND DRIVER (3) CENTER BRACKET, PASSENGER (4) AND DRIVER (5) REAR BRACKET, PASSENGER (6) AND DRIVER (7) 1/4-20 X .75 T-HEAD BOLT 1/4" FLAT WASHER 1/4-20 NYLON INSERT LOCK NUT	7/16" SOCKET 18MM SOCKET RATCHET TORQUE WRENCH
1 2,3 4,5 6,7 8 9 10	2 2 2 2 12 12 12	ESTRIBOS, (SE COMPRA SEPARADO) PIEZAS DE SUJECIÓN DELANTERAS, LADO DEL ACOMPAÑANTE (2) Y EL CONDUCTOR (3) PIEZAS DE SUJECIÓN TRASERAS, LADO DEL ACOMPAÑANTE (4) Y EL CONDUCTOR (5) PIEZAS DE SUJECIÓN CENTRALES, LADO DEL ACOMPAÑANTE (6) Y EL CONDUCTOR (7) PERNOS CON CABEZA EN T DE 1/4-20 X .75" ARANDELAS PLANAS DE 1/4" TUERCA DE FIJACIÓN HEXAGONAL 1/4-20	DADO DE 7/16" DADO DE 18MM MANERAL LLAVE DE TORQUE
1 2,3 4,5 6,7 8 9 10	2 2 2 2 12 12 12	MARCHE-PIEDS, (ACHETE SEPARÉMENT) SUPPORTS AVANT, COTE PASSAGER (2) ET COTECONDUCTEUR (3) SUPPORTS ARRIERE, COTE PASSAGER (4) ET COTECONDUCTEUR (5) SUPPORTS CENTRAL, COTE PASSAGER (6) ET COTECONDUCTEUR (7) BOULONS A TETE-T 1/4-20 X .75 PO RONDELLES PLATES 1/4 PO 1/4-20 ÉCROU DE BLOCAGE SIX PANS	DOUILLE 7/16 PO DOUILLE 18MM CLIQUET CLEF DE COUPLE

- STEP 1.** Remove contents from box and check for damage. Verify all parts are present. Read instructions completely before beginning.
- STEP 2.** Remove existing body mount bolts as shown. **DO NOT DISCARD!**
- STEP 3.** Install brackets as shown. Hand tighten. **SEE FIGURE 1.**
- STEP 4.** Slide T-head bolts on step bar as shown (3 per slot, 6 per bar). Place step bar on saddle with long step pad forward and end cap screw facing inward. Assemble with 1/4" fasteners. **SEE FIGURES 2 AND 3.**
- STEP 5.** Make sure step bar and brackets are properly aligned. Tighten and torque 12mm fasteners to 63 FT. LBS and 1/4" fasteners to 9 FT. LBS.

### FINISH PROTECTION

Westin products have a high quality finish that must be cared for like any other exposed finish on the vehicle. Protect the finish with a non-abrasive automotive wax, (e.g. Pure Carnauba) on a regular basis. The use of any soap, polish or wax that contains an abrasive is detrimental, as the compounds scratch the finish and open it to corrosion.

- PASO 1.** Retire el contenido de la caja y verifique que ninguna pieza se haya dañado. Verifique que no falte ninguna pieza. Lea las instrucciones completamente antes de comenzar.
- PASO 2.** Retire los pernos de montaje de la carrocería existentes como se muestra. ¡NO LOS DESECHE!
- PASO 3.** Instale los soportes como se muestra. Apriete con la mano. **VEA LAS FIGURA 1.**
- PASO 4.** Deslice los pernos con cabeza en T sobre el estribo como se muestra (3 por ranura, 6 por estribo). Coloque el estribo en el soporte con el tapete largo hacia afuera y el tornillo terminal hacia adentro. Ensamble con la tornillería de 1/4". **VEA LAS FIGURAS 2 Y 3.**
- PASO 5.** Asegúrese de que el estribo y los soportes estén alineados correctamente. Apriete y aplique un torque de 63 libras-pies a la tornillería M12 y de 9 libras-pies a la tornillería de 1/4".

WO:

75-0640 REVISION B 11/1/06

## PROTECCIÓN DEL ACABADO

Los productos Westin tienen un acabado de alta calidad que requiere del mismo cuidado que cualquier otro acabado expuesto del vehículo. Proteja el acabado con una cera no abrasiva para automóviles (por ejemplo, Pure Carnauba) regularmente. El uso de cualquier jabón, pulidor o cera que contenga un abrasivo es nocivo, dado que los componentes rayan el acabado y lo exponen a la corrosión.

- ETAPE 1. Enlevez le contenu de la boîte et v'rifiez polur tout dommage. Vérifiez que toutes les pièces y sont. Lisez les instructions complètement avant de commencer.
- ETAPE 2. Enlevez les boulons de carrosserie existants tel qu'illustré. **NE PAS JETER!**
- ETAPE 3. Installez les supports tel qu'illustré. Serrez à main. **VOIR FIGURE 1.**
- ETAPE 4. Glissez les boulons T sur le marche-pieds tel qu'illustré (3 par fente, 6 par barre). Placez le marche-pieds sur la selle avec la longue garniture devant et la vis d'assemblage vers l'intérieur. Assemblez avec la quincaillerie 1/4 po. **VOIR FIGURES 2 ET 3.**
- ETAPE 5. Vérifiez que le marche-pieds et les supports sont bien alignés. Serrez et couplez la quincaillerie M12 à 63 pieds-livres et la quincaillerie 1/4 po à 9 pieds-livres.

## PROTECTION DE LA FINITION

Les produits Westin ont une finition de haute qualité qui requiert des soins, comme toute autre finition du véhicule exposée aux éléments. Protégez la finition à l'aide d'une cire non-abrasive (par exemple, Pure Carnauba) de façon régulière. L'usage de tout savon, pâte à polir ou cire contenant un abrasif est nuisible, puisque les composants strient la finition et la laissent vulnérable à la corrosion.

