

Westin

SIGNATURE OF QUALITY

INSTRUCTIONS-INSTRUCCIONES-CONSIGNES

APPLICATION: 2006-UP DODGE RAM MEGA CAB

APLICACIÓN: DODGE RAM MEGA CAB, MOD. 2006 Y SUPERIOR

APPLICATION: 2006 ET PLUS DODGE RAM MEGA CAB

AUTOMOTIVE PRODUCTS, INC.

STEP BAR ASSEMBLIES
ENSAMBLES DE ESTRIBOS
MONTAGES DE MARCHE-PIEDS

25-2900 25-2905
26-2900 26-2905

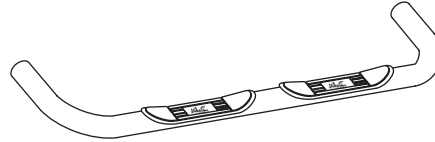

ITEM	QTY	CONTENTS - CONTENIDO - CONTENU	TOOLS - HERRAMIENTAS - OUTILS
1	2	STEP BAR, PASSENGER AND DRIVER	3/4" SOCKET 3/4" WRENCH 9/16" SOCKET 9/16" WRENCH 19MM SOCKET 18MM SOCKET RATCHET TORQUE WRENCH
2	2	FRONT BRACKET	
3	2	REAR BRACKET	
4	2	FRONT SUPPORT BRACE	
5,6	2	REAR SUPPORT BRACE, PASSENGER AND DRIVER	
7	4	BOLT PLATE	
8	4	1/2-13 X 1.75" HEX HEAD BOLT	
9	8	1/2" FLAT WASHER	
10	8	1/2" LOCK WASHER	
11	8	3/8-16 X 1.25" HEX HEAD BOLT	
12	12	3/8" FLAT WASHER	
13	8	3/8" LOCK WASHER	
14	8	3/8-16 HEX NUT	
15	4	M12-1.75 X 120MM HEX HEAD BOLT	
16	4	PLASTIC WASHER	
17	4	SPACER WASHER	
1	2	ESTRIBOS, LADO DEL ACOMPAÑANTE Y EL CONDUCTOR	
2	2	PIEZAS DE SUJECIÓN DELANTERAS	
3	2	PIEZAS DE SUJECIÓN TRASERAS	
4	2	PIEZA DE SUJECIÓN DEL SOPORTE DELANTERO	
5,6	2	PIEZA DE SUJECIÓN DEL SOPORTE TRASERO, LADO DEL ACOMPAÑANTE Y EL CONDUCTOR	
7	4	PLACAS DE PERNOS	
8	4	PERNOS CON CABEZA HEXAGONAL DE 1/2-13 X 1,75"	
9	8	ARANDELAS PLANAS DE 1/2"	
10	8	ARANDELAS DE PRESIÓN DE 1/2"	
11	8	PERNOS CON CABEZA HEXAGONAL DE 3/8-16 X 1,25"	
12	12	ARANDELAS PLANAS DE 3/8"	
13	8	ARANDELAS DE PRESIÓN DE 3/8"	
14	8	TUERCAS HEXAGONALES DE 3/8-16	
15	4	PERNOS CON CABEZA HEXAGONAL DE M12-1,75 X 120MM	
16	4	ARANDELA DE PLÁSTICO	
17	4	ARANDELAS SEPARADORAS	
1	2	MARCHE-PIEDS CÔTÉ CONDUCTEUR ET CÔTÉ PASSAGER	DOUILLE 3/4 PO CLE 3/4 PO DOUILLE 9/16 PO CLE 9/16 PO DOUILLE 19MM DOUILLE 18MM CLIQUET CLE DE COUPLE
2	2	SUPPORTS AVANT	
3	2	SUPPORTS ARRIERE	
4	2	RENFORTS DE SUPPORTS AVANT	
5,6	2	RENFORTS DE SUPPORTS ARRIERE, CÔTÉ CONDUCTEUR ET CÔTÉ PASSAGER	
7	4	PLAQUES DE BOULON	
8	4	BOULON A TETE HEXAGONALE DE 1/2-13 X 1,75 PO	
9	8	RONDELLE PLATE 1/2 PO	
10	8	RONDELLE A FREIN DE 1/2 PO	
11	8	BOULON A TETE HEXAGONALE DE 3/8-16 X 1,25 PO	
12	12	RONDELLE PLATE 3/8 PO	
13	8	RONDELLE A FREIN DE 3/8 PO	
14	8	ECROUS HEXAGONAUX 3/8-16	
15	4	BOULONS A TETE HEXAGONALE M12 1,75 X 120MM	
16	4	RONDELLE DE PLASTIQUE	
17	4	RONDELLE D'ESPACEMENT	

- STEP 1. Remove the contents from box and check for damage. Verify all parts are present. Read instructions completely before beginning.
- STEP 2. Remove existing body mount bolts as shown. **SEE FIGURE 2.**
- STEP 3. Install front and rear brackets as shown. Hand tighten. **SEE FIGURES 2 AND 3.**
- STEP 4. Attach plastic washer to bolt plate. Insert bolt plate as shown. **SEE FIGURE 1.**
- STEP 5. Determine the front support braces. Attach as shown. Hand tighten. **SEE FIGURES 2 AND 3. NOTE:** Front support braces are identical; they are the same length and are bent in the same direction.
- STEP 6. Determine the rear driver and passenger side braces. Attach as shown. Hand tighten. **SEE FIGURES 2 AND 3. NOTE:** The passenger side support brace is the longer of the two rear braces.
- STEP 7. Make sure step bar and brackets are properly aligned. Tighten and torque 12mm bolts and 1/2" fasteners to 65 FT. LBS and 3/8" fasteners to 30 FT. LBS.

FINISH PROTECTION

Westin products have a high quality finish that must be cared for like any other exposed finish on the vehicle. Protect the finish with a non-abrasive automotive wax, (e.g. Pure Carnauba) on a regular basis. The use of any soap, polish or wax that contains an abrasive is detrimental, as the compounds scratch the finish and open it to corrosion.

- PASO 1. Retire el contenido de la caja y verifique que ninguna pieza se haya dañado. Verifique que no falte ninguna pieza. Lea las instrucciones completamente antes de comenzar.
- PASO 2. Retire los pernos de montaje de la carrocería existentes como se muestra. **VEA LA FIGURA 2.**
- PASO 3. Instale los soportes delanteros y traseros como se muestra. Apriete con la mano. **VEA LAS FIGURAS 2 Y 3.**
- PASO 4. Instale la arandela de plástico a la placa de pernos. Inserte la placa de pernos como se muestra. **VEA LA FIGURA 1.**
- PASO 5. Identifique las piezas de sujeción del soporte delantero. Instale como se muestra. Apriete con la mano. **VEA LAS FIGURAS 2 y 3. NOTA:** Las piezas de sujeción del soporte delantero son idénticas; tienen la misma longitud y se doblan en la misma dirección.
- PASO 6. Identifique las piezas de sujeción del lado del conductor y del acompañante. Instale como se muestra. Apriete con la mano. **VEA LAS FIGURAS 2 y 3. NOTA:** La pieza de sujeción del soporte del lado del acompañante es más larga que las dos piezas de sujeción traseras.
- PASO 7. Asegúrese de que el estribo y los soporte estén alineados correctamente. Ajuste y aplique un toque de 65 libras-pies a los pernos de 12 mm y a los sujetadores de 1/2" y de 30 libras-pies a los sujetadores de 3/8".

PROTECCIÓN DEL ACABADO

Los productos Westin tienen un acabado de alta calidad que requiere del mismo cuidado que cualquier otro acabado expuesto del vehículo. Proteja el acabado con una cera no abrasiva para automóviles (por ejemplo, Pure Carnauba) regularmente. El uso de cualquier jabón, pulidor o cera que contenga un abrasivo es nocivo, dado que los componentes rayan el acabado y lo exponen a la corrosión.

- ETAPE 1. Enlevez le contenu de la boîte et vérifiez pour tout dommage. Vérifiez que toutes les pièces y sont. Lisez complètement les instructions avant de commencer.
- ETAPE 2. Enlevez les boulons de carrosserie existants tel qu'illustré.
- ETAPE 3. Installez les supports avant et arrière tel qu'illustré. Serrez à main. **VOIR FIGURES 2 ET 3**
- ÉTAPE 4. Fixez la rondelle de plastique sur la plaquette de boulon. Insérez la plaquette de boulon tel qu'illustré. **VOIR FIGURE 1.**
- ÉTAPE 5. Établissez les renforts des supports avant. Fixez-les tel qu'illustré. Serrez à main. **VOIR FIGURES 2 ET 3. REMARQUE :** Les renforts de support sont identiques ; ils sont de la même longueur et sont pliés dans le même sens.
- ÉTAPE 6. Établissez les renforts côté passager et côté conducteur. Fixez-les tel qu'illustré. Serrez à main. **VOIR FIGURES 2 ET 3. REMARQUE :** Le renfort de support du côté passager est le plus long des deux renforts arrière.
- ÉTAPE 7. Assurez-vous que le marchepied et les supports sont correctement alignés. Serrez et couplez les boulons 12 mm et les attaches 1/2 po à 65 PIEDS-LIVRES et les attaches 3/8 po. à 30 PIEDS-LIVRES.

PROTECTION DE LA FINISSON

Les produits Westin ont une finition de haute qualité qui requiert des soins, comme toute autre finition du véhicule exposée aux éléments. Protégez la finition à l'aide d'une cire non-abrasive (par exemple, Pure Carnauba) de façon régulière. L'usage de tout savon, pâte à polir ou cire contenant un abrasif est nuisible, puisque les composantes strient la finition et la laissent vulnérable à la corrosion.

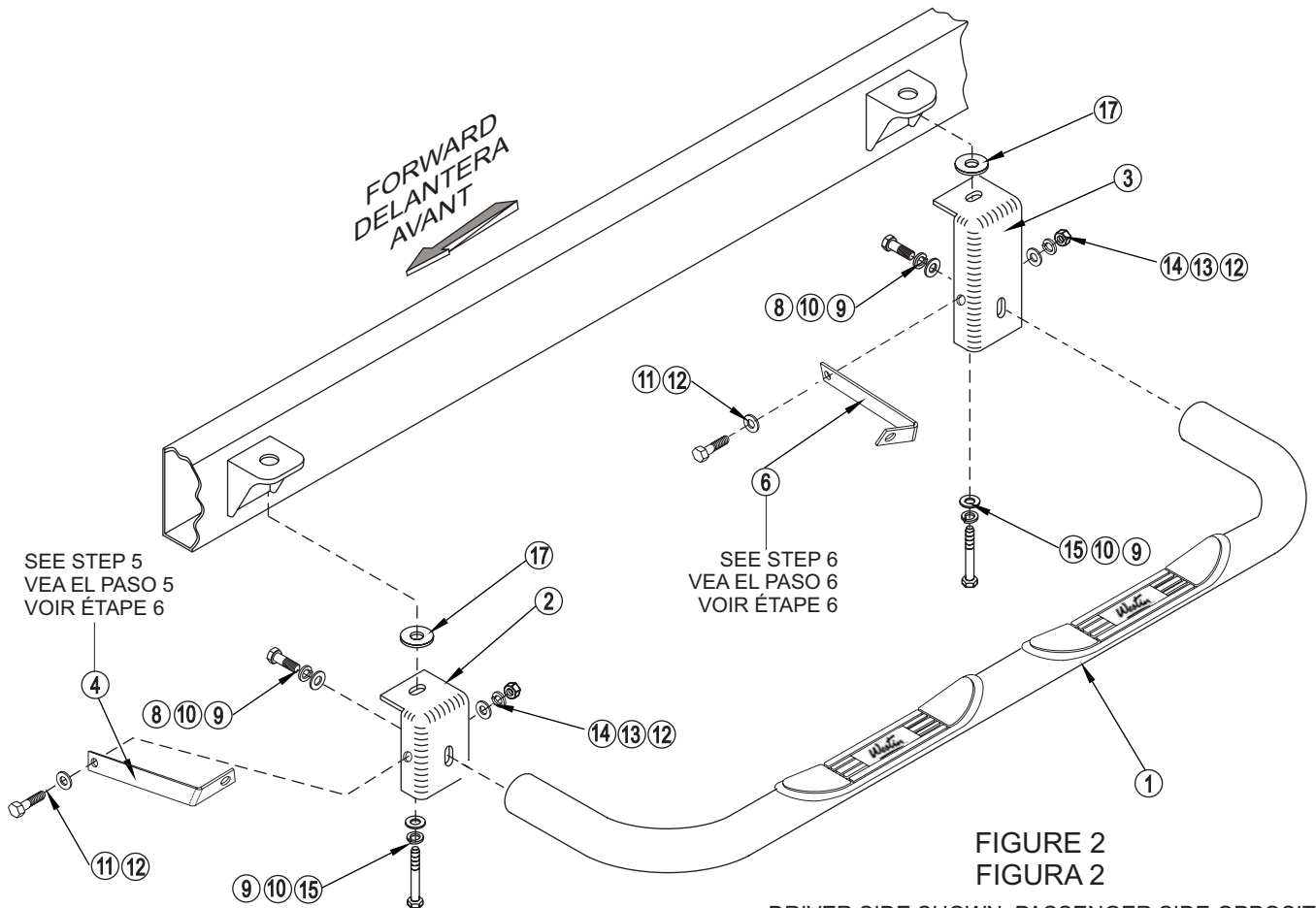
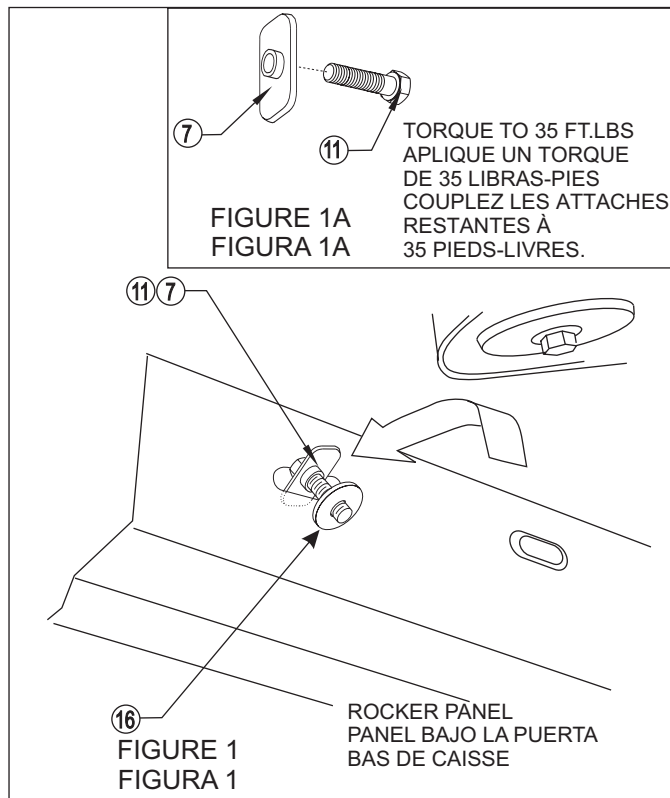

DRIVER SIDE SHOWN, PASSENGER SIDE OPPOSITE
 LADO DEL CONDUCTOR, OPUESTO AL LADO DEL ACOMPAÑANTE
 COTE PASSAGER EN FACE: COTE CONDUCTEUR

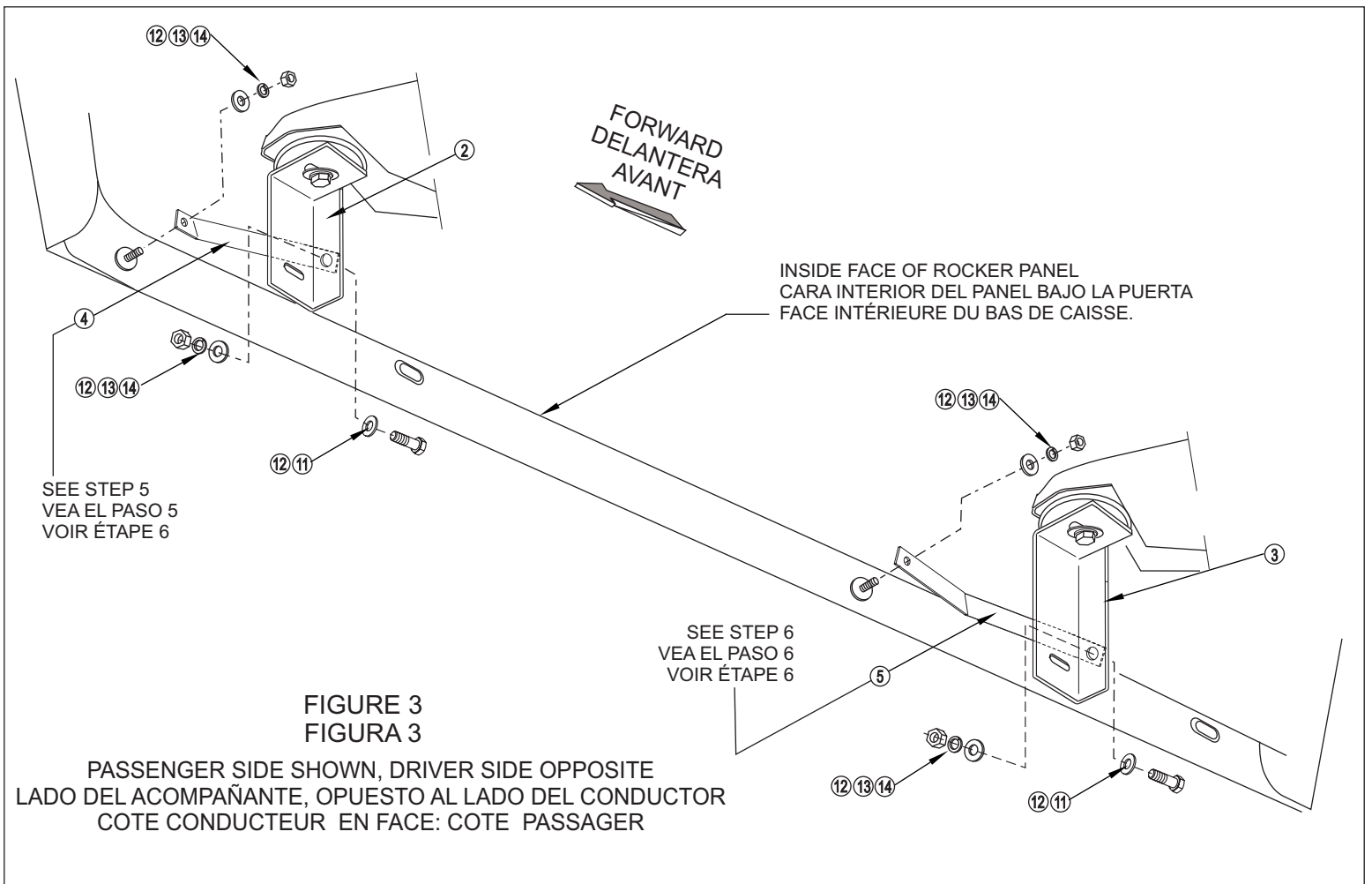

AUTOMOTIVE PRODUCTS, INC.

Westin Automotive Products, Inc.
5200 N. Irwindale Ave. Suite 220
Irwindale, Ca. 91706

Thank You for choosing Westin products
For additional installation assistance please call
Customer service (800) 793- 7846 or (507) 375-3559