

Westin

SIGNATURE OF QUALITY

AUTOMOTIVE PRODUCTS, INC.

INSTRUCTIONS-INSTRUCCIONES-CONSIGNES

APPLICATION: 2002-UP CHEVROLET AVALANCHE 1500

APLICACIÓN: CHEVROLET AVALANCHE 1500, 2002 Y SUPERIOR

APPLICATION: CHEVROLET AVALANCHE 1500 2002 ET PLUS

STEP BAR ASSEMBLIES
ENSAMBLES DE ESTRIBOS
MONTAGES DE MARCHE-PIEDS
25-3020
25-3025
26-3020
26-3025

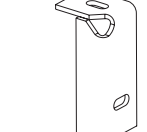
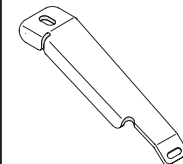
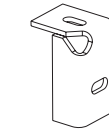
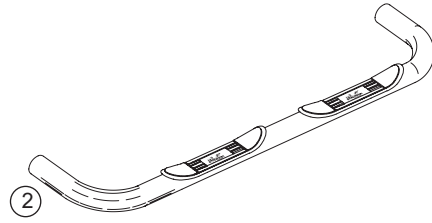

ITEM	QTY	CONTENTS - CONTENIDO - CONTENU	TOOLS - HERRAMIENTA - OUTILS
1,2 3 4 5 6 7 8 9 10 11 12 13	2 2 2 2 6 16 4 10 10 2 2 2	STEP BAR, PASSENGER (1) AND DRIVER (2) FRONT BRACKET CENTER BRACKET REAR BRACKET M12-1.75 X 120MM HEX HEAD BOLT SPACER WASHER 1/2-13 X 1.75" HEX HEAD BOLT 1/2" FLAT WASHER 1/2" LOCK WASHER 3/8-16 X 1.00" HEX HEAD BOLT 3/8" FLAT WASHER 3/8" LOCK WASHER NOTE: NOT ALL FASTENERS WILL BE USED.	3/4" SOCKET 3/4" WRENCH 9/16" SOCKET 18MM SOCKET 19MM SOCKET 8" SOCKET EXTENSION RATCHET TORQUE WRENCH
1,2 3 4 5 6 7 8 9 10 11 12 13	2 2 2 2 6 16 4 10 10 2 2 2	ESTRIBOS, LADO DEL ACOMPAÑANTE (1) Y EL CONDUCTOR (2) PIEZAS DE SUJECIÓN DELANTERAS SOPORTES CENTRALES PIEZAS DE SUJECIÓN TRASERAS PERNOS CON CABEZA HEXAGONAL DE M12-1.75 X 120MM ARANDELAS SEPARADORAS PERNOS CON CABEZA HEXAGONAL DE 1/2-13 X 1,75" ARANDELAS PLANAS DE 1/2" ARANDELAS DE PRESIÓN DE 1/2" PERNOS CON CABEZA HEXAGONAL DE 3/8 -16 x 1" ARANDELAS PLANAS DE 3/8" ARANDELAS DE PRESIÓN DE 3/8" NOTA: NO SE USARÁN TODOS LOS SUJETADORES.	DADO DE 3/4" LLAVE DE TUERCAS DE 3/4" DADO DE 9/16" DADO DE 18MM DADO DE 19MM EXTENSIÓN DE 8" MANERAL LLAVE DE TORQUE
1,2 3 4 5 6 7 8 9 10 11 12 13	2 2 2 2 6 16 4 10 10 2 2 2	MARCHE-PIEDS, CÔTÉ PASSAGER (1) ET COTE CONDUCTEUR (2) SUPPORTS AVANT SUPPORT CENTRAL SUPPORTS ARRIERE BOULON A TETE HEXAGONALE DE M12 1,75 X 120MM RONDELLE D'ESPACEMENT BOULON A TETE HEXAGONALE DE 1/2-13 X 1,75 PO RONDELLE PLATE 1/2 PO RONDELLE A FREIN DE 1/2 PO BOULON A TETE HEXAGONALE DE 3/8-16 X 1,00 PO RONDELLE PLATE 3/8 PO RONDELLE A FREIN DE 3/8 PO NOTA : CERTAINES ATTACHES NE SERONT PAS UTILISÉES.	DOUILLE 3/4 PO CLE 3/4 PO DOUILLE 9/16 PO DOUILLE 18MM DOUILLE 19MM RALLANGE 8 PO CLIQUET CLE DE COUPLE

STEP 1. Remove the contents from box and check for damage. Verify all parts are present. Read instructions completely before beginning.

STEP 2. Remove drivers side body mount bolts located under cab of vehicle. Keep existing washers and rubber bushings in place. Attach front bracket as shown. Leave loose.

NOTE: For 06'-UP vehicles, use existing factory body mount bolts to attach brackets to the vehicle. For all other applications, use bolts and washers provided in the kit and discard the factory body mount bolts.

- STEP 3. Attach center bracket with (3) 1.88" O.D. spacer washers between bracket and existing rubber bushing and washer. Attach rear bracket as shown.
- STEP 4. Attach step bar to brackets using 1/2" and 3/8" fasteners as shown. Make sure step bar is properly aligned with vehicle. Torque M12 and 1/2" fasteners to 65 FT.LBS; 3/8" fasteners to 25 FT.LBS and existing factory bolts to 74 Ft.LBS.
- STEP 5. Repeat for passenger side.

FINISH PROTECTION

Westin products have a high quality finish that must be cared for like any other exposed finish on the vehicle. Protect the finish with a non-abrasive automotive wax, (e.g. Pure Carnauba) on a regular basis. The use of any soap, polish or wax that contains an abrasive is detrimental, as the compounds scratch the finish and open it to corrosion.

- PASO 1. Retire el contenido de la caja y verifique que ninguna pieza se haya dañado. Verifique que no falte ninguna pieza. Lea las instrucciones completamente antes de comenzar.
- PASO 2. Retire los pernos de la base de montaje delantera del lado del conductor ubicada debajo de la cabina del vehículo. Mantenga las arandelas y cojinetes de hule existentes en su lugar. Instale el soporte delantero como se muestra. No apriete.
- NOTA:** Para vehículos modelo 2006 en adelante, use los pernos de montaje de la carrocería existentes para sujetar los soportes al vehículo. Para todas las demás aplicaciones, use los pernos y las arandelas suministrados con el kit y deseche los pernos de la base de montaje provistos de fábrica.
- PASO 3. Coloque el soporte central con dos arandelas espaciadoras de 1,88" diám. externo entre el soporte y la arandela y cojinete de hule existentes. Instale el soporte trasero como se muestra.
- PASO 4. Instale el estribo delantero en los soportes con los sujetadores de 1/2" y 3/8" como se muestra. Asegúrese de que el estribo quede bien alineado con el vehículo. Aplique un torque de 65 libras-pies a los sujetadores M12 y de 1/2" y de 25 libras-pies a los sujetadores de 3/8" y 74 libras-pies a los pernos existentes de fábrica.
- PASO 5. Repita el procedimiento para el lado del acompañante.

PROTECCIÓN DEL ACABADO

Los productos Westin tienen un acabado de alta calidad que requiere del mismo cuidado que cualquier otro acabado expuesto del vehículo. Proteja el acabado con una cera no abrasiva para automóviles (por ejemplo, Pure Carnauba) regularmente. El uso de cualquier jabón, pulidor o cera que contenga un abrasivo es nocivo, dado que los componentes rayan el acabado y lo exponen a la corrosión.

- ETAPE 1. Enlevez le contenu de la boîte et vérifiez pour tout dommage. Vérifiez que toutes les pièces y sont. Lisez complètement les instructions avant de commencer.
- ETAPE 2. Retirez les boulons de montage côté conducteur situés sous la cabine du véhicule. Laissez en place les rondelles et les bagues de caoutchouc. Fixez le support avant tel qu'illustré. Ne pas serrer.
- REMARQUE :** Pour les véhicules '06 et plus, utilisez les boulons de montage de carrosserie d'usine existants pour monter les supports sur le véhicule. Pour toute autre application, utilisez les boulons et rondelles fournies dans la trousse et jetez les boulons de montage de carrosserie d'usine.
- ETAPE 3. Fixez le support central à l'aide de deux rondelles d'espacement 1,88 po entre le support et la bague de caoutchouc et la rondelle existantes. Montez le support arrière tel qu'illustré.
- ETAPE 4. Fixez le marche-pieds aux supports à l'aide des attaches 1/2 po et 3/8 po tel qu'illustré. Assurez-vous que le marche-pieds est aligné à la carrosserie. Couplez les attaches M12 et 1/2 po à 65 pieds-livres et les attaches 3/8 po à 25 pieds-livres et les boulons d'usine existants à 74 pieds-livres.
- ETAPE 5. Répétez ces actions pour le côté passager.

PROTECTION DE LA FINISSON

Les produits Westin ont une finition de haute qualité qui requiert des soins, comme toute autre finition du véhicule exposée aux éléments. Protégez la finition à l'aide d'une cire non-abrasive (par exemple, Pure Carnauba) de façon régulière. L'usage de tout savon, pâte à polir ou cire contenant un abrasif est nuisible, puisque les composantes strient la finition et la laissent vulnérable à la corrosion.

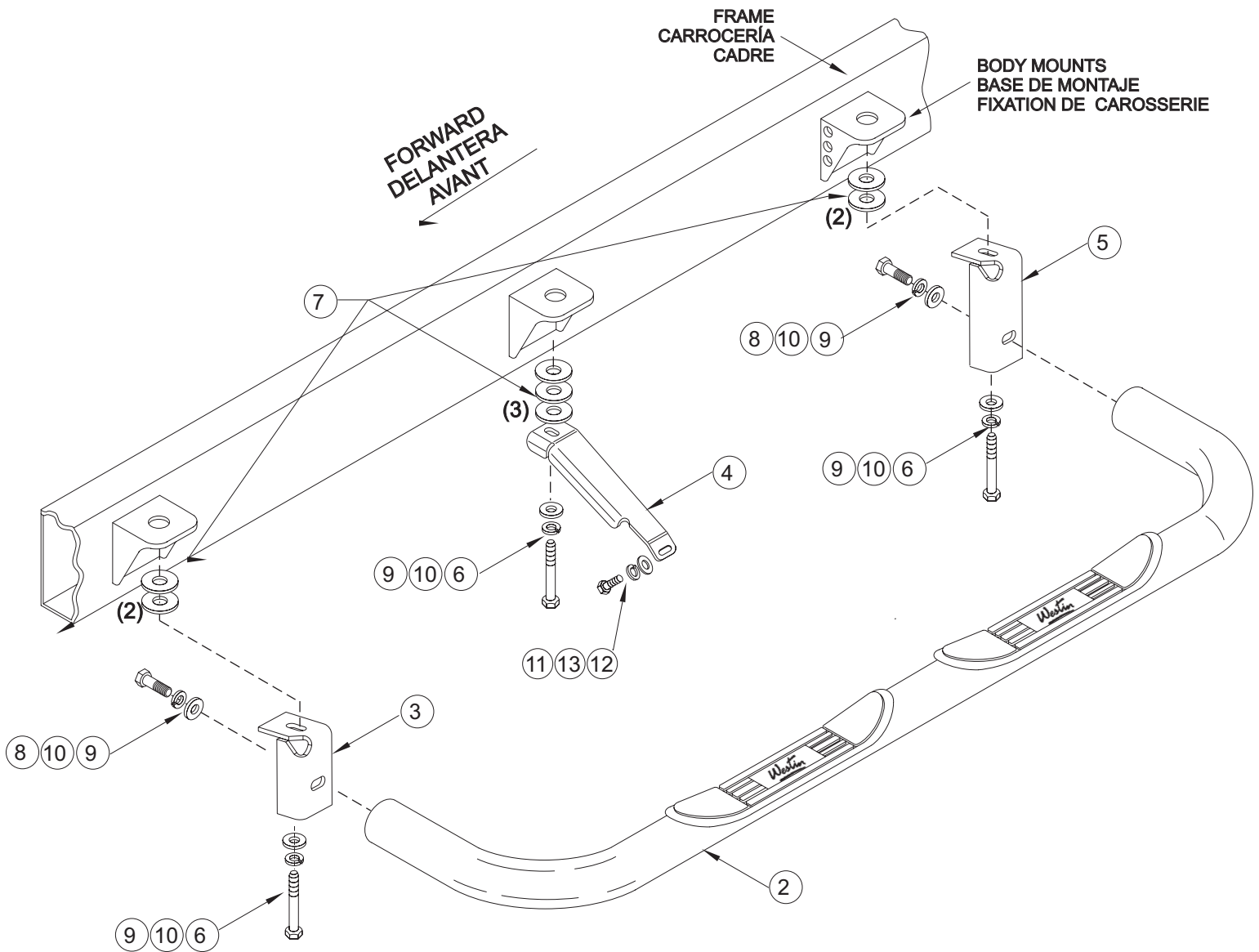

SEE STEP 2
 VEA EL PASO 2
 VOIR L'ÉTAPE 2

INSTALLATION VIEW OF DRIVER SIDE SHOWN, PASSENGER SIDE OPPOSITE
 VISTA DE LA INSTALACIÓN DEL LADO DEL CONDUCTOR OPUESTO AL LADO DEL ACOMPAÑANTE
 ILLUSTRE: COTE CONDUCTEUR, EN FACE: COTE PASSAGER



Westin Automotive Products, Inc.
 5200 N. Irwindale Ave. Suite 220
 Irwindale, Ca. 91706

Thank You for choosing Westin products
 For additional installation assistance please call
 Customer service (800) 793-7846 or (507) 375-3559