

Westin

SIGNATURE OF QUALITY

AUTOMOTIVE PRODUCTS, INC.

INSTRUCTIONS-INSTRUCCIONES-CONSIGNES

APPLICATION: 2000-04 DODGE DAKOTA QUAD CAB

APLICACIÓN: DODGE DAKOTA QUAD CAB, MOD. 2000-2004

APPLICATION: DODGE DAKOTA QUAD CAB 2000-04

STEP BAR ASSEMBLIES
ENSAMBLES DE ESTRIBOS
MONTAGES DE MARCHE-PIEDS

25-1770
25-1775
26-1770
26-1775

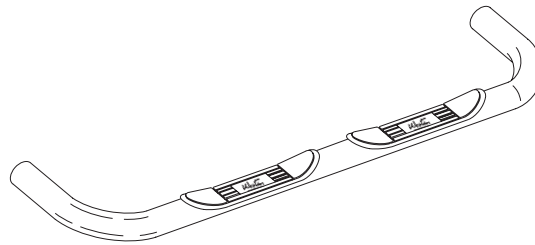

ITEM	QTY	CONTENTS - CONTENIDO - CONTENU	TOOLS - HERRAMIENTA - OUTILS
1	2	STEP BAR, PASSENGER AND DRIVER	3/4" SOCKET
2	2	FRONT BRACKET	3/4" WRENCH
3	2	REAR BRACKET, PASSENGER AND DRIVER	19MM SOCKET
4	2	SUPPORT BRACE, PASSENGER AND DRIVER	RATCHET
5	2	1/2-13 X 7.50" HEX HEAD BOLT	TORQUE WRENCH
6	2	1/2-13 X 2.00" HEX HEAD BOLT	
7	2	1/2-13 X 1.75" HEX HEAD BOLT	
8	8	1/2" FLAT WASHER	
9	4	1/2" LOCK WASHER	
10	2	1/2-13 HEX REVERSIBLE LOCK NUT	
1	2	ESTRIBOS, LADO DEL ACOMPAÑANTE Y EL CONDUCTOR	DADO DE 3/4"
2	2	SOPORTES DE CARROCERÍA	LLAVE DE TUERCAS DE 3/4"
3	2	PIEZAS DE SUJECIÓN TRASERAS, LADO DEL ACOMPAÑANTE Y EL CONDUCTOR	DADO DE 19MM
4	2	PIEZA DE SUJECIÓN DEL SOPORTE, LADO DEL ACOMPAÑANTE Y EL CONDUCTOR	MANERAL
5	2	PERNOS CON CABEZA HEXAGONAL DE 1/2-13 X 7,50"	LLAVE DE TORQUE
6	2	PERNOS CON CABEZA HEXAGONAL DE 1/2-13 X 2,00"	
7	2	PERNOS CON CABEZA HEXAGONAL DE 1/2-13 X 1,75"	
8	8	ARANDELAS PLANAS DE 1/2"	
9	4	ARANDELAS DE PRESIÓN DE 1/2"	
10	2	TUERCAS HEXAGONALES DE PRESIÓN REVERSIBLES DE 1/2-13	
1	2	MARCHE-PIEDS CÔTÉ CONDUCTEUR ET CÔTÉ PASSAGER	DOUILLE 3/4 PO
2	2	SUPPORT AVANT	CLE 3/4 PO
3	2	SUPPORT ARRIERE, COTE CONDUCTEUR ET COTE PASSAGER	DOUILLE 19MM
4	2	RENFORT POUR SUPPORTS CÔTÉ CONDUCTOR ET CÔTÉ PASSAGER	CLIQUET
5	2	BOULON A TETE HEXAGONALE DE 1/2-13 X 7,50 PO	CLE DE COUPLE
6	4	BOULON A TETE HEXAGONALE DE 1/2-13 X 2,00 PO	
7	2	BOULON A TETE HEXAGONALE DE 1/2-13 X 1,75 PO	
8	8	RONDELLE PLATE 1/2 PO	
9	4	RONDELLE A FREIN DE 1/2 PO	
10	2	ECROU A FREIN REVERSIBLE HEXAGONAL 1/2-13	

STEP 1. Remove the contents from box and check for damage. Verify all parts are present. Read instructions completely before beginning.

STEP 2. Remove driver side front and rear body mount bolts from underside of vehicle.

STEP 3. Determine driver side front and rear brackets and attach to body mounts as shown.

STEP 4. Determine passenger and driver support braces. Attach driver brace to bottom side of vehicle frame located just inside the front body mount using 1/2" fasteners as shown. The slot on the short end of brace should align with

bracket slot. **NOTE:** Braces are not required on 2WD applications.

- STEP 5. Attach step bar to brackets using remaining 1/2" fasteners. **NOTE:** The longest leg is towards the front of vehicle.
- STEP 7. Make sure step is properly aligned with vehicle body. Torque body mount bolts and the 1/2-13 x 7.50" hex head bolts to 55 FT.LBS and remaining 1/2" fasteners to 65 FT.LBS.

FINISH PROTECTION

Westin products have a high quality finish that must be cared for like any other exposed finish on the vehicle. Protect the finish with a non-abrasive automotive wax, (e.g. Pure Carnauba) on a regular basis. The use of any soap, polish or wax that contains an abrasive is detrimental, as the compounds scratch the finish and open it to corrosion.

- PASO 1. Retire el contenido de la caja y verifique que ninguna pieza se haya dañado. Verifique que no falte ninguna pieza. Lea las instrucciones completamente antes de comenzar.
- PASO 2. Retire los pernos de la base de montaje delantera y trasera del lado del conductor, de la parte inferior del vehículo.
- PASO 3. Identifique los soportes traseros y delanteros del lado del conductor, y colóquelos en las bases de montaje como se muestra.
- PASO 4. Identifique las piezas de sujeción del soporte del lado del acompañante y del conductor. Instale las piezas de sujeción del lado del conductor en la parte inferior de la carrocería del vehículo, ubicadas justo por dentro de la base de montaje delantera, con los sujetadores de 1/2" como se muestra. La ranura del extremo corto de la pieza de sujeción debe estar alineada con la ranura del soporte. **NOTA:** Las piezas de sujeción no son necesarias en los vehículos con tracción 2WD.
- PASO 5. Instale el estribo en los soportes con los sujetadores de 1/2" restantes. **NOTA:** El apoyo más largo debe mirar hacia la parte delantera del vehículo.
- PASO 7. Asegúrese de que el estribo quede bien alineado con la carrocería del vehículo. Aplique un torque de 55 libras-pies a los pernos de la base de montaje y a los pernos de cabeza hexagonal de 1/2-13 x 7,50"; y un torque de 65 libras-pies a los sujetadores de 1/2" restantes.

PROTECCIÓN DEL ACABADO

Los productos Westin tienen un acabado de alta calidad que requiere del mismo cuidado que cualquier otro acabado expuesto del vehículo. Proteja el acabado con una cera no abrasiva para automóviles (por ejemplo, Pure Carnauba) regularmente. El uso de cualquier jabón, pulidor o cera que contenga un abrasivo es nocivo, dado que los componentes rayan el acabado y lo exponen a la corrosión.

- ETAPE 1. Enlevez le contenu de la boîte et vérifiez pour tout dommage. Vérifiez que toutes les pièces y sont. Lisez complètement les instructions avant de commencer.
- ETAPE 2. Enlevez les boulons de fixation de carrosserie avant et arrière du dessous de la cabine, côté conducteur.
- ETAPE 3. Etablissez les supports avant et arrière, côté conducteur, et fixez-les aux montage de carrosserie tel qu'illustré.
- ETAPE 4. Etablissez les renforts des supports côté passager et conducteur. Fixez le renfort de support côté conducteur à la partie inférieure de la carrosserie juste à l'intérieur de la fixation de carrosserie avant à l'aide des attaches 1/2 po. La fente au bout court du renfort devrait s'aligner à la fente dans le support. **NOTA :** Les renforts ne sont pas nécessaires pour les modèles à 2 roues motrices.
- ETAPE 5. Fixez le marche-pieds aux supports à l'aide des attaches 1/2 po. **NOTA :** La patte la plus longue va vers le devant du véhicule.
- ETAPE 7. Assurez-vous que le marche-pieds est bien aligné à la carrosserie. Couplez les boulons de montage de carrosserie et les boulons à tête hexagonale 1/2 13 x 7,50 po à 55 pieds-livres et les attaches restantes à 65 pieds-livres.

PROTECTION DE LA FINITION

Les produits Westin ont une finition de haute qualité qui requiert des soins, comme toute autre finition du véhicule exposée aux éléments. Protégez la finition à l'aide d'une cire non-abrasive (par exemple, Pure Carnauba) de façon régulière. L'usage de tout savon, pâte à polir ou cire contenant un abrasif est nuisible, puisque les composants strient la finition et la laissent vulnérable à la corrosion.

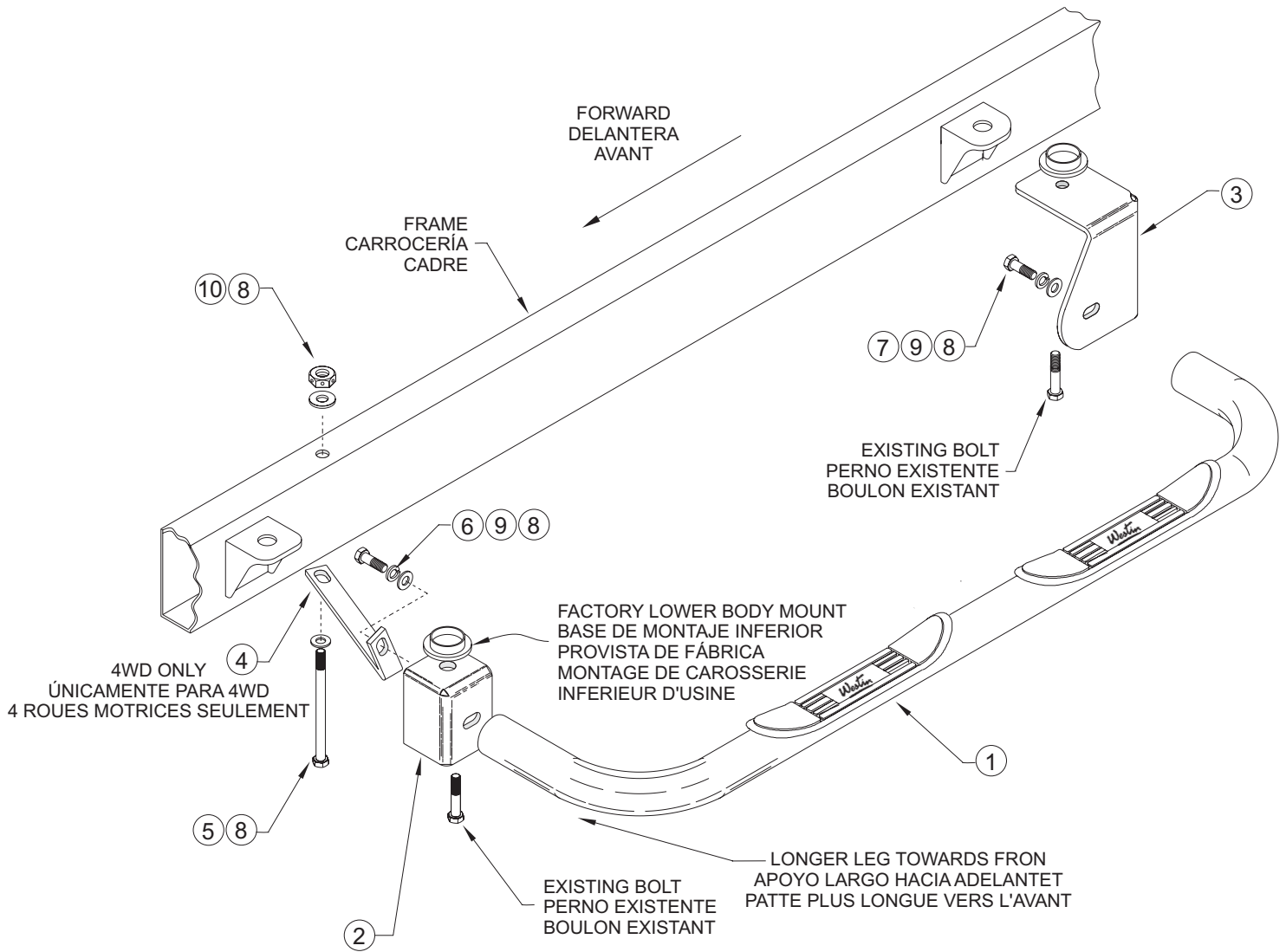

INSTALLATION VIEW OF DRIVER SIDE SHOWN, PASSENGER SIDE OPPOSITE
 VISTA DE LA INSTALACIÓN DEL LADO DEL CONDUCTOR OPUESTO AL LADO DEL ACOMPAÑANTE
 ILLUSTRÉ: COTE CONDUCTEUR, EN FACE: COTE PASSAGER