

Westin

SIGNATURE OF QUALITY

AUTOMOTIVE PRODUCTS, INC.

INSTRUCTIONS-INSTRUCCIONES-CONSIGNES

APPLICATION: 1998-03 DODGE DURANGO

APLICACIÓN: DODGE DURANGO, MOD. 1998-2003

APPLICATION: DODGE DURANGO 1998-03

STEP BAR ASSEMBLIES
ENSAMBLES DE ESTRIBOS
MONTAGES DE MARCHE-PIEDS

25-1250
25-1255
26-1250
26-1255

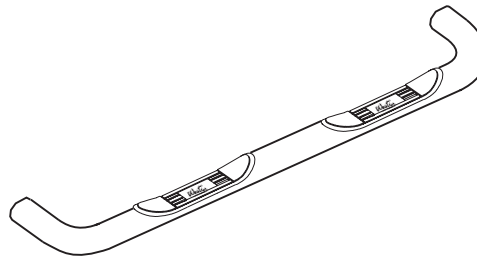

ITEM	QTY	CONTENTS - CONTENIDO - CONTENU	TOOLS - HERRAMIENTA - OUTILS
1	2	STEP BAR, PASSENGER AND DRIVER	3/4" SOCKET 3/4" WRENCH 19MM SOCKET RATCHET TORQUE WRENCH
2	2	FRONT BRACKET	
3	2	REAR BRACKET, PASSENGER AND DRIVER	
4	2	SUPPORT BRACE, PASSENGER AND DRIVER	
5	2	1/2-13 X 7.50" HEX HEAD BOLT	
6	2	1/2-13 X 2.00" HEX HEAD BOLT	
7	2	1/2-13 X 1.75" HEX HEAD BOLT	
8	8	1/2" FLAT WASHER	
9	4	1/2" LOCK WASHER	
10	2	1/2-13 HEX REVERSIBLE LOCK NUT	
1	2	ESTRIBOS, LADO DEL ACOMPAÑANTE Y EL CONDUCTOR	DADO DE 3/4" LLAVE DE TUERCAS DE 3/4" DADO DE 19MM MANERAL LLAVE DE TORQUE
2	2	PIEZAS DE SUJECIÓN DELANTERAS	
3	2	PIEZAS DE SUJECIÓN TRASERAS, LADO DEL ACOMPAÑANTE Y EL CONDUCTOR	
4	2	PIEZA DE SUJECIÓN DEL SOPORTE, LADO DEL ACOMPAÑANTE Y EL CONDUCTOR	
5	2	PERNOS CON CABEZA HEXAGONAL DE 1/2-13 x 7,50"	
6	2	PERNOS CON CABEZA HEXAGONAL DE 1/2-13 x 2,00"	
7	2	PERNOS CON CABEZA HEXAGONAL DE 1/2-13 x 1,75"	
8	8	ARANDELAS PLANAS DE 1/2"	
9	4	ARANDELAS DE PRESIÓN DE 1/2"	
10	2	TUERCAS HEXAGONALES DE PRESIÓN REVERSIBLES DE 1/2-13	
1	2	MARCHE-PIEDS CÔTÉ CONDUCTEUR ET CÔTÉ PASSAGER	DOUILLE 3/4 PO CLE 3/4 PO DOUILLE 9/16 PO CLE 9/16 PO DOUILLE 1/2 PO CLIQUET CLE DE COUPLE
2	2	SUPPORTS AVANT	
3	2	SUPPORTS ARRIERE, COTE CONDUCTEUR ET COTE PASSAGER	
4	2	RENFORTS POUR SUPPORTS CÔTÉ CONDUCTOR ET CÔTÉ PASSAGER	
5	2	BOULON A TETE HEXAGONALE DE 1/2-13 X 7,50 PO	
6	2	BOULON A TETE HEXAGONALE DE 1/2-13 X 2,50 PO	
7	2	BOULON A TETE HEXAGONALE DE 1/2-13 X 2,00 PO	
8	8	RONDELLE PLATE 1/2 PO	
9	4	RONDELLE A FREIN DE 1/2 PO	
10	2	ECROU A FREIN REVERSIBLE HEXAGONAL 1/2-13	

STEP 1. Remove the contents from box and check for damage. Verify all parts are present. Read instructions completely before beginning.

STEP 2. Remove driver side front and rear body mount bolts from underside of vehicle.

STEP 3. Determine driver front and rear brackets. Attach brackets to body mounts as shown.

STEP 4. Determine passenger and driver support braces. Bolt driver support brace to bottom side of vehicle frame just inside the front body mount using 1/2" fasteners. **NOTE:** The slot on the short end of brace aligns with the

slot on bracket. **NOTE:** Braces are not required on 2WD applications.

- STEP 5. Attach step bar to brackets using the remaining 1/2" fasteners. **NOTE:** The longest leg is to be toward the front of vehicle.
- STEP 6. Torque body mount bolts and the 1/2-13 x 7.50" bolt to 55 FT.LBS. Torque remaining 1/2" fasteners to 65 FT.LBS.
- STEP 7. Repeat installation for passenger side.

FINISH PROTECTION

Westin products have a high quality finish that must be cared for like any other exposed finish on the vehicle. Protect the finish with a non-abrasive automotive wax, (e.g. Pure Carnauba) on a regular basis. The use of any soap, polish or wax that contains an abrasive is detrimental, as the compounds scratch the finish and open it to corrosion.

- PASO 1. Retire el contenido de la caja y verifique que ninguna pieza se haya dañado. Verifique que no falte ninguna pieza. Lea las instrucciones completamente antes de comenzar.
- PASO 2. Retire los pernos de la base de montaje delantera y trasera del lado del conductor, de la parte inferior del vehículo.
- PASO 3. Identifique los soportes traseros y delanteros del lado del conductor. Instale los soportes en la base de montaje como se muestra.
- PASO 4. Identifique las piezas de sujeción del soporte del lado del acompañante y del conductor. Atornille las piezas de sujeción del soporte del lado del conductor a la parte inferior de la carrocería del vehículo, justo por dentro de la base de montaje delantera con los sujetadores de 1/2". **NOTA:** La ranura en el extremo corto de la pieza de sujeción debe estar alineada con la ranura del soporte. **NOTA:** Las piezas de sujeción no son necesarias en los vehículos con tracción 2WD.
- PASO 5. Instale el estribo en los soportes con los sujetadores de 1/2" restantes. **NOTA:** El apoyo más largo debe mirar hacia la parte delantera del vehículo.
- PASO 6. Aplique un torque de 55 libras-pies a los pernos de la base de montaje y a los pernos de 1/2-13 x 7,50". Aplique un torque de 65 libras-pies a los sujetadores de 1/2" restantes.
- PASO 7. Repita el proceso de instalación para el lado del acompañante.

PROTECCIÓN DEL ACABADO

Los productos Westin tienen un acabado de alta calidad que requiere del mismo cuidado que cualquier otro acabado expuesto del vehículo. Proteja el acabado con una cera no abrasiva para automóviles (por ejemplo, Pure Carnauba) regularmente. El uso de cualquier jabón, pulidor o cera que contenga un abrasivo es nocivo, dado que los componentes rayan el acabado y lo exponen a la corrosión.

- ETAPE 1. Enlevez le contenu de la boîte et vérifiez pour tout dommage. Vérifiez que toutes les pièces y sont. Lisez complètement les instructions avant de commencer.
- ETAPE 2. Enlevez les boulons de fixation de carrosserie avant et arrière du dessous de la cabine, côté conducteur.
- ETAPE 3. Etablissez les supports arrière et avant, côté conducteur. Fixez les supports aux points de fixation de la carrosserie tel qu'illustré.
- ETAPE 4. Etablissez les renforts des supports côté passager et conducteur. Boulonnez le renfort de support côté conducteur à la partie inférieure de la carrosserie juste à l'intérieur de la fixation de carrosserie avant à l'aide des attaches 1/2 po. **NOTA :** La fente au bout court du renfort s'aligne à la fente dans le support. **NOTA :** Les renforts ne sont pas nécessaires pour les modèles à 2 roues motrices.
- ETAPE 5. Fixez le marche-pieds aux supports à l'aide des attaches 1/2 po restantes. **NOTA :** La patte la plus longue va vers le devant du véhicule.
- ETAPE 6. Couplez les boulons de fixation du cadre et le boulon 1/2-13 x 7,50 po à 55 pieds-livres. Couplez les attaches 1/2 po restantes à 65 pieds-livres.
- ETAPE 7. Répétez le montage au côté passager.

PROTECTION DE LA FINITION

Les produits Westin ont une finition de haute qualité qui requiert des soins, comme toute autre finition du véhicule exposée aux éléments. Protégez la finition à l'aide d'une cire non-abrasive (par exemple, Pure Carnauba) de façon régulière. L'usage de tout savon, pâte à polir ou cire contenant un abrasif est nuisible, puisque les composantes strient la finition et la laissent vulnérable à la corrosion.

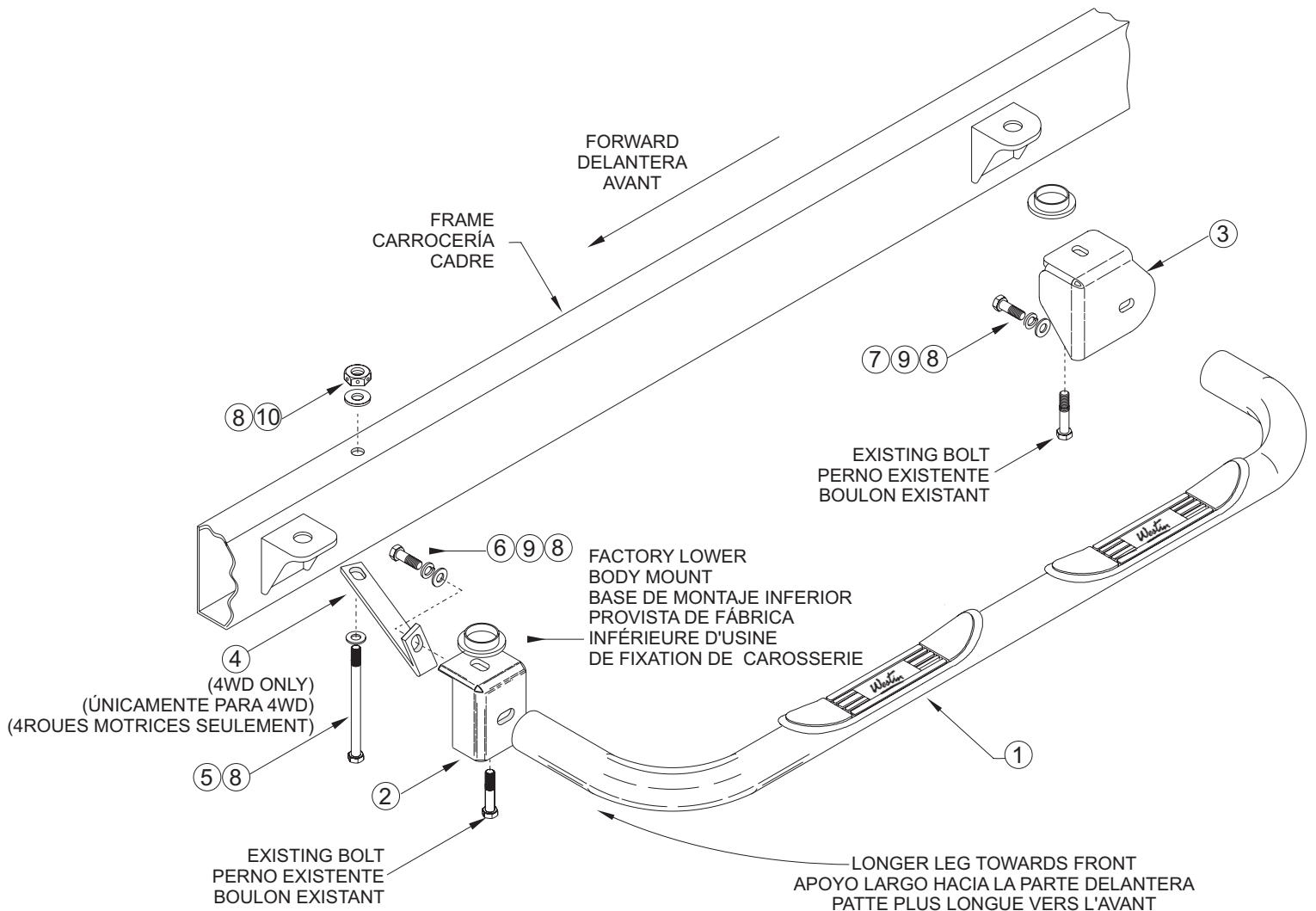

INSTALLATION VIEW OF DRIVER SIDE SHOWN, PASSENGER SIDE OPPOSITE
 VISTA DE LA INSTALACIÓN DEL LADO DEL CONDUCTOR OPUESTO AL LADO DEL ACOMPAÑANTE
 ILLUSTRÉ: COTE CONDUCTEUR, EN FACE: COTE PASSAGER