

# Westin

SIGNATURE OF QUALITY

AUTOMOTIVE PRODUCTS, INC.

## INSTRUCTIONS-INSTRUCCIONES-CONSIGNES

APPLICATION: 1995-99 TAHOE/YUKON 4 DOOR

APLICACIÓN: TAHOE/YUKON DE 4 PUERTAS, MOD. 1995-1999

APPLICATION: TAHOE/YUKON 4 PORTES 1995-99

STEP BAR ASSEMBLIES  
ENSAMBLES DE ESTRIBOS  
MONTAGES DE MARCHE-PIEDS

25-0770

25-0775

26-0770

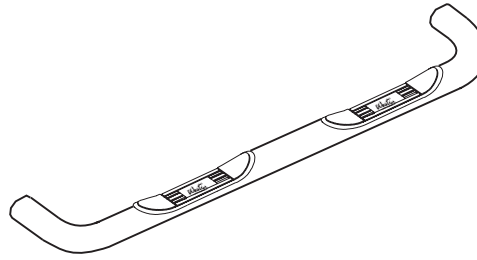

ITEM	QTY	CONTENTS - CONTENIDO - CONTENU	TOOLS - HERRAMIENTA - OUTILS
1	2	STEP BAR, PASSENGER AND DRIVER	3/4" SOCKET
2	2	FRONT BRACKET	3/4" WRENCH
3	2	REAR BRACKET, PASSENGER AND DRIVER	18MM SOCKET
4	4	REAR HOOK	15MM SOCKET
5	8	1/2-13 X 1.75" HEX HEAD BOLT	RATCHET
6	10	1/2" FLAT WASHER	TORQUE WRENCH
7	10	1/2" LOCK WASHER	
8	2	M12-1.75 X 120MM HEX HEAD BOLT	
1	2	ESTRIBOS, LADO DEL ACOMPAÑANTE Y EL CONDUCTOR	DADO DE 3/4"
2	2	SOPORTES DE CARROCERÍA	LLAVE DE TUERCAS DE 3/4"
3	2	PIEZAS DE SUJECIÓN TRASERAS, LADO DEL ACOMPAÑANTE Y EL CONDUCTOR	DADO DE 18MM"
4	4	GANCHOS TRASEROS	DADO DE 15MM"
5	8	PERNOS CON CABEZA HEXAGONAL DE 1/2-13 X 1,75"	MANERAL
6	10	ARANDELAS PLANAS DE 1/2"	LLAVE DE TORQUE
7	10	ARANDELAS DE PRESIÓN DE 1/2"	
1	2	MARCHE-PIEDS CÔTÉ CONDUCTEUR ET CÔTÉ PASSAGER	DOUILLE 3/4 PO
2	2	PIEZAS DE SUJECIÓN DELANTERAS	CLE 3/4 PO
3	2	SUPPORTS ARRIERE, COTE CONDUCTEUR ET COTE PASSAGER	DOUILLE 18MM
4	4	CROCHET ARRIERE	DOUILLE 15MM
5	8	BOULON A TETE HEXAGONALE DE 1/2-13 X 1,75 PO	CLIQUET
6	10	RONDELLE PLATE 1/2 PO	CLE DE COUPLE
7	10	RONDELLE A FREIM DE 1/2 PO	

- STEP 1. Remove the contents from box and check for damage. Verify all parts are present. Read instructions completely before beginning.
- STEP 2. Remove bolt from front body mounts located under cab of vehicle. Attach front bracket to body mount as shown. Leave bolt loose to allow for positioning of step bar.
- STEP 3. Attach rear bracket to vehicle frame as shown. **NOTE:** Make sure the clearance holes in the rear bracket covers the plastic inserts in frame. Position the rear hook over top edge of the frame using a 1/2-13 x 1.75" hex head bolt, 1/2" lock washer and 1/2" flat washer through the top hole in rear bracket and thread into the nut on the rear hook. Hand tighten.
- STEP 4. Repeat Step 3 to install the other rear hook. **NOTE:** On the driver side, adjust bottom rear hook so the emergency brake cables are not binding on it. Hand tighten.
- STEP 5. Attach step bar to bracket using 1/2" fasteners. Leave loose.
- STEP 6. Torque front body mount bolt to 65 FT.LBS. Tighten rear hooks gradually to keep rear bracket flat against truck frame. Torque to 45 FT.LBS.
- STEP 7. Torque 1/2" fasteners to 65 FT.LBS. Repeat installation for passenger side.

---

#### FINISH PROTECTION

Westin products have a high quality finish that must be cared for like any other exposed finish on the vehicle. Protect the finish with a non-abrasive automotive wax, (e.g. Pure Carnauba) on a regular basis. The use of any soap, polish or wax that contains an abrasive is detrimental, as the compounds scratch the finish and open it to corrosion.

---

- PASO 1. Retire el contenido de la caja y verifique que ninguna pieza se haya dañado. Verifique que no falte ninguna pieza. Lea las instrucciones completamente antes de comenzar.
- PASO 2. Retire los pernos de la base de montaje ubicados debajo de la cabina del vehículo. Instale el soporte delantero en la base de montaje como se muestra. No apriete los pernos para permitir el posicionamiento del estribo.
- PASO 3. Instale el soporte trasero en la carrocería del vehículo como se muestra. **NOTA:** Asegúrese de que los agujeros del soporte trasero cubran los insertos de plástico de la carrocería. Sujete el gancho trasero por encima del borde superior de la carrocería con un perno de cabeza hexagonal de 1/2-13 x 1,75", una arandela de presión de 1/2" y una arandela plana de 1/2" a través del agujero superior del soporte trasero y enrósquelas en las tuercas del gancho trasero. Apriete con la mano.
- PASO 4. Repita el paso 3 para instalar el otro gancho trasero. **NOTA:** Del lado del acompañante, ajuste el gancho trasero inferior de modo que los cables del freno de emergencia no queden sujetos a éste. Apriete con la mano.
- PASO 5. Instale el estribo en el soporte con los sujetadores de 1/2". No apriete.
- PASO 6. Aplique un torque de 65 libras-pies al perno de la base de montaje delantera. Apriete con la mano gradualmente los ganchos para mantener los soportes traseros en forma plana, contra la carrocería de la camioneta. Aplique un torque de 45 libras-pies.
- PASO 7. Aplique un torque de 65 libras-pies a los sujetadores de 1/2". Repita el proceso de instalación para el lado del acompañante.

---

#### PROTECCIÓN DEL ACABADO

Los productos Westin tienen un acabado de alta calidad que requiere del mismo cuidado que cualquier otro acabado expuesto del vehículo. Proteja el acabado con una cera no abrasiva para automóviles (por ejemplo, Pure Carnauba) regularmente. El uso de cualquier jabón, pulidor o cera que contenga un abrasivo es nocivo, dado que los componentes rayan el acabado y lo exponen a la corrosión.

---

- ETAPE 1. Enlevez le contenu de la boîte et vérifiez pour tout dommage. Vérifiez que toutes les pièces y sont. Lisez complètement les instructions avant de commencer.
- ETAPE 2. Retirez le boulon des fixations de carrosserie avant situés sous la cabine du véhicule. Fixez le support avant aux points de fixation de la carrosserie tel qu'illustré. Ne serrez pas le boulon afin de permettre le positionnement du marche-pieds.
- ETAPE 3. Fixez le support arrière à la carrosserie du véhicule tel qu'illustré. **NOTA :** Assurez-vous que les trous de passage dans le support arrière cachent les tampons de plastique dans le cadre. Placez le crochet arrière au-dessus du bord supérieur du cadre à l'aide du boulon à tête hexagonale 1/2 -13 x 1,75 po, la rondelle à frein 1/2 po, et la rondelle plate 1/2 po par le trou supérieur du support arrière et vissez dans l'écrou du crochet arrière. Serrez à main.
- ETAPE 4. Répétez l'étape 3 pour monter l'autre crochet arrière. **NOTA :** Sur le côté conducteur, placez le crochet arrière inférieur de façon à ce que les câbles des freins de stationnement ne le serrent pas. Serrez à main.
- ETAPE 5. Fixez le marche-pieds au support à l'aide des attaches 1/2 po. Ne pas serrer.
- ETAPE 6. Couplez le boulon de fixation de carrosserie avant à 65 pieds-livres. Serrez les crochets arrière graduellement afin de garder le support arrière à plat contre le cadre de la camionette. Couplez à 45 pieds-livres.
- ETAPE 7. Assurez-vous que le marche-pieds est aligné à la carrosserie. Couplez les attaches 1/2 po à 65 PIEDS-LIVRES.

---

#### PROTECTION DE LA FINISSON

Les produits Westin ont une finition de haute qualité qui requiert des soins, comme toute autre finition du véhicule exposée aux éléments. Protégez la finition à l'aide d'une cire non-abrasive (par exemple, Pure Carnauba) de façon régulière. L'usage de tout savon, pâte à polir ou cire contenant un abrasif est nuisible, puisque les composantes strient la finition et la laissent vulnérable à la corrosion.

---

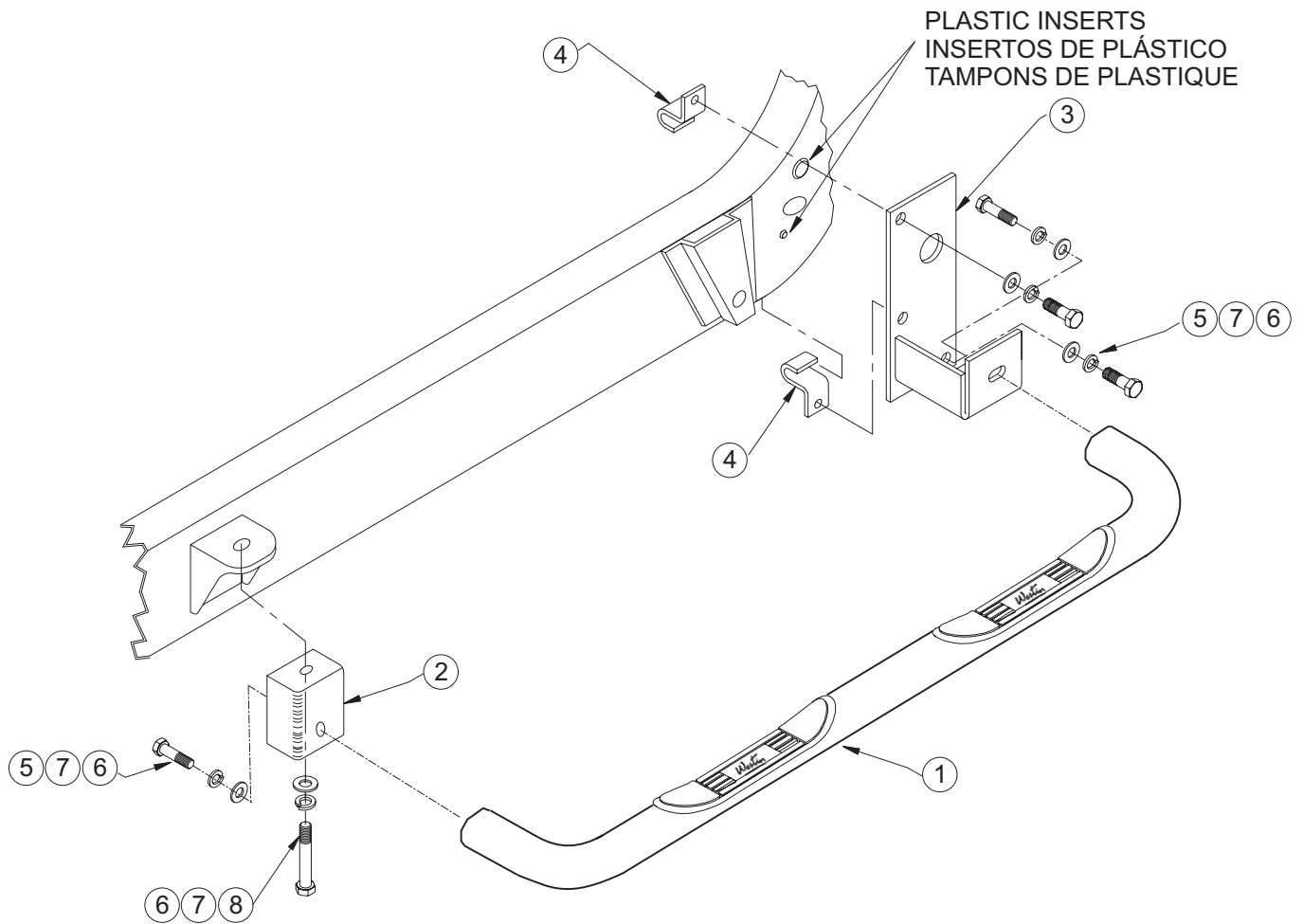

INSTALLATION VIEW OF DRIVER SIDE SHOWN, PASSENGER SIDE OPPOSITE  
 VISTA DE LA INSTALACIÓN DEL LADO DEL CONDUCTOR OPUESTO AL LADO DEL ACOMPAÑANTE  
 ILLUSTRÉ: COTE CONDUCTEUR, EN FACE: COTE PASSAGER