



INSTRUCTIONS-INSTRUCCIONES-CONSIGNES

APPLICATION: 2006-08 HUMMER H3

APLICACIÓN: HUMMER H3, 2006-08

APPLICATION: HUMMER H3 2006-08

AUTOMOTIVE PRODUCTS, INC.

STEP BAR ASSEMBLIES
ENSAMBLES DE ESTRIBOS
MONTAGES DE MARCHE-PIEDS

25-2860
25-2865
26-2860

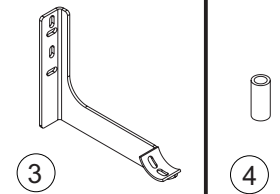
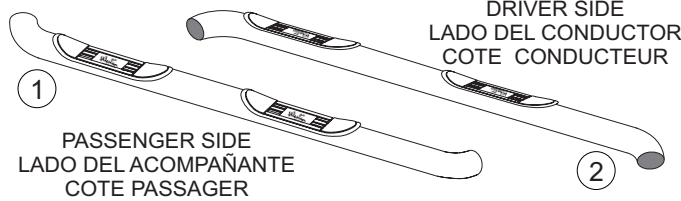

ITEM	QTY	CONTENTS - CONTENIDO - CONTENU	TOOLS - HERRAMIENTA - OUTILS
1,2 3 4 5 6 7 8 9 10 11 12 13	2 4 1 8 8 1 1 1 8 8 8 4	STEP BAR, PASSENGER (1) AND DRIVER (2) MOUNT BRACKET SPACER TUBE 3/8-16 X 1.00" BUTTON HEAD BOLT 3/8" INTERNAL TOOTH LOCK WASHER M6-1.00 X 65MM HEX HEAD BOLT 6MM FLAT WASHER 6MM LOCK WASHER M10-1.50 X 35MM HEX HEAD BOLT 10MM FLAT WASHER 10MM LOCK WASHER SPACER WASHER	10MM SOCKET 17MM SOCKET 7/32" HEX WRENCH RATCHET TORQUE WRENCH
1,2 3 4 5 6 7 8 9 10 11 12 13	2 4 1 8 8 1 1 8 8 8 8 4	ESTRIBOS, LADO DEL ACOMPAÑANTE (1) Y EL CONDUCTOR (2) SOPORTES DE MONTAJE TUBO SEPARADOR TORNILLOS TERMINALES DE 3/8-16 x 1" ARANDELAS DE PRESIÓN DE DENTADO INTERIOR DE 3/8" PERNOS CON CABEZA HEXAGONAL M6-1,00 X 65MM ARANDELAS PLANAS DE 6MM ARANDELAS DE PRESIÓN DE 6MM PERNOS CON CABEZA HEXAGONAL M10-1,50 X 35MM ARANDELAS PLANAS DE 10MM ARANDELAS DE PRESIÓN DE 10MM ARANDELAS SEPARADORAS	DADO DE 10MM DADO DE 17MM LLAVE HEXAGONALE DE 7/32" MANERAL LLAVE DE TORQUE
1,2 3 4 5 6 7 8 9 10 11 12 13	2 4 1 8 8 1 1 8 8 8 8 4	MARCHE-PIEDS, CÔTÉ PASSAGER (1) ET CÔTÉ CONDUCTEUR (2) SUPPORTS DE MONTAGE TUBE D'ESPACEMENT VIS A TETE RONDE DE 3/8 -16 x 1,00 PO RONDELLE A FREIN A DENTS INTERIEURES DE 3/8 PO BOULON A TETE HEXAGONALE M6-1,00 X 65 MM RONDELLE PLATE 6MM RONDELLE A FREIN DE 6MM BOULON A TETE HEXAGONALE M10-1,50 X 35 MM RONDELLE PLATE 10MM RONDELLE A FREIN DE 10MM RONDELLE D'ESPACEMENT	DOUILLE 10MM DOUILLE 17MM CLE HEXAGONALE 7/32 PO CLIQUET CLE DE COUPLE

- STEP 1. Remove the contents from box and check for damage. Verify all parts are present. Read instructions completely before beginning.
- STEP 2. Locate the emergency brake cable on drivers side and install spacer as shown. Remove factory bolt and replace with 6mm fasteners and spacer tube. **SEE FIGURE 1 & 2.**
- STEP 3. Locate driver side mounting locations on vehicle. Attach mount brackets as shown. Slide rear driver mount under brake line. **SEE FIGURE 2.** Repeat for passenger side. It may be necessary to clean out mounting holes on frame with a 10mm tap.
- STEP 4. Attach driver side step bar to cradles with the *Westin* logo facing outward as shown. Assemble with 3/8" fasteners. Hand tighten. **SEE FIGURE 3.**
- STEP 5. Make sure step bar and brackets are properly aligned and tighten fasteners. Recommended torque values are 31 Ft. Lbs. for M10 fasteners, 19 Ft. Lbs. for 3/8" fasteners and 6 Ft. Lbs. for M6 fasteners.
- STEP 6. Repeat installation for opposite side.

WO:

75-0550 REVISION D 10/19/07

FINISH PROTECTION

Westin products have a high quality finish that must be cared for like any other exposed finish on the vehicle. Protect the finish with a non-abrasive automotive wax, (e.g. Pure Carnauba) on a regular basis. The use of any soap, polish or wax that contains an abrasive is detrimental, as the compounds scratch the finish and open it to corrosion.

- PASO 1. Retire el contenido de la caja y verifique que ninguna pieza se haya dañado. Verifique que no falte ninguna pieza. Lea las instrucciones completamente antes de comenzar.
- PASO 2. Identifique el cable del freno de emergencia del lado del conductor e instale el separador como se muestra. Retire los pernos de fábrica y reemplácelos por los sujetadores de 6mm y el tubo separador. **VEA LAS FIGURAS 1 Y 2.**
- PASO 3. Identifique los puntos de montaje del lado del conductor del vehículo. Instale los soportes de montaje como se muestra. Deslice la base de montaje del lado del conductor trasero debajo del cable de freno. **SEE FIGURE 2.** Repita el procedimiento para el lado del acompañante. Tal vez sea necesario hacer orificios de montaje en la carrocería con un macho de roscar de 10 mm.
- PASO 4. Instale el estribo del lado del conductor sobre la base de modo que el logotipo de *Westin* quede hacia afuera, como se muestra. Ensamble con la tornillería de 3/8". Apriete con la mano. **VEA LA FIGURA 3.**
- PASO 5. Asegúrese de que el estribo y los soportes estén alineados correctamente y que los sujetadores estén apretados. Los valores de torque recomendados son 31 libras-pies para los sujetadores de M10, 19 libras-pies a los sujetadores de 3/8" y 6 libras-pies a los sujetadores de M6.
- PASO 6. Repita el proceso de instalación para el lado opuesto.

PROTECCIÓN DEL ACABADO

Los productos Westin tienen un acabado de alta calidad que requiere del mismo cuidado que cualquier otro acabado expuesto del vehículo. Proteja el acabado con una cera no abrasiva para automóviles (por ejemplo, Pure Carnauba) regularmente. El uso de cualquier jabón, pulidor o cera que contenga un abrasivo es nocivo, dado que los componentes rayan el acabado y lo exponen a la corrosión.

- ETAPE 1. Enlevez le contenu de la boîte et vérifiez pour tout dommage. Vérifiez que toutes les pièces y sont. Lisez complètement les instructions avant de commencer.
- ÉTAPE 2. Situez le câble de frein d'urgence du côté conducteur et installez l'entretoise tel qu'illustré. Retirez le boulon d'usine et remplacez-le par le tube d'entretoise et les attaches 6mm. **VOIR LES FIGURES 1 ET 2.**
- ÉTAPE 3. Glissez le montage arrière du côté conducteur sous la conduite de freins. **VOIR FIGURE 2.** Répétez pour le côté passager. Il peut être nécessaire de nettoyer les trous de montage du cadre avec un taraud 10mm.
- ÉTAPE 4. Fixez le marchepied côté conducteur avec la devise *Westin* face à l'extérieur tel qu'illustré. Effectuez le montage à l'aide de la boulonnerie 3/8 po. Serrez à main. **VOIR FIGURE 3.**
- ÉTAPE 5. Assurez-vous que le marchepied et les supports sont correctement alignés et ensuite serrez les attaches. Les valeurs de couple recommandées sont de 31 pieds livres les attaches de M10, 19 piécs livres pour les attaches de 3/8 po 6 piécs livres pour les attaches de M6.
- ÉTAPE 6. Répétez l'installation sur le côté opposé.

PROTECCIÓN DE LA FINISIÓN

Les produits Westin ont une finition de haute qualité qui requiert des soins, comme toute autre finition du véhicule exposée aux éléments. Protégez la finition à l'aide d'une cire non-abrasive (par exemple, Pure Carnauba) de façon régulière. L'usage de tout savon, pâte à polir ou cire contenant un abrasif est nuisible, puisque les composants strient la finition et la laissent vulnérable à la corrosion.

FIGURE 1
FIGURA 1

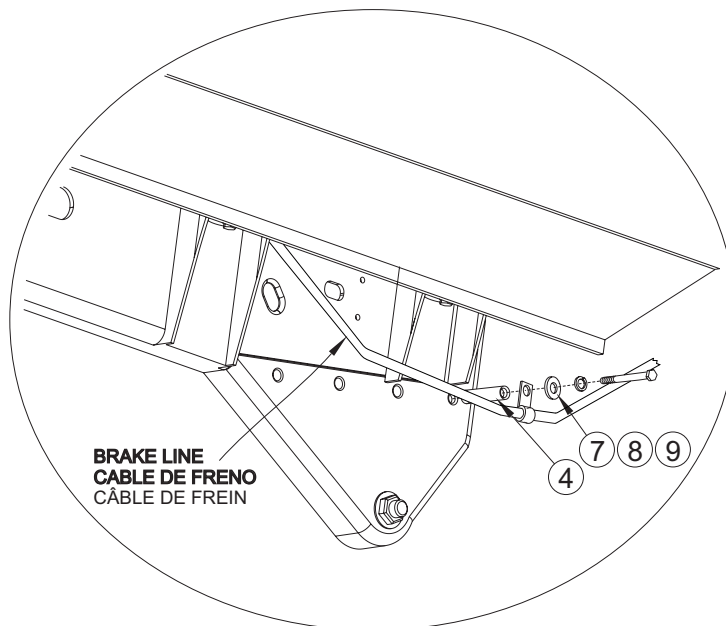

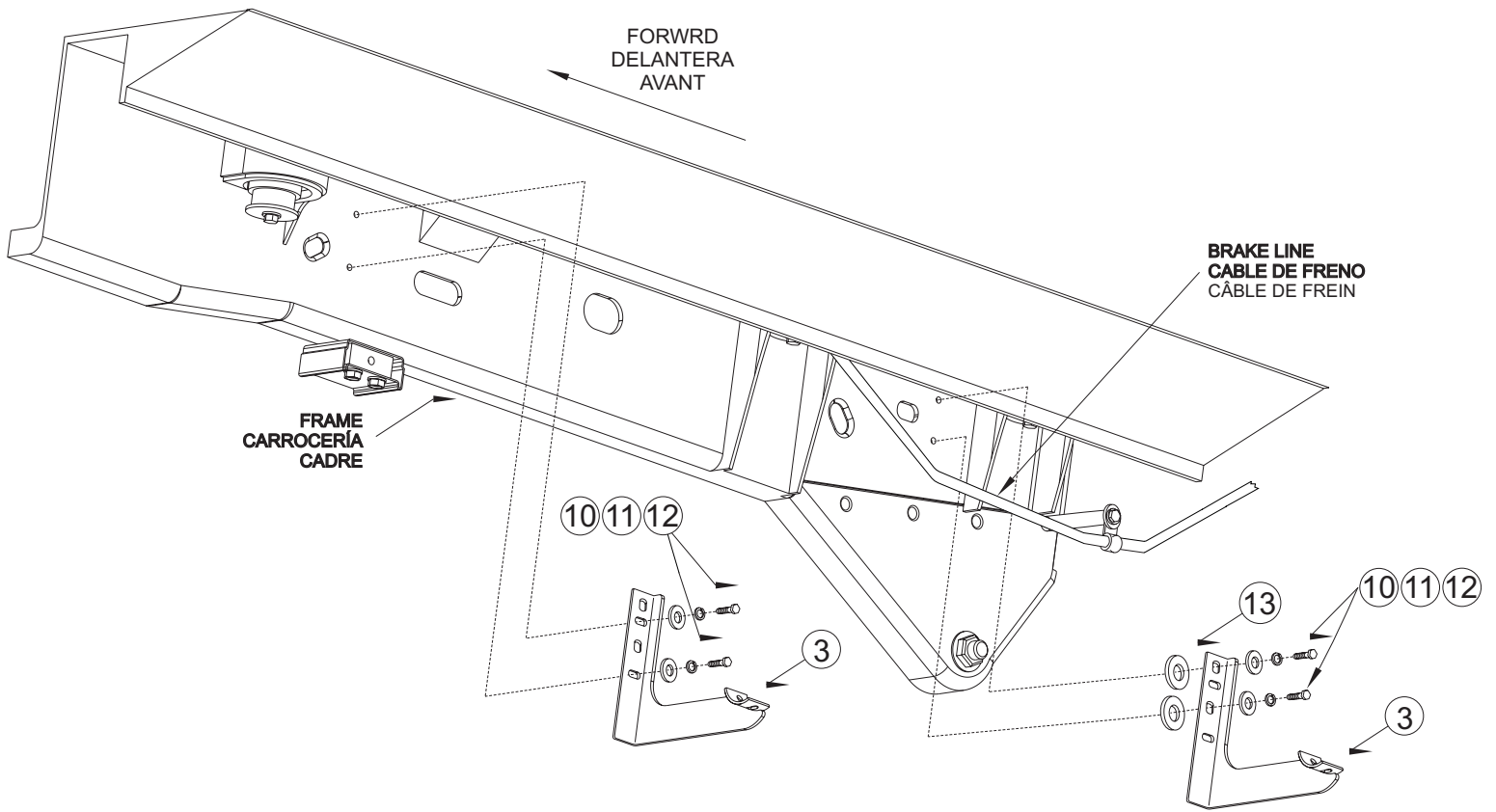

FIGURE 2 INSTALLATION VIEW OF DRIVER SIDE SHOWN, PASSENGER SIDE OPPOSITE
FIGURA 2 VISTA DE LA INSTALACIÓN DEL LADO DEL CONDUCTOR OPUESTO AL LADO DEL ACOMPAÑANTE
FIGURE 2 ILLUSTRE: COTE CONDUCTEUR, EN FACE: COTE PASSAGER

