

# Westin

SIGNATURE OF QUALITY

AUTOMOTIVE PRODUCTS, INC.

## INSTRUCTIONS-INSTRUCCIONES-CONSIGNES

APPLICATION: 2006-08 HONDA RIDGELINE

APLICACIÓN: HONDA RIDGELINE, MOD. 2006-08

APPLICATION: HONDA RIDGELINE 2006-08

STEP BAR ASSEMBLIES  
ENSAMBLES DE ESTRIBOS  
MONTAGES DE MARCHE-PIEDS  
**25-2880**  
**25-2885**  
**26-2880**

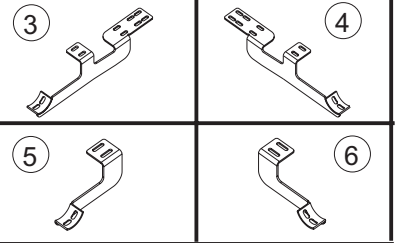
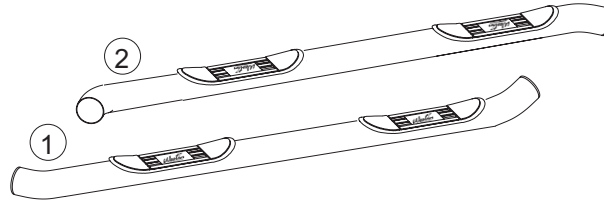

ITEM	QTY	CONTENTS - CONTENIDO - CONTENU	TOOLS - HERRAMIENTA - OUTILS	
1,2	2	STEP BAR, PASSENGER (1) AND DRIVER (2)	7/32" HEX WRENCH 13MM SOCKET RATCHET TORQUE WRENCH	
3,4	4	FRONT/CENTER BRACKET, PASSENGER (3) AND DRIVER (4)		
5,6	2	REAR BRACKET, PASSENGER (5) AND DRIVER (6)		
7	12	3/8-16 X 1.00" BUTTON HEAD BOLT		
8	12	3/8" INTERNAL TOOTH LOCK WASHER		
9	20	M8-1.25 X 30MM HEX HEAD BOLT		
10	20	8MM FLAT WASHER		
11	20	8MM LOCK WASHER		
1,2	2	ESTRIBOS, LADO DEL ACOMPAÑANTE (1) Y EL CONDUCTOR (2)		LLAVE HEXAGONAL DE 7/32" DADO DE 13MM MANERAL LLAVE DE TORQUE
3,4	4	SOPORTE DELANTERAS-CENTRAL, LADO DEL ACOMPAÑANTE (3) Y EL CONDUCTOR (4)		
5,6	2	SOPORTE, LADO DEL ACOMPAÑANTE (5) Y EL CONDUCTOR (6)		
7	12	PERNOS TERMINALES DE 3/8 -16 x 1"		
8	12	ARANDELAS DE PRESIÓN DE DENTADO INTERIOR DE 3/8"		
9	20	PERNOS CON CABEZA HEXAGONAL M8-1,25 X 30MM		
10	20	ARANDELAS PLANAS DE 8MM		
11	20	ARANDELAS DE PRESIÓN DE 8MM		
1,2	2	MARCHE-PIEDS,PASSAGER (1) ET CÔTÉ CONDUCTEUR (2)	CLE HEXAGONALE 7/32 PO DOUILLE 13MM CLIQUET CLE DE COUPLE	
3,4	4	SUPPORTS AVANT/CENTRAL,PASSAGER (3) ET CÔTÉ CONDUCTEUR (4)		
5,6	2	SUPPORTS ARRIERE,PASSAGER (5) ET CÔTÉ CONDUCTEUR (6)		
7	12	BOULON A TETE RONDE DE 3/8 -16 x 1,00 PO		
8	12	RONDELLE A FREIN A DENTS INTERIEURES DE 3/8 PO		
9	20	BOULON A TETE HEXAGONALE M8-1,25 X 30MM		
10	20	RONDELLE PLATE 8MM		
11	20	RONDELLE A FREIN DE 8MM		

- STEP 1. Remove the contents from box and check for damage. Verify all parts are present. Read instructions completely before beginning.
- STEP 2. Determine passenger and driver brackets. Both front and center brackets are the same for each side.
- STEP 3. Locate mounting locations on vehicle. **SEE FIGURES 1 AND 2.**
- STEP 4. Attach passenger and driver side brackets to underside of rocker panel as shown. Hand tighten. **SEE FIGURES 1 AND 2.**
- STEP 5. Attach step bars to cradles with the *Westin* logo facing outward. **SEE FIGURES 3 AND 4. NOTE:** Step pad closest to the end of the tube goes towards the front of the vehicle.
- STEP 6. Make sure step bars and brackets are properly aligned with vehicle and tighten all fasteners. Recommended torque values are 19 Ft. Lbs. for 3/8" fasteners and 23 Ft. Lbs. for 8mm fasteners.

WO:

75-0547 REVISION C 10/19/07

---

#### FINISH PROTECTION

Westin products have a high quality finish that must be cared for like any other exposed finish on the vehicle. Protect the finish with a non-abrasive automotive wax, (e.g. Pure Carnauba) on a regular basis. The use of any soap, polish or wax that contains an abrasive is detrimental, as the compounds scratch the finish and open it to corrosion.

---

- PASO 1. Retire el contenido de la caja y verifique que ninguna pieza se haya dañado. Verifique que no falte ninguna pieza. Lea las instrucciones completamente antes de comenzar.
- PASO 2. Identifique los soportes del lado del acompañante y del conductor. Los soportes delanteros y central son los mismos para ambos lados.
- PASO 3. Identifique los puntos de montaje del vehículo. **VEA LAS FIGURAS 1 Y 2.**
- PASO 4. Instale los soportes del lado del acompañante y del conductor en la parte inferior del panel bajo la puerta como se muestra. Apriete con la mano. **VEA LAS FIGURAS 1 Y 2.**
- PASO 5. Instale los estribos sobre la base de modo que el logotipo de *Westin* quede hacia afuera. **VEA LAS FIGURAS 3 Y 4. NOTA:** La almohadilla más próxima a la curva va a la parte delantera del vehículo.
- PASO 6. Asegúrese de que el estribo y los soportes estén alineados correctamente y que los sujetadores estén apretados. Los valores de torque recomendados son 19 libras-pies para los sujetadores de 3/8" y 23 libras-pies para los sujetadores de 8mm.

---

#### PROTECCIÓN DEL ACABADO

Los productos Westin tienen un acabado de alta calidad que requiere del mismo cuidado que cualquier otro acabado expuesto del vehículo. Proteja el acabado con una cera no abrasiva para automóviles (por ejemplo, Pure Carnauba) regularmente. El uso de cualquier jabón, pulidor o cera que contenga un abrasivo es nocivo, dado que los componentes rayan el acabado y lo exponen a la corrosión.

---

- ETAPE 1. Enlevez le contenu de la boîte et vérifiez pour tout dommage. Vérifiez que toutes les pièces y sont. Lisez complètement les instructions avant de commencer.
- ETAPE 2. Etablissez les supports côté passager et conducteur. Les supports avant et central sont les mêmes pour chaque côté. **VOIR FIGURE CI-HAUT.**
- ETAPE 3. Situez les emplacements de montage. **VOIR FIGURES 1 ET 2.**
- ETAPE 4. Montez les supports passager et conducteur sur la face intérieure du bas de caisse tel qu'illustré. Serrez à main. **VOIR FIGURES 1 ET 2.**
- ETAPE 5. Fixez les marche-pieds sur les berceaux avec la devise *Westin* face à l'extérieur. **VOIR FIGURES 3 ET 4. NOTE:** Le seuil de garniture le plus près de la courbe va vers l'avant du véhicule.
- ETAPE 6. Assurez-vous que le marchepied et les supports sont correctement alignés et ensuite serrez les attaches. Les valeurs de couple recommandées sont de 19 pieds livres pour les attaches de 3/8 po et 23 pieds livres pour les attaches de 8mm.

---

#### PROTECTION DE LA FINITION

Les produits Westin ont une finition de haute qualité qui requiert des soins, comme toute autre finition du véhicule exposée aux éléments. Protégez la finition à l'aide d'une cire non-abrasive (par exemple, Pure Carnauba) de façon régulière. L'usage de tout savon, pâte à polir ou cire contenant un abrasif est nuisible, puisque les composants strient la finition et la laissent vulnérable à la corrosion.

---

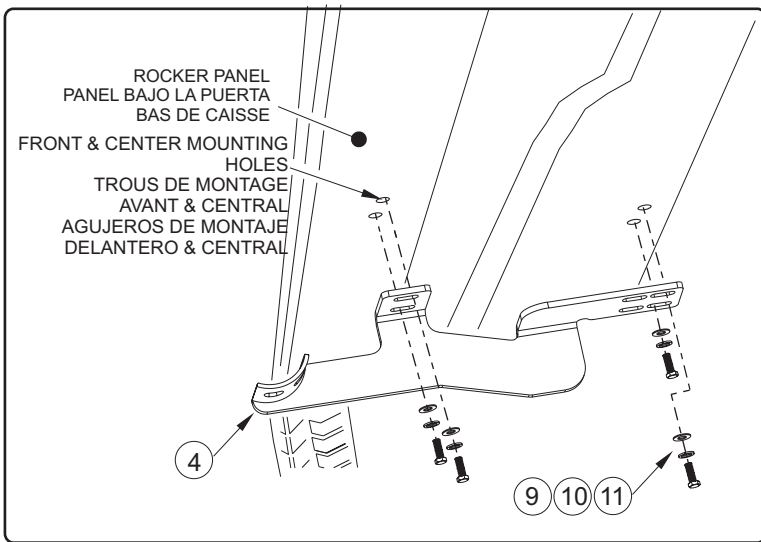

FIGURE 1 FRONT & CENTER, DRIVER SIDE SHOWN  
 FIGURA 1 PARTE DELANTERA & CENTRAL, LADO DEL CONDUCTOR  
 FIGURE 1 AVANT & CENTRAL, COTE CONDUCTEUR

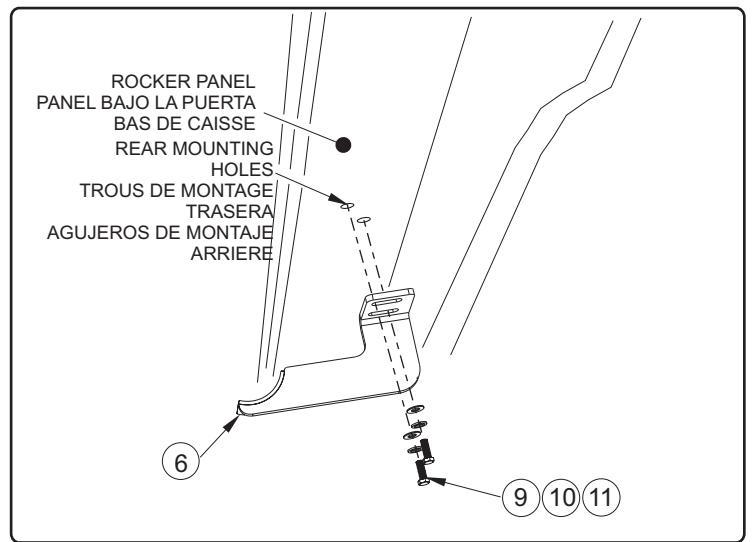

FIGURE 2 REAR, DRIVER SIDE SHOWN  
 FIGURA 2 PARTE TRASERAS, LADO DEL CONDUCTOR  
 FIGURE 2 ARRIERE, COTE CONDUCTEUR

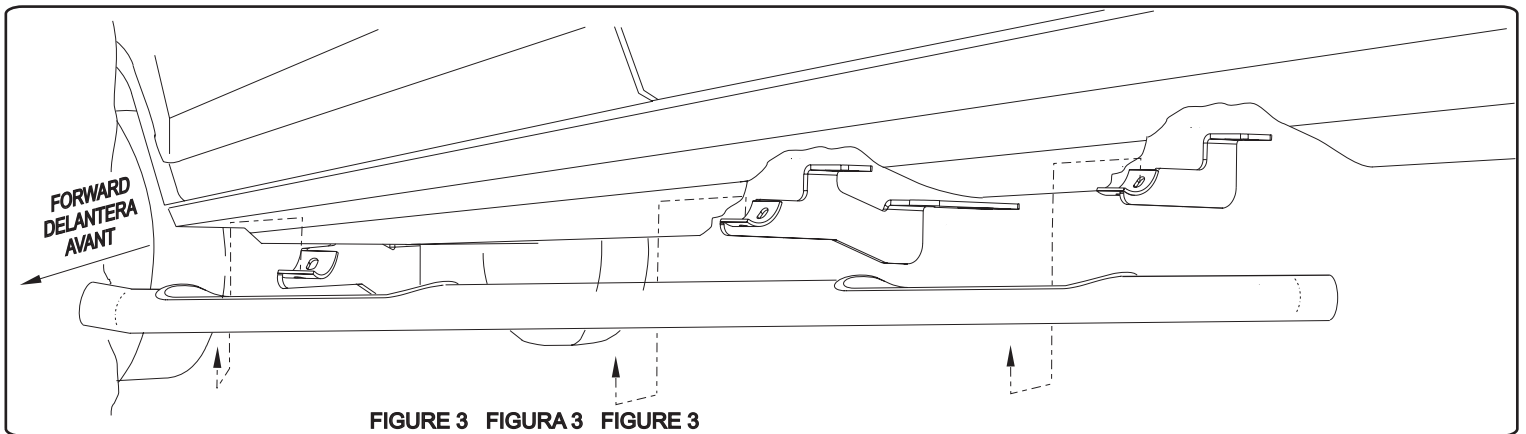

FIGURE 3 FIGURA 3 FIGURE 3

INSTALLATION VIEW OF DRIVER SIDE SHOWN, PASSENGER SIDE OPPOSITE  
 VISTA DE LA INSTALACIÓN DEL LADO DEL CONDUCTOR OPUESTO AL LADO DEL ACOMPAÑANTE  
 ILLUSTRE: COTE CONDUCTEUR, EN FACE: COTE PASSAGER

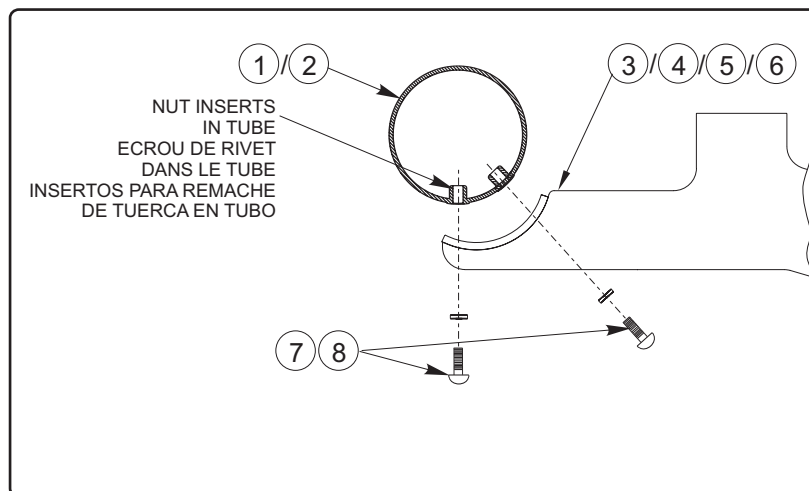

FIGURE 4 STEP BAR ATTACHMENT  
 FIGURA 4: ACCESORIO DE ESTRIBO  
 FIGURE 4 FIXATION DU MARCHE-PIEDS