

Westin

SIGNATURE OF QUALITY

INSTRUCTIONS-INSTRUCCIONES-CONSIGNES

APPLICATION: 2001-06 HYUNDAI SANTA FE

APLICACIÓN: HYUNDAI SANTA FE, MOD. 2001-06

APPLICATION: HYUNDAI SANTA FE 2001-06

AUTOMOTIVE PRODUCTS, INC.

STEP BAR ASSEMBLIES
ENSAMBLES DE ESTRIBOS
ENSEMBLES DE MARCHE-PIEDS

25-2270
26-2270

25-2275
26-2275

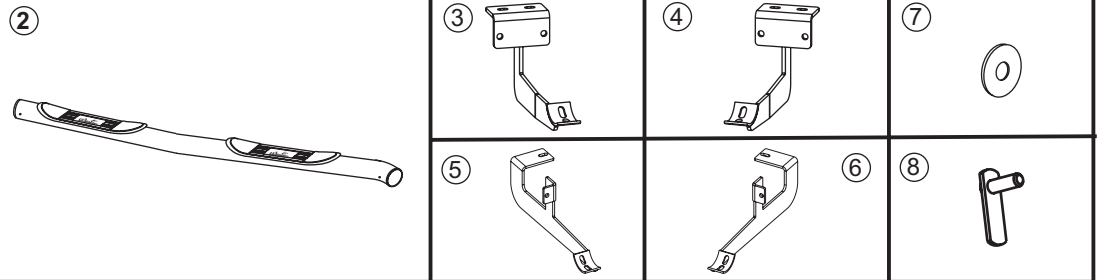

ITEM	QTY	CONTENTS - CONTENIDO - CONTENU	TOOLS - HERRAMIENTAS - OUTILS	
1,2	2	STEP BAR, PASSENGER (1) AND DRIVER (2)	9/16" SOCKET 7/32" ALLEN WRENCH TORQUE WRENCH RATCHET	
3,4	2	REAR BRACKET, PASSENGER (3) AND DRIVER (4)		
5,6	2	FRONT BRACKET, PASSENGER (5) AND DRIVER (6)		
7	10	PLASTIC WASHER		
8	10	BOLT PLATE		
9	10	3/8" FLAT WASHER		
10	10	3/8" LOCK WASHER		
11	10	3/8-16 HEX NUT		
12	8	3/8-16 X 1.25 BUTTON HEAD BOLT		
13	8	3/8" INTERNAL TOOTH LOCK WASHER		
1,2	2	ESTRIBOS, ACOMPAÑANTE (1) Y EL CONDUCTOR (2)		DADO DE 9/16" LLAVE DE ALLEN 7/32" LLAVE DE TORQUE MANERAL
3,4	2	SOPORTE TRASERAS, ACOMPAÑANTE (3) Y EL CONDUCTOR (4)		
5,6	2	SOPORTE DELANTERAS, ACOMPAÑANTE (5) Y EL CONDUCTOR (6)		
7	10	ARANDELAS DE PLÁSTICO		
8	10	PLACAS DE PERNOS		
9	10	ARANDELAS PLANAS DE 3/8"		
10	10	ARANDELAS DE PRESIÓN DE 3/8"		
11	10	TUERCAS HEXAGONALES DE 3/8- 16		
12	8	PERNO TERMINAL DE 3/8 - 16 X 1		
13	8	ARANDELA DE PRESIÓN DE DENTADO INTERIOR DE 3/8"		
1,2	2	MARCHE-PIEDS, PASSAGER (1) ET CONDUCTEUR (2)	DOUILLE 9/16" CLEF DE ALLEN 7/32" CLEF DE COUPLE CLIQUET	
3,4	2	SUPPORTS ARRIERE, PASSAGER (3) ET CONDUCTEUR (4)		
5,6	2	SUPPORTS AVANT, PASSAGER (5) ET CONDUCTEUR (6)		
7	6	RONDELLE EN PLASTIQUE		
8	10	PLAQUETTE DE BOULON		
9	10	3/8 PO RONDELLE PLATE		
10	10	3/8 PO RONDELLE A FREIN		
11	10	3/8-16 ECROU HEXAGONAL		
12	8	BOULONS À TÊTE RONDE 3/8-16 X 1,00 PO		
13	8	RONDELLES FREIN À DENTS INTÉRIEURES 3/8 PO		

- STEP 1. Remove contents from box and check for damage. Verify all parts are present. Read instructions completely before beginning.
- STEP 2. Locate passenger side mounting locations on vehicle. **SEE FIGURES 2 AND 3.** Repeat for driver side.
- STEP 3. Install plastic washers onto bolt plates. Install bolt plates as shown. **SEE FIGURE 1.**
- STEP 4. Attach passenger side front and rear mounting brackets to underside of rocker panel as shown. **SEE FIGURES 2 AND 3.** Hand tighten.
- STEP 5. Place passenger side step bar on saddles with WESTIN Logo facing outwards. Assemble with 3/8" hardware. Hand tighten. **SEE FIGURE 4.**
- STEP 6. Make sure step bar and brackets are properly aligned and tighten fasteners. Recommended torque values are 26 FTLBS. for 3/8" fasteners.
- STEP 7. Repeat for driver side.

FINISH PROTECTION

Westin products have a high quality finish that must be cared for like any other exposed finish on the vehicle. Protect the finish with a non-abrasive automotive wax, (e.g. Pure Carnauba) on a regular basis. The use of any soap, polish or wax that contains an abrasive is detrimental, as the compounds scratch the finish and open it to corrosion.

- PASO 1. Retire el contenido de la caja y verifique que ninguna pieza se haya dañado. Verifique que no falte ninguna pieza. Lea las instrucciones completamente antes de comenzar.
- PASO 2. Identifique las ubicaciones de montaje del lado del acompañante del vehículo. **VEA LA FIGURA 2 Y 3.**
- PASO 3. Instale la arandela de plástico en las placas de pernos como se muestra. Instale las placas de pernos como se muestra. **VEA LA FIGURA 1.**
- PASO 4. Instale los soportes de montaje delantero y trasero del lado del acompañante en la parte inferior del panel bajo la puerta como se muestra. **VEA LA FIGURA 2 Y 3.** Apriete con la mano.
- PASO 5. Coloque el estribo en los soportes del lado del acompañante con el logotipo de WESTIN hacia fuera. Ensamble con la tornillería de 3/8". Apriete con la mano. **VEA LA FIGURA 4.**
- PASO 6. Asegúrese de que el estribo y los soportes estén alineados correctamente y que los sujetadores estén apretados. Los valores recomendados del momento un torque son 26 libras-pies a los sujetadores de 3/8".
- PASO 7. Repita el procedimiento para el lado del conductor.

PROTECCIÓN DEL ACABADO

Los productos Westin tienen un acabado de alta calidad que requiere del mismo cuidado que cualquier otro acabado expuesto del vehículo. Proteja el acabado con una cera no abrasiva para automóviles (por ejemplo, Pure Carnauba) regularmente. El uso de cualquier jabón, pulidor o cera que contenga un abrasivo es nocivo, dado que los componentes rayan el acabado y lo exponen a la corrosión.

- ETAPE 1. Enlevez le contenu de la boîte et vérifiez pour tout dommage. Vérifiez que toutes les pièces y sont. Lisez complètement les instructions avant de commencer.
- ETAPE 2. Situez les emplacements de montage sur le côté passager du véhicule. **VOIR FIGURES 2 ET 3.**
- ETAPE 3. Installez la rondelle de plastique sur les plaquettes tel que montré. Installez les plaquettes tel que montré. **VOIR FIGURE 1.**
- ETAPE 4. Fixez les supports de montage avant et arrière du côté passager sur le dessous de l'enjoliveur tel qu'illustré. **VOIR FIGURES 2 ET 3.** Serrez à main.
- ETAPE 5. Placez le marche-pieds sur les selles avec avec le sigle WESTIN vers l'extérieur. Montez à l'aide de la quincaillerie 3/8 po. Serrez à main. **VOIR FIGURE 4.**
- ETAPE 6. Assurez-vous que le marchepied et les supports sont correctement alignés et ensuite serrez les attaches. Les valeurs de couple recommandées sont 3/8po à 26 pieds-livre.
- ETAPE 7. Répétez ces actions pour le côté conducteur.

PROTECCIÓN DE LA FINISIÓN

Les produits Westin ont une finition de haute qualité qui requiert des soins, comme toute autre finition du véhicule exposée aux éléments. Protégez la finition à l'aide d'une cire non-abrasive (par exemple, Pure Carnauba) de façon régulière. L'usage de tout savon, pâte à polir ou cire contenant un abrasif est nuisible, puisque les composants strient la finition et la laissent vulnérable à la corrosion.

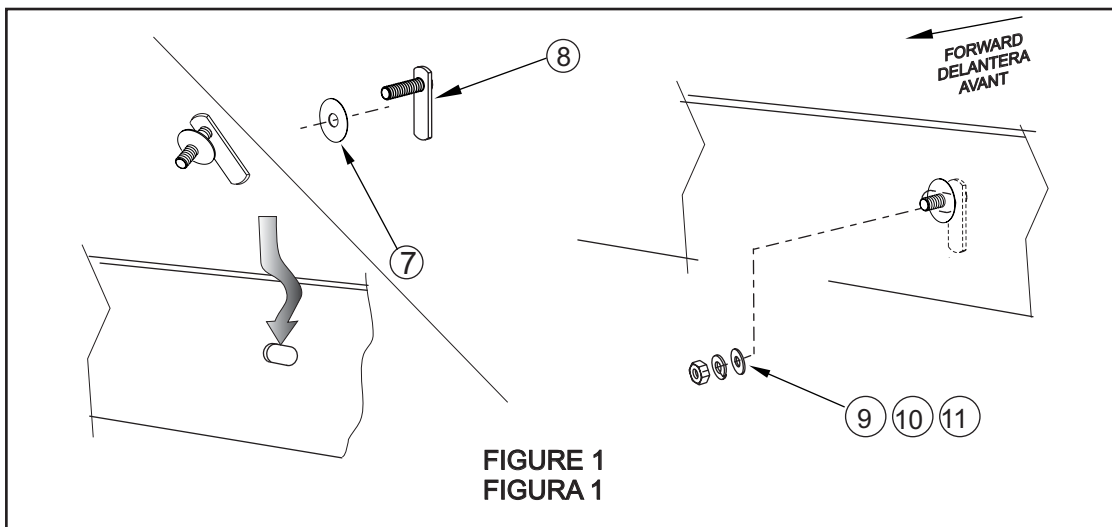

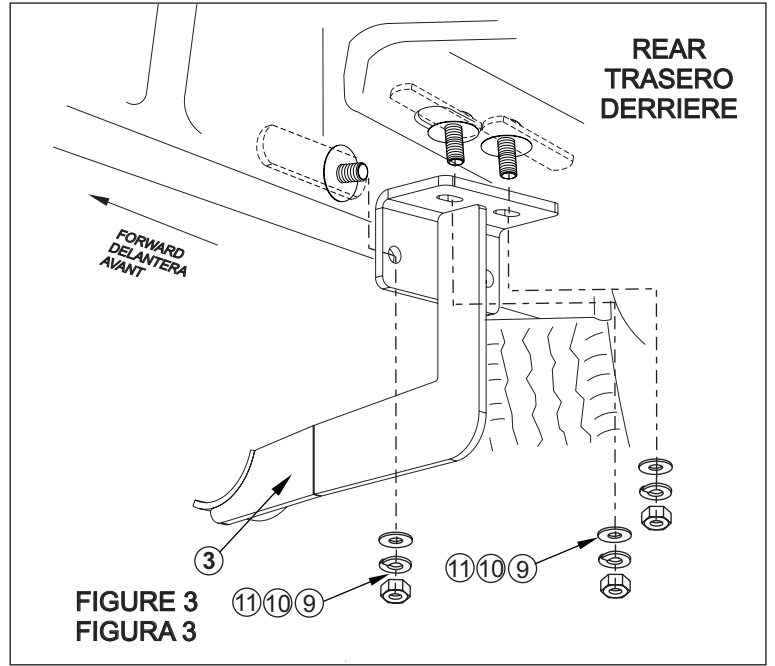
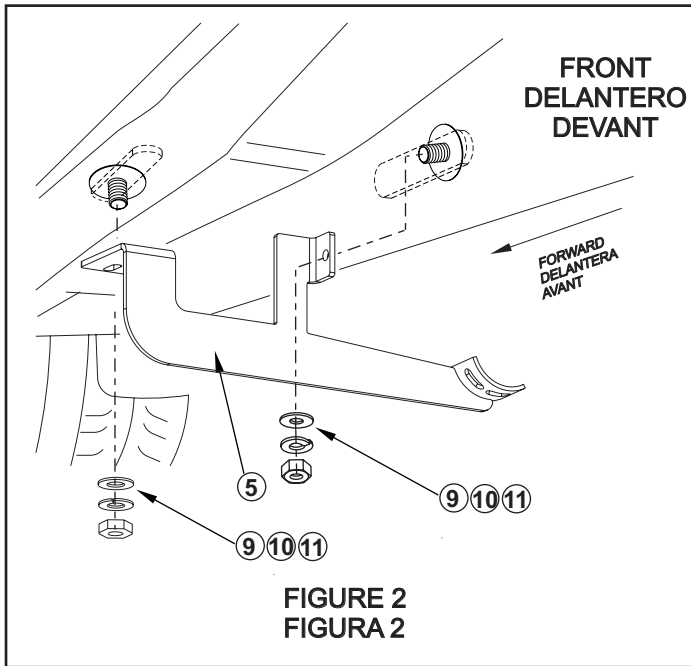

PASSENGER SIDE SHOWN DRIVER SIDE OPPOSITE
 LADO DEL ACOMPAÑANTE, OPUESTO AL LADO DEL CONDUCTOR
 COTE CONDUCTEUR EN FACE: COTE PASSAGER

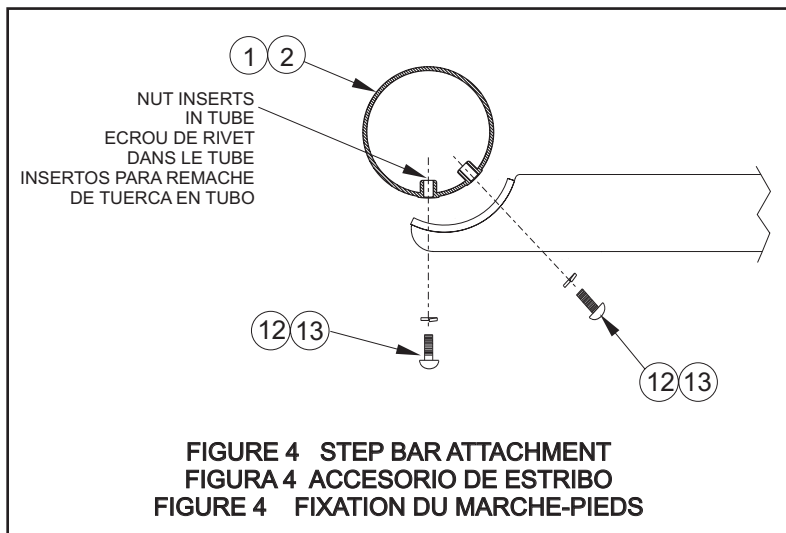

Westin Automotive Products, Inc.
 5200 N. Irwindale Ave. Suite 220
 Irwindale, Ca. 91706

Thank You for choosing Westin products
 For additional installation assistance please call
 Customer service (800) 793- 7846 or (507) 375-3559