

# Westin

SIGNATURE OF QUALITY

## INSTRUCTIONS-INSTRUCCIONES-CONSIGNES

APPLICATION: 2005-UP DODGE DAKOTA

APLICACIÓN: DODGE DAKOTA, MOD. 2005 Y SUPERIOR

APPLICATION: DODGE DAKOTA 2005 ET PLUS

### AUTOMOTIVE PRODUCTS, INC.

BULL BAR ASSEMBLY  
ENSAMBLE DE PARRILLA  
DELANTERA CON TIRÓN  
BARRE PARE-CHOC SAFARI

32-1660

32-1665

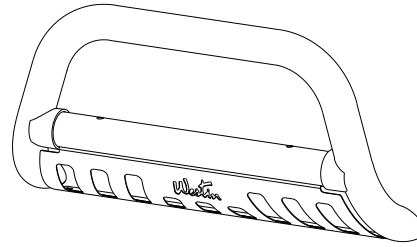

ITEM	QTY	CONTENTS - CONTENIDO - CONTENU	TOOLS - HERRAMIENTA - OUTILS
1	1	BULL BAR ASSEMBLY	9/16" SOCKET
2	2	BRACKET, PASSENGER AND DRIVER	9/16" WRENCH
3	4	RUBBER BUMPER	18MM SOCKET
4	2	PLASTIC PLUG	19MM SOCKET
5	4	3/8-16 X 1.25" HEX HEAD BOLT	RATCHET
6	8	3/8" FLAT WASHER	SOCKET EXTENSION
7	4	3/8" LOCK WASHER	TORQUE WRENCH
8	4	3/8-16 HEX NUT	
1	1	ENSAMBLE DE PARRILLA DELANTERA CON TIRÓN	DADO DE 9/16"
2	2	PIEZA DE SUJECIÓN, LADO DEL ACOMPAÑANTE Y EL CONDUCTOR	LLAVE DE TUERCAS DE 9/16"
3	4	PARACHOQUES DE HULE	DADO DE 18MM
4	2	TAPONES DE PLÁSTICO	DADO DE 19MM
5	4	PERNOS CON CABEZA HEXAGONAL DE 3/8-16 X 1,25"	MANERAL
6	8	ARANDELAS PLANAS DE 3/8"	EXTENSIÓN PARA DADO
7	4	ARANDELAS DE PRESIÓN DE 3/8"	LLAVE DE TORQUE
8	4	TUERCAS HEXAGONALES DE 3/8-16	
1	1	BARRE PARE-CHOC SAFARI	DOUILLE 9/16 PO
2	2	SUPPORTS CÔTÉ CONDUCTEUR ET CÔTÉ PASSAGER	CLE 9/16 PO
3	4	PARE-CHOC CAOUTCHOUC	DOUILLE 18MM
4	2	BOUCHONS DE PLASTIQUE	DOUILLE 19MM
5	4	BOULONS A TETE HEXAGONALE 3/8-16 X 1,25 PO	CLIQUET
6	8	RONDELLES PLATES 3/8 PO	RALLONGE DE DOUILLE
7	4	RONDELLES A FREIN 3/8 PO	CLE DE COUPLE
8	4	ÉCROUS HEXAGONAUX 3/8-16	

- STEP 1. Remove the contents from box and check for damage. Verify all parts are present. Read instructions completely before beginning.
- STEP 2. NOTE: It may be necessary to remove/relocate front license plate and license plate bracket. It is not required, but strongly recommended. If local/state laws requires a license plate, license plate relocation kit 32-0055 is available.
- STEP 3. Determine passenger and driver brackets and install as shown. SEE FIGURE 2. NOTE: Tow hooks must be removed to complete installation. Keep fasteners for reinstallation.
- STEP 4. Attach Bull Bar to brackets using 3/8" fasteners as shown. Make sure mount tabs on hoop are outside brackets. Leave loose.
- STEP 5. Center and level Bull Bar as desired. Torque 3/8" fasteners to 30 FT.LBS. and tow hook fasteners to 60 FT.LBS.
- LIGHT INSTALLATION: Insert threaded stud on base of the light through hole in cross tube. Using a ratchet, extension and socket for correct size of nut supplied, insert through large clearance hole in bottom of cross tube. Thread nut and washers on stud and tighten. SEE FIGURE 1. NOTE: A short socket, not a deep well works best to

get the nut started.

**NOTE:** Fits most 6" round or rectangle lights. Some lights may require replacing included mount/isolator with rubber bumpers provided. Mounting stud of 1/2" or less required. Plug mount holes with caps provided if not installing lights.

---

#### FINISH PROTECTION

Westin products have a high quality finish that must be cared for like any other exposed finish on the vehicle. Protect the finish with a non-abrasive automotive wax, (e.g. Pure Carnauba) on a regular basis. The use of any soap, polish or wax that contains an abrasive is detrimental, as the compounds scratch the finish and open it to corrosion.

---

- PASO 1.** Retire el contenido de la caja y verifique que ninguna pieza se haya dañado. Verifique que no falte ninguna pieza. Lea las instrucciones completamente antes de comenzar.
- PASO 2.** **NOTA:** Es posible que sea necesario retirar/volver a colocar la placa de identificación delantera y el soporte de la placa de identificación. Si bien no es un requerimiento, le recomendamos que lo haga. Si las leyes locales/estatales exigen la placa de identificación, puede adquirir un equipo para la reinstalación (32-0055).
- PASO 3.** Identifique los soportes del lado del acompañante y del conductor e instálelos como se muestra. **VEA LA FIGURA 2.** **NOTA:** Se deben retirar los ganchos de remolque para llevar a cabo la instalación. Guarde los sujetadores para la reinstalación.
- PASO 4.** Coloque la parrilla delantera con tirón sobre los soportes con los sujetadores de 3/8" como se muestra. Asegúrese de que las salientes del soporte de montaje en la abrazadera se inserten correctamente fuera de los soportes. No apriete.
- PASO 5.** Centre y nivele la parrilla delantera con tirón como desee. Aplique un torque de 30 libras-pie a los sujetadores de 3/8" y de 60 libras-pies a los sujetadores del gancho de remolque.
- INSTALACIÓN DEL FARO** Inserte el birlo roscado en la base del faro a través del agujero del tubo transversal. Con un maneral, una extensión y un dado del tamaño adecuado para la tuerca provista, inserte el birlo a través del agujero grande de la parte inferior del tubo transversal. Enrosque la tuerca y las arandelas en el birlo y apriete. **VEA LA FIGURA 1.** **NOTA:** Para el primer ajuste de la tuerca, se recomienda usar un dado corto en lugar de uno de alcance más profundo.
- NOTA:** se adapta a la mayoría de los faros redondos o cuadrados de 6". Es posible que en el caso de algunos faros deba cambiar la base de montaje/aislador que se incluye por los parachoques de hule provistos. Se requiere un birlo de montaje de 1/2" o inferior. Coloque los tapones provistos en los agujeros para montaje si decide no instalar los faros.

---

#### PROTECCIÓN DEL ACABADO

Los productos Westin tienen un acabado de alta calidad que requiere del mismo cuidado que cualquier otro acabado expuesto del vehículo. Proteja el acabado con una cera no abrasiva para automóviles (por ejemplo, Pure Carnauba) regularmente. El uso de cualquier jabón, pulidor o cera que contenga un abrasivo es nocivo, dado que los componentes rayan el acabado y lo exponen a la corrosión.

---

- ETAPE 1.** Enlevez le contenu de la boîte et vérifiez pour tout dommage. Vérifiez que toutes les pièces y sont. Lisez complètement les consignes avant de commencer.
- ETAPE 2.** **NOTA:** Il peut être nécessaire d'enlever ou de déplacer la plaque d'immatriculation avant ainsi que le support de plaque. Ce n'est pas exigé, mais il est fortement recommandé de le faire. Si les lois provinciales exigent une plaque d'immatriculation, l'ensemble de modification 32-0055 est disponible.
- ÉTAPE 3.** Établissez les supports côté passager et côté conducteur et installez-les tel qu'illustré. **VOIR FIGURE 2.** **REMARQUE :** Les crochets de dépannage doivent être retirés afin de terminer l'installation. Conservez les attaches pour la repose.
- ÉTAPE 4.** Fixez la barre Bull aux supports à l'aide des attaches 3/8 po tel qu'illustré. Assurez-vous que les pattes de montage sur la frette sont à l'extérieur des supports. Ne pas serrer.
- ÉTAPE 5.** Centrez et nivelez la barre Bull tel que désiré. Couplez les attaches 3/8 po. à 30 PI-LB et les attaches du crochet de dépannage à 60 PI-LB.
- REPOSE DES LUMIERES:** Insérer le goujon de la base de la lumière dans le trou du tube transversal. À l'aide du cliquet avec la rallonge et la douille de la dimension de l'écrou fourni, insérez dans l'espacement au bas du tube transversal. Fileter l'écrou et les bagues sur le goujon et serrez. **VOIR FIGURE 1.** **NOTA :** Utilisez une douille courte plutôt que profonde pour faire commencer l'écrou.
- REMARQUE:** S'ajuste à la majorité des ampoules rondes ou en rectangle. Certaines ampoules pourront nécessiter le

remplacement de la monture/de l'isolant avec les butoirs en caoutchouc (fournis). Boulon de montage de 1/2po ou moins requis. Boucher les trous de montage avec les bouchons fournis lorsque les ampoules ne sont pas posées.

**PROTECTION DE LA FINITION**

Les produits Westin ont une finition de haute qualité qui requiert des soins, comme toute autre finition du véhicule exposée aux éléments. Protégez la finition à l'aide d'une cire non-abrative (par exemple, Pure Carnauba) de façon régulière. L'usage de tout savon, pâte à polir ou cire contenant un abrasif est nuisible, puisque les composants strient la finition et la laissent vulnérable à la corrosion.

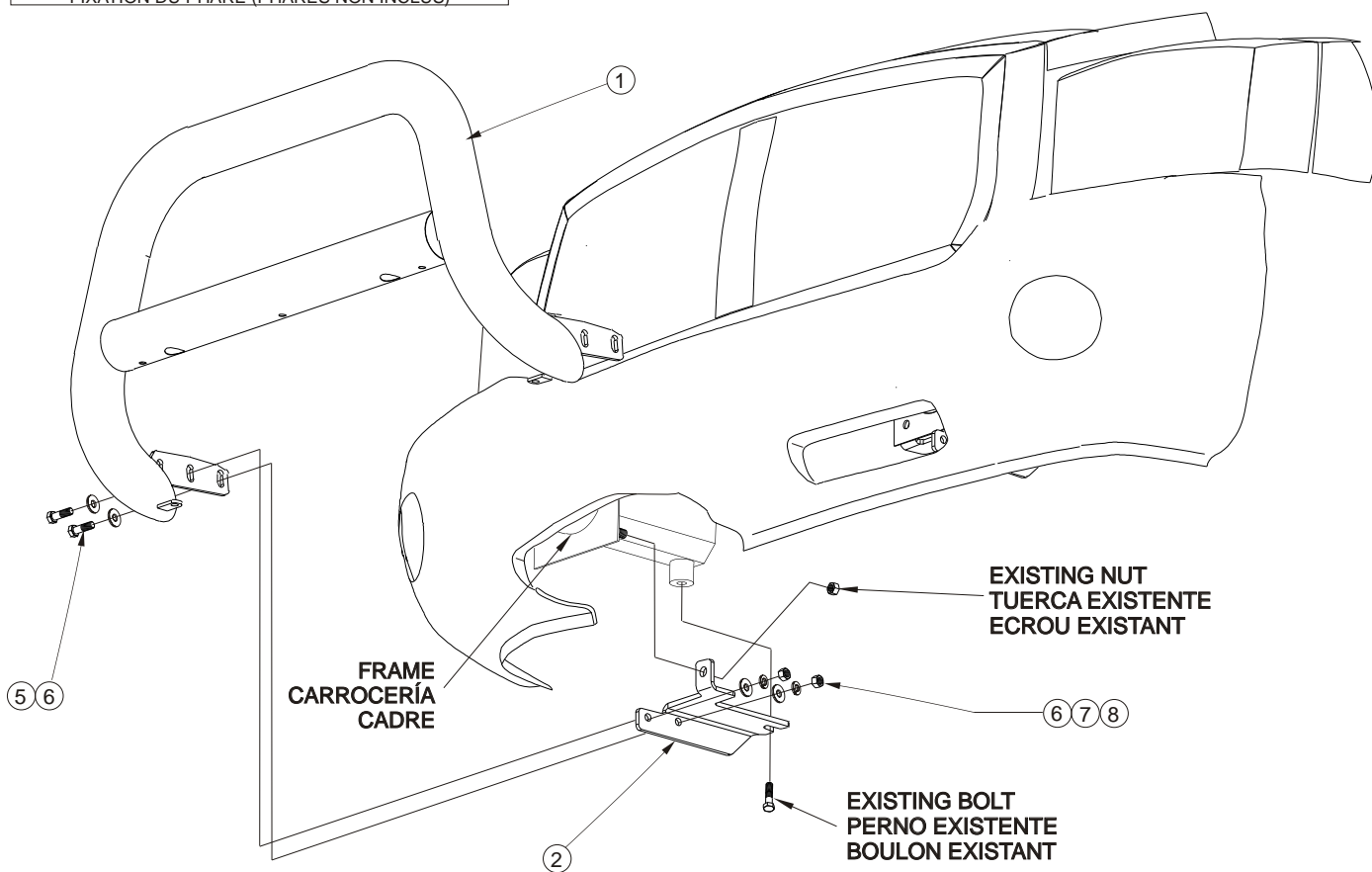
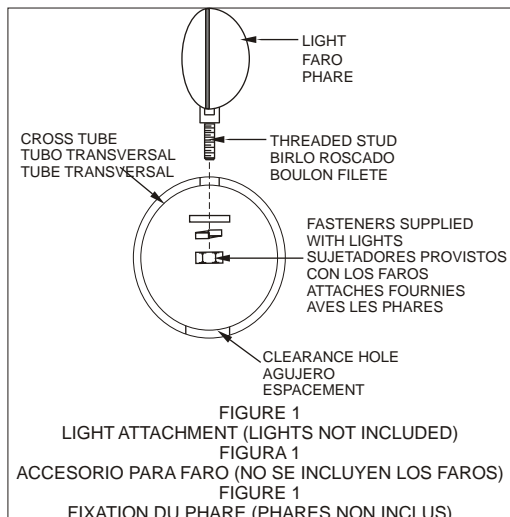

FIGURE 2 INSTALLATION VIEW OF PASSENGER SIDE, DRIVER SIDE OPPOSITE  
 FIGURA 2 VISTA DE LA INSTALACIÓN DEL LADO DEL ACOMPAÑANTE OPUESTO AL LADO DEL CONDUCTOR  
 FIGURE 2 ILLUSTRE: COTE PASSAGER, EN FACE: COTE CONDUCTEUR



Westin Automotive Products, Inc.  
 5200 N. Irwindale Ave. Suite 220  
 Irwindale, Ca. 91706

Thank You for choosing Westin products  
 For additional installation assistance please call  
 Customer service (800) 793-7846 or (507) 375-3559