

Westin

SIGNATURE OF QUALITY

AUTOMOTIVE PRODUCTS, INC.

INSTRUCTIONS-INSTRUCCIONES-CONSIGNES

APPLICATION: 2002-UP GMC ENVOY/XL, CHEVY TRAILBLAZER/EXT

APLICACIÓN: GMC ENVOY/XL, CHEVY TRAILBLAZER/EXT, MOD. 2002 Y SUPERIOR

APPLICATION: GMC ENVOY/XL, CHEVY TRAILBLAZER/EXT, 2004 ET PLUS

SPORT TUBE ASSEMBLIES
TUBEO DEPORTIVO ENSAMBLES DE
MONTAGES DE TUBE SPORT

28-0090
28-0490
28-0500
28-0510

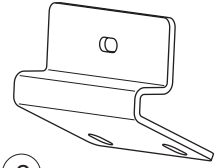
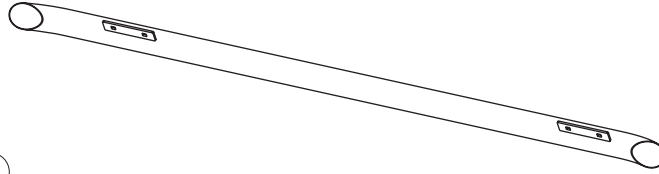

ITEM	QTY	CONTENTS - CONTENIDO - CONTENU	TOOLS - HERRAMIENTA - OUTILS
1	2	SPORT TUBE, PASSENGER AND DRIVER	9/16" SOCKET 9/16" WRENCH 13MM SOCKET RATCHET TORQUE WRENCH
2	4	MOUNT BRACKET	
3	8	3/8-16 X 1.00" CARRIAGE BOLT	
4	8	3/8" FLAT WASHER	
5	8	3/8" LOCK WASHER	
6	8	3/8-16 HEX NUT	
7	4	M8-1.25 X 25MM HEX HEAD BOLT	
8	4	5/16" FLAT WASHER	
9	4	5/16" LOCK WASHER	
10	4	M8-1.25 HEX NUT	
1	2	TUBE DEPORTIVO, LADO DEL ACOMPAÑANTE Y EL CONDUCTOR	DADO DE 9/16" LLAVE DE TUERCAS DE 9/16" DADO DE 13MM MANERAL LLAVE DE TORQUE
2	4	SOPORTES DE MONTAJE	
3	8	PERNO DE COCHE 3/8-16 X 1,00"	
4	8	ARANDELAS PLANAS SAE DE 3/8"	
5	8	ARANDELAS DE PRESIÓN DE 3/8"	
6	8	TUERCAS HEXAGONALES DE 3/8-16	
7	4	PERNOS CON CABEZA HEXAGONAL M8-1,25 X 25 MM	
8	4	ARANDELAS PLANAS SAE DE 5/16"	
9	4	ARANDELAS DE PRESIÓN DE 5/16"	
10	4	TUERCAS HEXAGONALES DE M8-1,25	
1	2	TUBE SPORT, CÔTÉ CONDUCTEUR ET CÔTÉ PASSAGER	DOUILLE 9/16 PO CLÉ 9/16 PO DOUILLE 13MM CLIQUET CIÉ DE COUPLE
2	4	SUPPORTS DE MONTAGE	
3	8	BOULONS A TETE CARROSSERIE 3/8-16 X 1,00 PO	
4	8	RONDELLE PLATE 3/8 PO	
5	8	RONDELLES A FREIN 3/8 PO	
6	8	ÉCROUS HEXAGONAUX 3/8-16	
7	4	BOULONS A TETE HEXAGONALE M8 1,25 X 25MM	
8	4	RONDELLE PLATE 5/16 PO	
9	4	RONDELLES A FREIN 5/16 PO	
10	4	ÉCROUS HEXAGONAUX M8-1,25	

- STEP 1. Remove contents from box and check for damage. Verify all parts are present. Read instructions completely before beginning.
- STEP 2. Attach brackets to vehicle as shown. Hand tighten. **NOTE:** On the EXT and XL models, if equipped with factory running boards, it may be necessary to use the supplied nuts and washers to attach the rear bracket to the mounting studs. **SEE FIGURES 1, 2 AND 3.**
- STEP 3. Attach sport tube to brackets as shown. **SEE FIGURE 4.**
- STEP 4. Make sure sport tube and brackets are properly aligned. Tighten and torque 3/8" hardware to 35 ft-lbs, M8 hardware to 22 ft-lbs.

FINISH PROTECTION

Westin products have a high quality finish that must be cared for like any other exposed finish on the vehicle. Protect the finish with a non-abrasive automotive wax, (e.g. Pure Carnauba) on a regular basis. The use of any soap, polish or wax that contains an abrasive is detrimental, as the compounds scratch the finish and open it to corrosion.

- PASO 1. Retire el contenido de la caja y verifique que ninguna pieza se haya dañado. Verifique que no falte ninguna pieza. Lea las instrucciones completamente antes de comenzar.
- PASO 2. Coloque los soportes en el vehículo como se muestra. Apriete con la mano. **NOTA:** En los modelos EXT y XL, si vienen con los estribos de fábrica, tal vez sea necesario usar las tuercas y las arandelas provistas para sujetar el soporte trasero a los birlos de montaje. **VEA LAS FIGURAS 1, 2 Y 3.**
- PASO 3. Instale el tubo deportivo como se muestra. **VEA LA FIGURA 4.**
- PASO 4. Asegúrese de que el tubo deportivo y los soportes estén alineados correctamente. Apriete y aplique un torque de 35 libras-pies a la tornillería de 3/8", 22 libras-pies a la tornillería de M8.

PROTECCIÓN DEL ACABADO

Los productos Westin tienen un acabado de alta calidad que requiere del mismo cuidado que cualquier otro acabado expuesto del vehículo. Proteja el acabado con una cera no abrasiva para automóviles (por ejemplo, Pure Carnauba) regularmente. El uso de cualquier jabón, pulidor o cera que contenga un abrasivo es nocivo, dado que los componentes rayan el acabado y lo exponen a la corrosión.

- ETAPE 1. Enlevez le contenu de la boîte et vérifiez pour tout dommage. Vérifiez que toutes les pièces y sont. Lisez les instructions complètement avant de commencer.
- ETAPE 2. Installez les supports tel qu'illustré. Serrez à main. **REMARQUE :** Pour les modèles EXT et XL, si équipés de marchepieds d'usine, il peut être nécessaire d'utiliser les écrous et rondelles fournies pour fixer le support arrière aux goujons de montage. **VOIR FIGURES 1, 2 ET 3.**
- ETAPE 3. Fixez le tube sport tel qu'illustré. **VOIR FIGURE 4.**
- ETAPE 4. Vérifiez que le tube sport et les supports sont bien alignés. Serrez et couplez la quincaillerie 3/8 po à 35 pieds-livres, M8 à 35 pieds-livres.

PROTECTION DE LA FINITION

Les produits Westin ont une finition de haute qualité qui requiert des soins, comme toute autre finition du véhicule exposée aux éléments. Protégez la finition à l'aide d'une cire non-abrasive (par exemple, Pure Carnauba) de façon régulière. L'usage de tout savon, pâte à polir ou cire contenant un abrasif est nuisible, puisque les composants strient la finition et la laissent vulnérable à la corrosion.

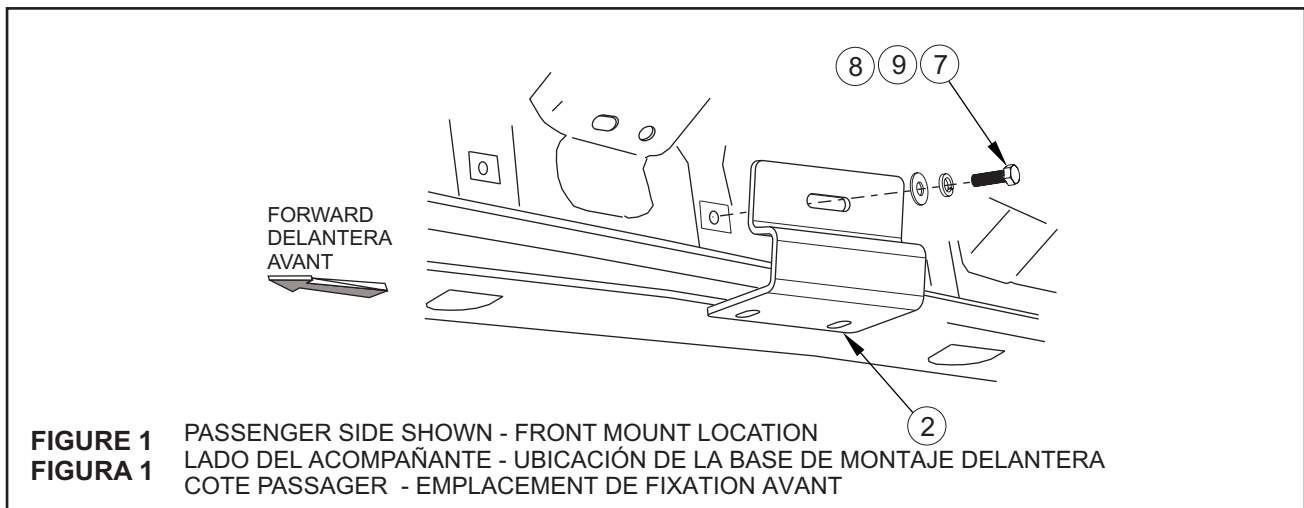

**TRAILBLAZER EXT
ENVOY XL**

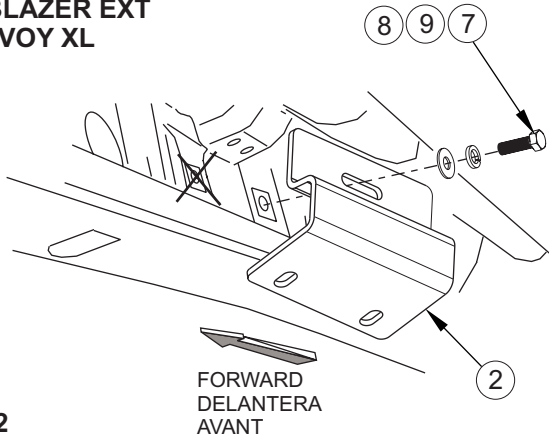

FORWARD
DELANTERA
AVANT

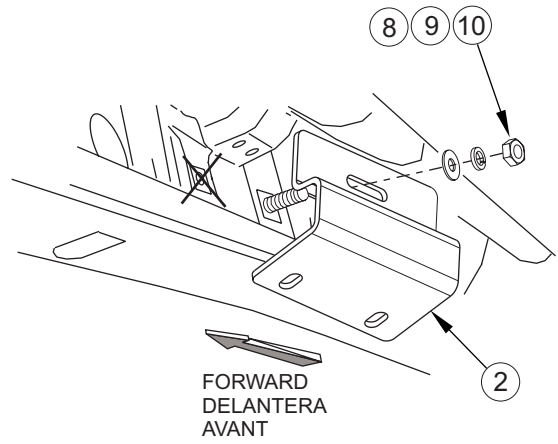

FORWARD
DELANTERA
AVANT

DETAILS SHOWN FOR STUDDED MOUNT LOCATION IF EQUIPPED
SE MUESTRAN LOS DETALLES DE LA UBICACIÓN DE LA BASE DE
MONTAJE CHAVETEADA.
DÉTAIL DE L'EMPLACEMENT DE FIXATION AUX GOUJONS SI ÉQUIPÉ.

**FIGURE 2
FIGURA 2**

PASSENGER SIDE SHOWN - REAR MOUNT LOCATION
LADO DEL ACOMPAÑANTE - UBICACIÓN DE LA BASE DE MONTAJE TRASERA
COTE PASSAGER - EMBLACEMENT DE FIXATION ARRIÈRE

**TRAILBLAZER
ENVOY**

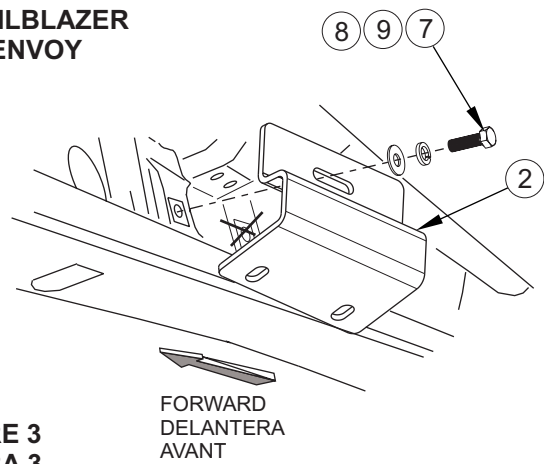

FORWARD
DELANTERA
AVANT

**FIGURE 3
FIGURA 3**

PASSENGER SIDE SHOWN - REAR MOUNT LOCATION
LADO DEL ACOMPAÑANTE - UBICACIÓN DE LA BASE DE MONTAJE TRASERA
COTE PASSAGER - EMBLACEMENT DE FIXATION ARRIÈRE

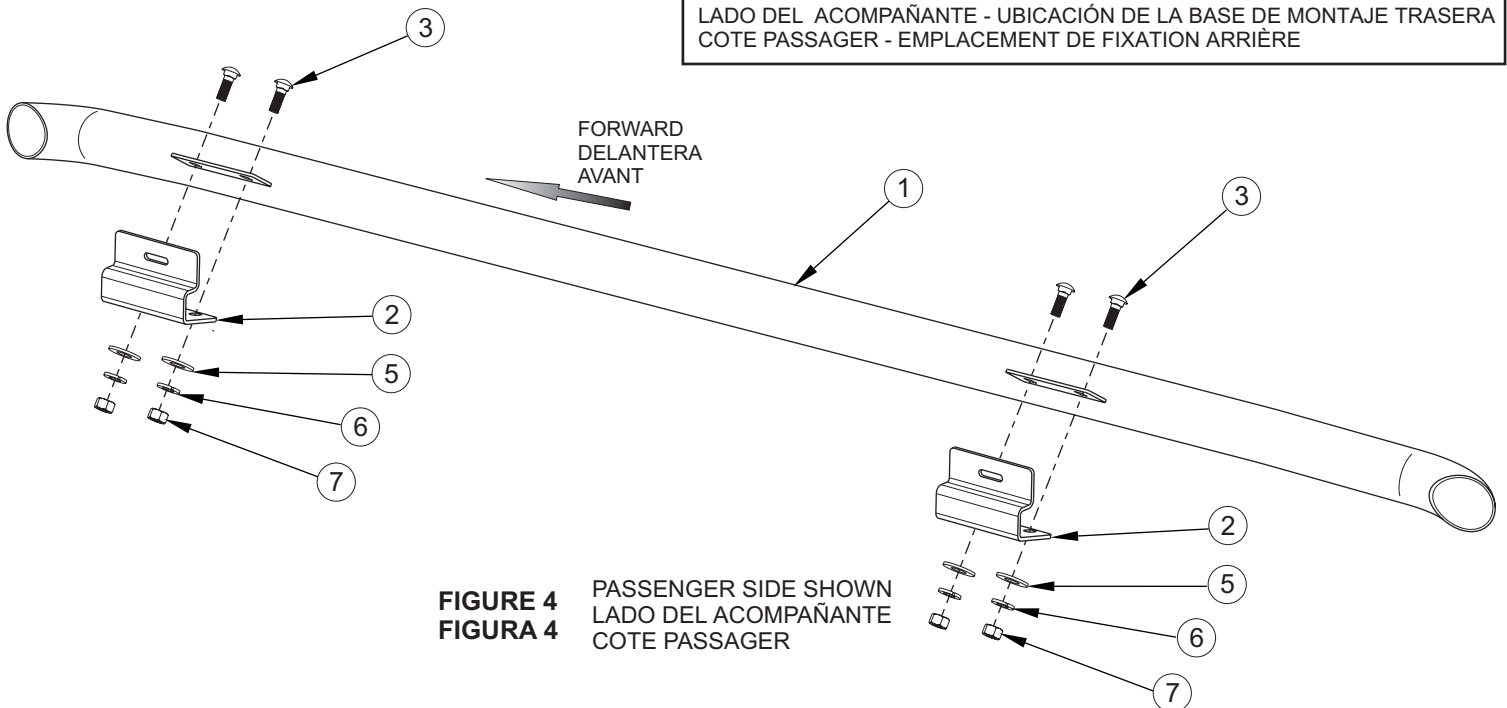

**FIGURE 4
FIGURA 4**

PASSENGER SIDE SHOWN
LADO DEL ACOMPAÑANTE
COTE PASSAGER