

# Westin

SIGNATURE OF QUALITY

AUTOMOTIVE PRODUCTS, INC.

## INSTRUCTIONS-INSTRUCCIONES-CONSIGNES

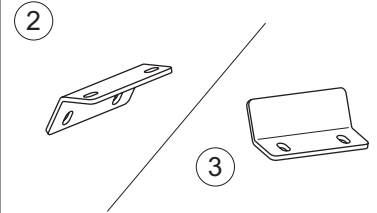
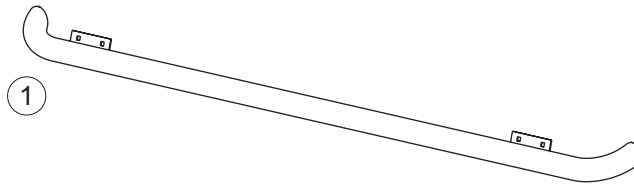
APPLICATION: 1997 & UP CHEVY/GMC SILVERADO/SIERRA 1500/2500 LD REGULAR CAB  
 1999 & UP CHEVY/GMC SILVERADO/SIERRA 2500 HD/3500 EXTENDED CAB  
 2001 & UP CHEVY/GMC SILVERADO/SIERRA 2500 HD/3500 REGULAR CAB  
 2001 & UP CHEVY/GMC SILVERADO/SIERRA 2500 HD/3500 EXTENDED CAB

APLICACIÓN: CHEVY/GMC SILVERADO/SIERRA 1500/2500 LD CABINA REGULAR MOD. 1997 Y SUPERIOR  
 CHEVY/GMC SILVERADO/SIERRA 2500 HD/3500 CABINA EXTENDIDA, MOD. 1999 Y SUPERIOR  
 CHEVY/GMC SILVERADO/SIERRA 2500 HD/3500 CABINA REGULAR, MOD. 2001 Y SUPERIOR  
 CHEVY/GMC SILVERADO/SIERRA 2500 HD/3500 CABINA EXTENDIDA, MOD. 2001 Y SUPERIOR

APPLICATION: CHEVY/GMC SILVERADO/SIERRA 1500/2500 LD CABINE REGULIERE 1997 ET PLUS  
 CHEVY/GMC SILVERADO/SIERRA 2500 HD/3500 CABINE RALLONGEE 1999 ET PLUS  
 CHEVY/GMC SILVERADO/SIERRA 2500 HD/3500 CABINE REGULIERE 2001 ET PLUS  
 CHEVY/GMC SILVERADO/SIERRA 2500 HD/3500 CABINE RALLONGEE 2001 ET PLUS

SPORT TUBE ASSEMBLIES  
 TUBEO DEPORTIVO ENSAMBLES DE  
 MONTAGES DE TUBE SPORT

28-0050  
 28-0120



ITEM	QTY	CONTENTS - CONTENIDO - CONTENU	TOOLS - HERRAMIENTA - OUTILS
1	2	SPORT TUBE, PASSENGER AND DRIVER	9/16" SOCKET
2	4	MOUNT BRACKET	9/16" WRENCH
3	4	SUPPORT BRACE	3/8" DRILL BIT
4	8	3/8-16 X 1.00" CARRIAGE BOLT	CENTER PUNCH
5	8	3/8-16 X 1.25" HEX HEAD BOLT	DRILL
6	16	3/8" FLAT WASHER	HAMMER
7	16	3/8" LOCK WASHER	RATCHET
8	16	3/8-16 HEX NUT	TAPE
			TORQUE WRENCH
1	2	TUBE DEPORTIVO, LADO DEL ACOMPAÑANTE Y EL CONDUCTOR	DADO DE 9/16"
2	4	SOPORTES DE MONTAJE	LLAVE DE TUERCAS DE 9/16"
3	4	PIEZA DE SUJECIÓN DEL SOPORTE	BROCA PARA TALADRO DE 3/8"
4	8	PERNO DE COCHE 3/8-16 X 1,00"	PERFORADOR CENTRAL
5	8	PERNOS CON CABEZA HEXAGONAL DE 3/8-16 X 1,25"	TALADRO
6	16	ARANDELAS PLANAS SAE DE 3/8"	MARTILLO
7	16	ARANDELAS DE PRESIÓN DE 3/8"	MANERAL
8	16	TUERCAS HEXAGONALES DE 3/8-16	CINTA
			LLAVE DE TORQUE
1	2	TUBE SPORT, CÔTÉ CONDUCTEUR ET CÔTÉ PASSAGER	DOUILLE 9/16 PO
2	4	SUPPORTS DE MONTAGE	CLÉ 9/16 PO
3	4	RENFORTS POUR SUPPORTS	MECHE 3/8 PO
4	8	BOULONS A TETE CARROSSERIE 3/8-16 X 1,00 PO	POINTEAU
5	8	BOULONS A TETE HEXAGONALE 3/8-16 X 1,25 PO	PERCEUSE
6	16	RONDELLE PLATE 3/8 PO	MARTEAU
7	16	RONDELLES A FREIN 3/8 PO	CLIQUET
8	16	ÉCROUS HEXAGONAUX 3/8-16	RUBAN
			CLÉ DE COUPLE

- STEP 1. Remove contents from box and check for damage. Verify all parts are present. Read instructions completely before beginning.
- STEP 2. Cut out template and tape to forward section of rocker panel as shown. **SEE FIGURE 1.**
- STEP 3. Center punch holes, remove pattern and drill two holes using a 3/8" drill bit. **SEE FIGURE 1.**
- STEP 4. Attach brackets to sport tube. Hand tighten. **SEE FIGURE 2.**
- STEP 5. Position support brace on inside of rocker panel and attach the front of the sport tube as shown. **SEE FIGURE 3.**
- STEP 6. Align sport tube with rocker panel, mark center of holes, then center punch and drill. Attach rear sport tube as shown. **SEE FIGURES 4-5.**
- STEP 7. Make sure sport tube and brackets are properly aligned with vehicle. Torque 3/8" fasteners to 35 Ft. Lbs.

---

#### FINISH PROTECTION

Westin products have a high quality finish that must be cared for like any other exposed finish on the vehicle. Protect the finish with a non-abrasive automotive wax, (e.g. Pure Carnauba) on a regular basis. The use of any soap, polish or wax that contains an abrasive is detrimental, as the compounds scratch the finish and open it to corrosion.

---

- PASO 1. Retire el contenido de la caja y verifique que ninguna pieza se haya dañado. Verifique que no falte ninguna pieza. Lea las instrucciones completamente antes de comenzar.
  - PASO 2. Recorte la plantilla del agujero y adhiérala con cinta en la parte delantera del panel bajo la puerta como se muestra. **VEA LA FIGURA 1.**
  - PASO 3. Centre los agujeros por perforar, retire el patrón y haga los agujeros con una broca de 3/8" . **VEA LA FIGURA 1.**
  - PASO 4. Sujete los soportes al tubo deportivo con los pernos. Apriete con la mano. **VEA LA FIGURA 2.**
  - PASO 5. Coloque la pieza de sujeción en el interior del panel bajo la puerta e instale la parte delantera del estribo como se muestra. **VEA LA FIGURA 3.**
  - PASO 6. Alinee el estribo con el panel bajo la puerta, marque los agujeros centrales, céntrelos y perfore con el taladro. Instale los soportes traseros como se muestra. **VEA LAS FIGURAS 4 y 5.**
  - PASO 7. Asegúrese de que el tubo deportivo y los soportes estén alineados correctamente. Apriete y aplique un torque de 35 libras-pies a la tornillería de 3/8" .
- 

#### PROTECCIÓN DEL ACABADO

Los productos Westin tienen un acabado de alta calidad que requiere del mismo cuidado que cualquier otro acabado expuesto del vehículo. Proteja el acabado con una cera no abrasiva para automóviles (por ejemplo, Pure Carnauba) regularmente. El uso de cualquier jabón, pulidor o cera que contenga un abrasivo es nocivo, dado que los componentes rayan el acabado y lo exponen a la corrosión.

---

- ETAPE 1. Enlevez le contenu de la boîte et vérifiez polur tout dommage. Vérifiez que toutes les pièces y sont. Lisez les instructions complètement avant de commencer.
  - ETAPE 2. Découpez le motif des trous et à l'aide du ruban collez-le à la section avant du bas de caisse tel qu'illustré. **VOIR FIGURE 1.**
  - ETAPE 3. Centrez les trous de perçage, retirez le gabarit et percez deux trous à l'aide d'une mèche de 3/8 po. **VOIR FIGURE 1.**
  - ETAPE 4. Boulonnez les supports au tube sport. Serrez à main. **VOIR FIGURE 2.**
  - ÉTAPE 5. Positionnez l'entretoise de support sur la face intérieure du bas de caisse et fixez l'extrémité avant du tube sport tel qu'illustré. **VOIR FIGURE 3.**
  - ÉTAPE 6. Alignez le tube sport au bas de caisse, marquez les centres des trous à l'aide d'un pointeau et percez. Fixez l'extrémité arrière du tube sport tel qu'illustré. **VOIR LES FIGURES 4 ET 5.**
  - ETAPE 7. Vérifiez que le tube sport et les supports sont bien alignés. Serrez et coupez la quincaillerie 3/8 po à 35 pieds-livres.
- 

#### PROTECTION DE LA FINITION

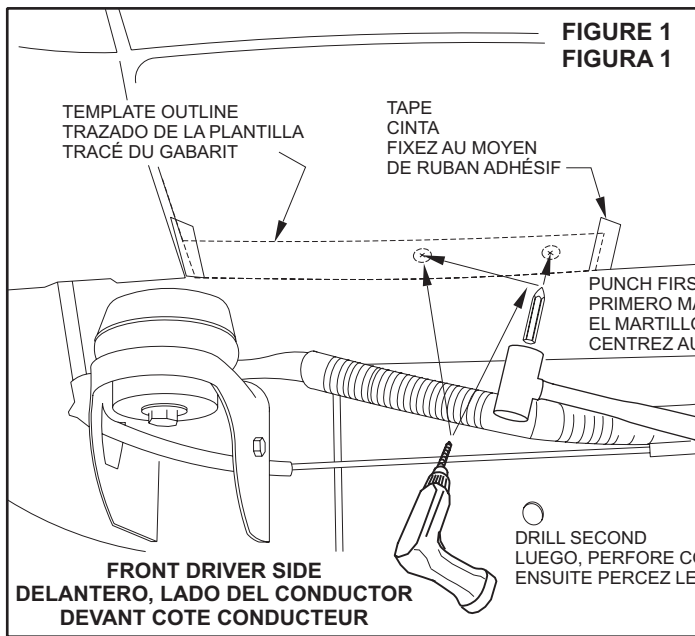
Les produits Westin ont une finition de haute qualité qui requiert des soins, comme toute autre finition du véhicule exposée aux éléments. Protégez la finition à l'aide d'une cire non-abrasive (par exemple, Pure Carnauba) de façon régulière. L'usage de tout savon, pâte à polir ou cire contenant un abrasif est nuisible, puisque les composants strient la finition et la laissent vulnérable à la corrosion.

---



Westin Automotive Products, Inc.  
5200 N. Irwindale Ave. Suite 220  
Irwindale, Ca. 91706

Thank You for choosing Westin products  
For additional installation assistance please call  
Customer service (800) 793-7846 or (507) 375-3559

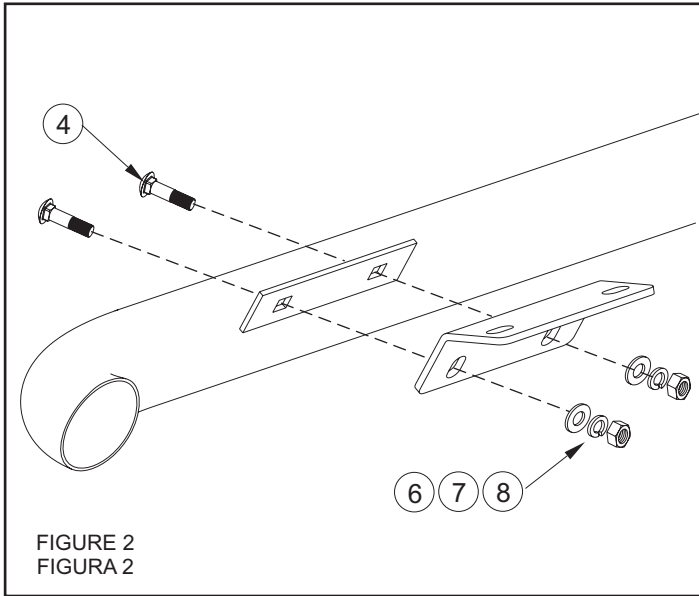


**FIGURE 1  
FIGURA 1**

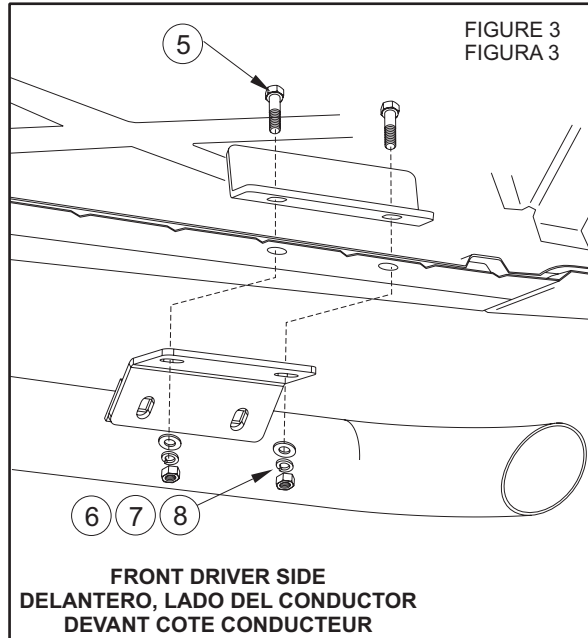
**FRONT DRIVER SIDE  
DELANTERO, LADO DEL CONDUCTOR  
DEVANT COTE CONDUCTEUR**

**PUNCH FIRST  
PRIMERO MARQUE LOS AGUJEROS CON  
EL MARTILLO PERFORADOR  
CENTREZ AU POINTEAU POUR COMMENCER**

**DRILL SECOND  
LUEGO, PERFORE CON TALADRO  
ENSUITE PERCEZ LE TROU**

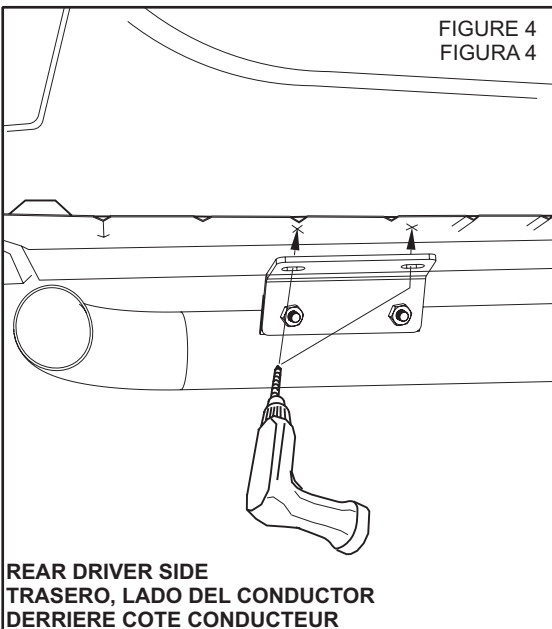


**FIGURE 2  
FIGURA 2**



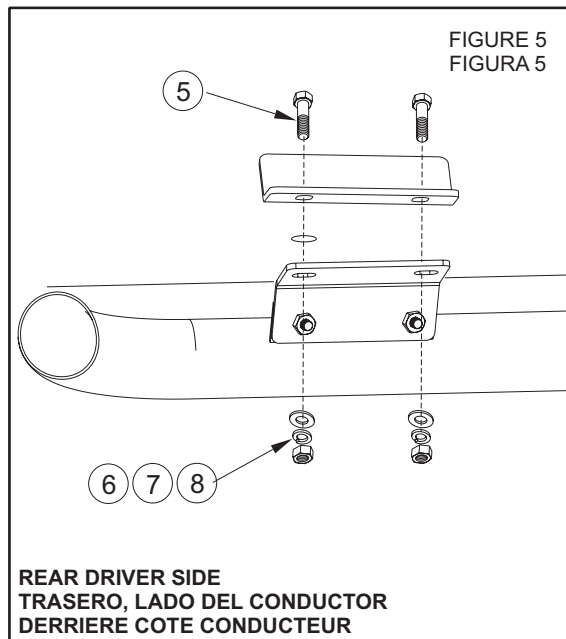
**FIGURE 3  
FIGURA 3**

**FRONT DRIVER SIDE  
DELANTERO, LADO DEL CONDUCTOR  
DEVANT COTE CONDUCTEUR**



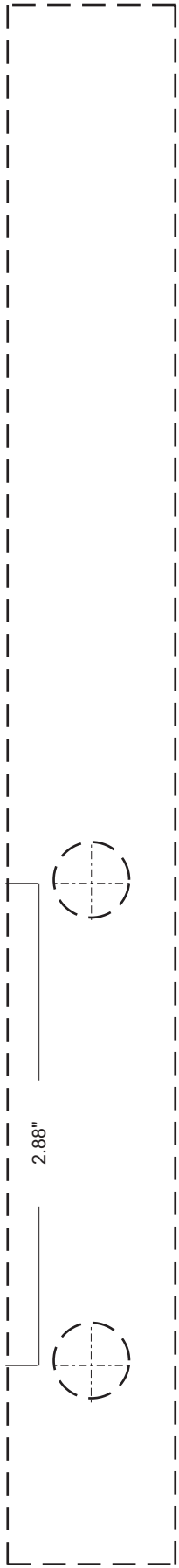
**FIGURE 4  
FIGURA 4**

**REAR DRIVER SIDE  
TRASERO, LADO DEL CONDUCTOR  
DERRIÈRE COTE CONDUCTEUR**



**FIGURE 5  
FIGURA 5**

**REAR DRIVER SIDE  
TRASERO, LADO DEL CONDUCTOR  
DERRIÈRE COTE CONDUCTEUR**



2.88"

SEE FIGURE 1  
TEMPLATE  
(CUT OUT)  
VEA LA FIGURA 1  
PLANTILLA  
(RECORTAR)  
VOIR FIGURE 1  
MOTIF  
(DECOUPE)