

Westin

SIGNATURE OF QUALITY

AUTOMOTIVE PRODUCTS, INC.

INSTRUCTIONS-INSTRUCCIONES-CONSIGNES

APPLICATION: '04 & UP TOYOTA TUNDRA D-CAB, 4DR
'99 & UP TOYOTA TUNDRA EXTENDED (ACCESS) CAB PICK-UP, SHORT BED

APLICACIÓN: TOYOTA TUNDRA DOBLE CABINA, 4 PUERTAS, MOD. 2004 Y SUPERIOR
TOYOTA TUNDRA CABINA EXTENDIDA, (ACCESO), MOD. 1999 Y SUPERIOR

APPLICATION: TOYOTA TUNDRA CABINE DOUBLE, 4 PORTES, 2004 ET PLUS
TOYOTA TUNDRA CABINE ET ALLONGEE, (ACCES), 1999 ET PLUS

STEP BAR ASSEMBLIES
ENSAMBLES DE ESTRIBOS
MONTAGES DE MARCHE-PIEDS

24-4090
24-4095
24-4140
24-4145

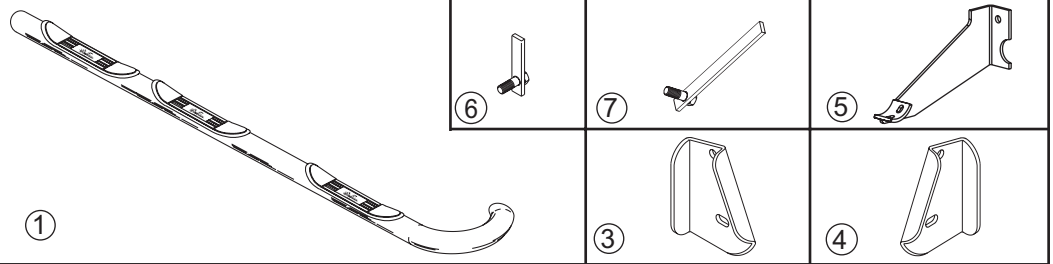

ITEM	QTY	CONTENTS - CONTENIDO - CONTENU	TOOLS - HERRAMIENTA - OUTILS
1,2 3,4 5 6 7 8 9 10 11 12 13 14	2 2 2 1 1 4 6 6 4 4 4 4 2	STEP BAR, PASSENGER (1) AND DRIVER (2) FRONT BRACKET, PASSENGER (3) AND DRIVER (4) REAR BRACKET BOLT PLATE PASSENGER BOLT PLATE DRIVER 1/2-13 X 1.75" HEX HEAD BOLT 1/2" SAE FLAT WASHER 1/2" LOCK WASHER 1/2-13 HEX NUT 3/8-16 X 1.25" BUTTON HEAD BOLT 3/8" INTERNAL TOOTH LOCK WASHER SPACER WASHER	3/4" SOCKET 3/4" WRENCH 7/32" HEX WRENCH RATCHET SOCKET EXTENSION TORQUE WRENCH
1,2 3,4 5 6 7 8 9 10 11 12 13 14	2 2 2 1 1 4 6 6 4 4 4 2	ESTRIBOS, ACOMPAÑANTE (1) Y CONDUCTOR (2) PIEZAS DE SUJECIÓN DELANTERAS, ACOMPAÑANTE (3) Y CONDUCTOR (4) PIEZAS DE SUJECIÓN TRASERAS PLACAS DE PERNOS ACOMPAÑANTE PLACAS DE PERNOS CONDUCTOR PERNOS CON CABEZA HEXAGONAL DE 1/2-13 X 1,75" ARANDELAS PLANAS SAE DE 1/2" ARANDELAS DE PRESIÓN DE 1/2" TUERCAS HEXAGONALES DE 1/2-13 PERNO TERMINAL DE 3/8-16 X 1,25" ARANDELA DE PRESIÓN DE DENTADO INTERIOR DE 3/8" ARANDELAS SEPARADORAS	DADO DE 3/4" LLAVE DE TUERCAS DE 3/4" CLE HEXAGONALE 7/32 PO MANERAL EXTENSIÓN PARA DADO LLAVE DE TORQUE
1,2 3,4 5 6 7 8 9 10 11 12 13 14	2 2 2 1 1 4 6 6 4 4 4 2	MARCHE-PIEDS, PASSAGER (1) ET CONDUCTEUR (2) SUPPORTS AVANT, PASSAGER (3) ET CONDUCTEUR (4) SUPPORTS ARRIERE PLAQUES DE BOULON PASSAGER PLAQUES DE BOULON CONDUCTEUR BOULONS A TETE HEXAGONALE 1/2-13 X 1,75 PO RONDELLE PLATE SAE 1/2 PO RONDELLES A FREIN 1/2 PO ÉCROUS HEXAGONAUX 1/2-13 BOULON AUTOPERCEUR 3/8-16 X 1,25 PO RONDELLE A FREIN A DENTS INTERIEURES 3/8 PO RONDELLE D'ESPACEMENT	DOUILLE 3/4 PO CLÉ 3/4 PO CLE HEXAGONALE 7/32 PO CLIQUET RALLONGE DE DOUILLE CIÉ DE COUPLE

- STEP 1. Remove contents from box and check for damage. Verify all parts are present. Read instructions completely before beginning.
- STEP 2. Locate the rectangular holes in the frame towards the front of the vehicle. Insert bolt plate into the hole from the inside of the frame. Attach front bracket as shown. Hand tighten. **SEE FIGURES 1 AND 2.**
- STEP 3. Attach rear bracket as shown. Hand tighten. **SEE FIGURE 1.**
NOTE: Place spacer washer under the head of the hex bolt and insert through frame from inside of frame. **SEE FIGURE 1.**
- STEP 4. Loosely assemble step bar as shown. **SEE FIGURES 1 AND 2.**
- STEP 5. Repeat steps for opposite side.
- STEP 6. Make sure step bars are properly aligned with vehicle. Torque 1/2" fasteners to 65 Ft. Lbs. and 3/8" fasteners to 32 Ft. Lbs.

FINISH PROTECTION

Westin products have a high quality finish that must be cared for like any other exposed finish on the vehicle. Protect the finish with a non-abrasive automotive wax, (e.g. Pure Carnauba) on a regular basis. The use of any soap, polish or wax that contains an abrasive is detrimental, as the compounds scratch the finish and open it to corrosion.

- PASO 1. Retire el contenido de la caja y verifique que ninguna pieza se haya dañado. Verifique que no falte ninguna pieza. Lea las instrucciones completamente antes de comenzar.
- PASO 2. Identifique el agujeros rectangulares en la carrocería hacia la parte delantera del vehículo. Inserte la saliente de la base de montaje en el agujero, desde la parte interior de la carrocería. Instale el soporte delantero como se muestra. Apriete con la mano. **VEA LA FIGURAS 1 Y 2.**
- PASO 3. Instale los soportes traseros como se muestra. Apriete con la mano. **VEA LA FIGURA 1.**
NOTA: Coloque la arandela plana de 1/2" de diám. interno x 1,81" diám. externo. debajo de la cabeza del perno hexagonal e insértelo a través de la carrocería desde el interior de la misma. **VEA LA FIGURA 1.**
- PASO 4. Instale el estribo sin apretar, como se muestra. **VEA LA FIGURAS 1 Y 2.**
- PASO 5. Repita los pasos para el otro lado.
- PASO 6. Asegúrese de que el estribo y los soportes estén alineados correctamente. Apriete y aplique un torque de 65 libras-pies a la tornillería de 1/2" y de 32 libras-pies a la tornillería de 3/8".

PROTECCIÓN DEL ACABADO

Los productos Westin tienen un acabado de alta calidad que requiere del mismo cuidado que cualquier otro acabado expuesto del vehículo. Proteja el acabado con una cera no abrasiva para automóviles (por ejemplo, Pure Carnauba) regularmente. El uso de cualquier jabón, pulidor o cera que contenga un abrasivo es nocivo, dado que los componentes rayan el acabado y lo exponen a la corrosión.

- ETAPE 1. Enlevez le contenu de la boîte et vérifiez pour tout dommage. Vérifiez que toutes les pièces y sont. Lisez les instructions complètement avant de commencer.
- ETAPE 2. Situez le trou en rectangle dans le cadre vers le devant du véhicule. Insérez la patte de montage dans le trou depuis l'intérieur du cadre. Montez le support avant tel qu'illustré. Serrez à main. **VOIR FIGURES 1-2.**
- ETAPE 3. Installez les supports arrières tel que montré. Serrez à main **VOIR FIGURE 1.**
Remarque : Placez la rondelle à diamètre intérieur de 1/2po et diamètre extérieur de 1,81 po sous la tête du boulon hexagonal et insérez dans le cadre depuis l'intérieur du cadre. **VOIR FIGURE 1.**
- ETAPE 4. Montez le marche-pieds sans serrer, tel qu'illustré. **VOIR FIGURES 1-2.**
- ETAPE 5. Répétez ces étapes pour l'autre côté.
- ETAPE 6. Assurez-vous que les marche-pieds et les supports sont alignés. Serrez la quincaillerie 1/2 po à 65 pieds-livres, la quincaillerie 3/8 po à 32 pieds-livres.

PROTECTION DE LA FINISSON

Les produits Westin ont une finition de haute qualité qui requiert des soins, comme toute autre finition du véhicule exposée aux éléments. Protégez la finition à l'aide d'une cire non-abrasive (par exemple, Pure Carnauba) de façon régulière. L'usage de tout savon, pâte à polir ou cire contenant un abrasif est nuisible, puisque les composantes strient la finition et la laissent vulnérable à la corrosion.

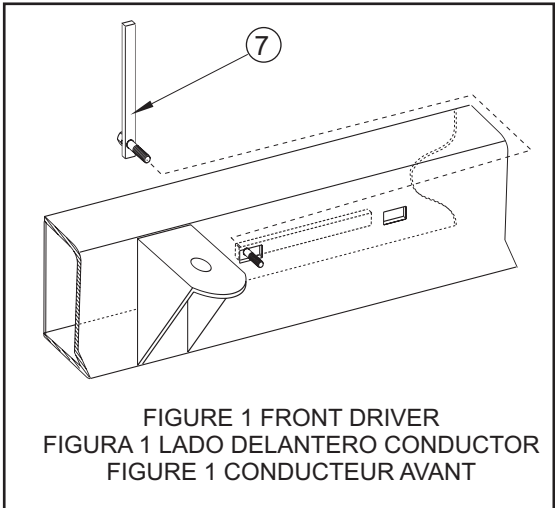
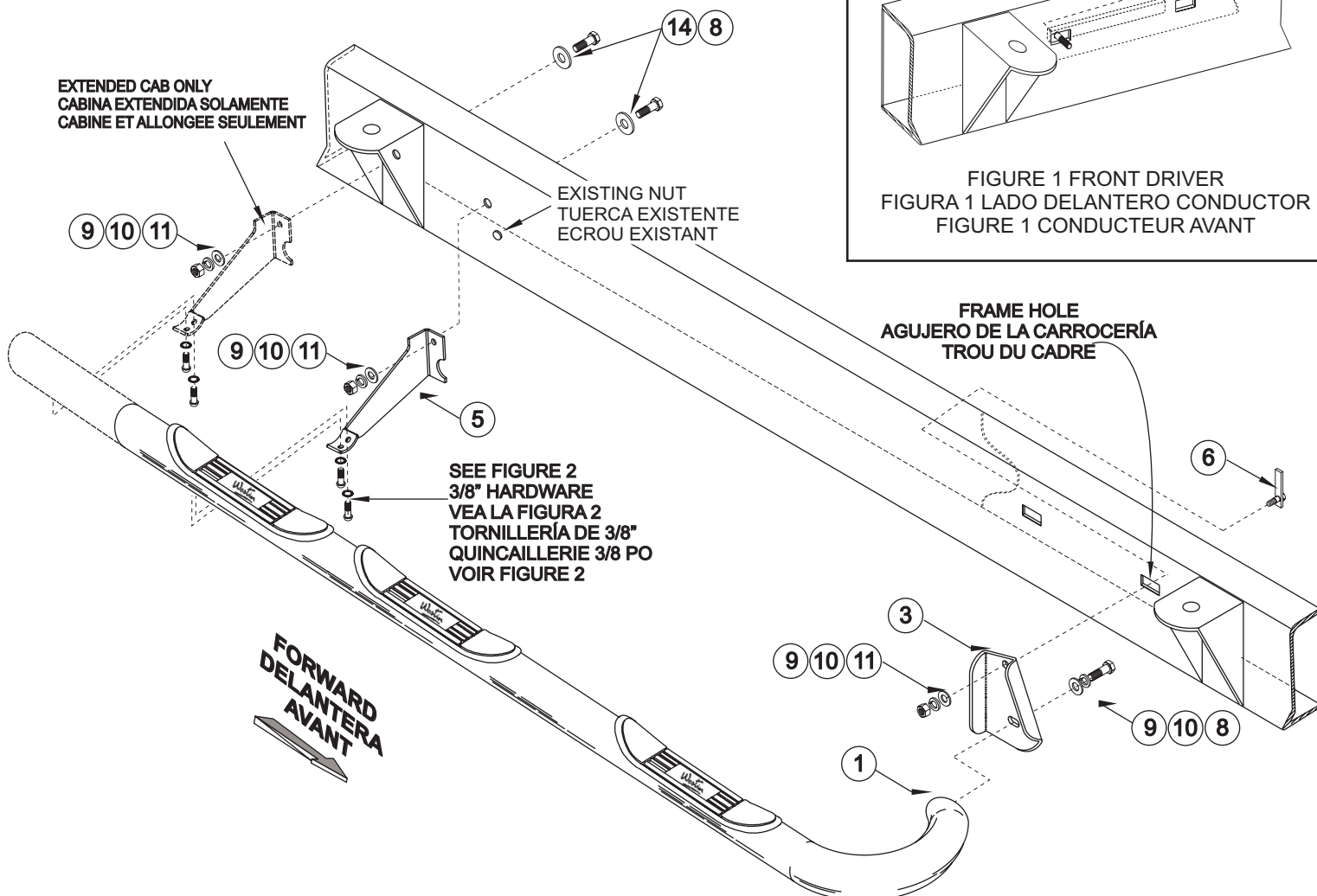

FIGURE 2 INSTALLATION VIEW OF PASSENGER SIDE SHOWN, DRIVER SIDE OPPOSITE
FIGURA 2 VISTA DE LA INSTALACIÓN DEL LADO DEL ACOMPAÑANTE OPUESTO AL LADO DEL CONDUCTOR
FIGURE 2 ILLUSTRE: COTE PASSAGER , EN FACE: COTE CONDUCTEUR

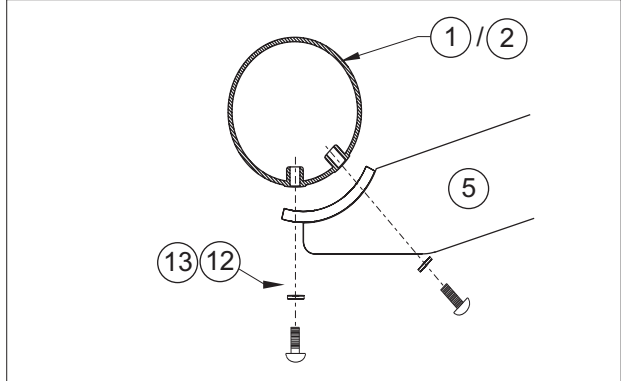

FIGURE 3 REAR MOUNT ATTACHMENT
FIGURA 3 ACCESORIO DE SOPORTE DE MONTAJE TRASERO
FIGURE 3 FIXATION DU MONTAGE ARRIERE



Westin Automotive Products, Inc.
5200 N. Irwindale Ave. Suite 220
Irwindale, Ca. 91706

Thank You for choosing Westin products
For additional installation assistance please call
Customer service (800) 793-7846 or (507) 375-3559