

Westin

SIGNATURE OF QUALITY

AUTOMOTIVE PRODUCTS, INC.

INSTRUCTIONS-INSTRUCCIONES-CONSIGNES

APPLICATION: 1999-UP FORD F-250/350/450/550 SUPER DUTY SUPER CAB 4DR AND CREW CAB

APLICACIÓN: FORD F-250/350/450/550 SUPERDUTY CABINA SUPER 4 PUERTA Y CREW CAB, MOD. 1999 Y SUPERIOR

APPLICATION: FORD F-250/350/450/550 SUPERDUTY, CABINE DOUBLE ET CABINE SUPER 4 PORTE 1999 ET PLUS

STEP BAR ASSEMBLIES
ENSAMBLES DE ESTRIBOS
MONTAGES DE MARCHE-PIEDS

24-4010
24-4015
24-4050
24-4055

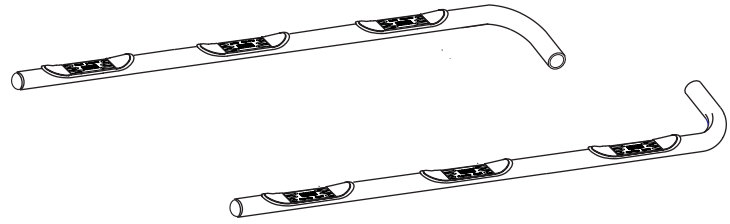

ITEM	QTY	CONTENTS - CONTENIDO - CONTENU	TOOLS - HERRAMIENTA - OUTILS
1	2	STEP BAR, PASSENGER AND DRIVER	3/4" SOCKET
2	2	FRONT BRACKET	3/4" WRENCH
3	2	REAR BRACKET	1/2" SOCKET
4	2	1/2-13 X 1.75" HEX HEAD BOLT	1/2" WRENCH
5	2	1/2" FLAT WASHER	7/32" HEX WRENCH
6	2	1/2" LOCK WASHER	RATCHET
7	4	3/8-16 X 1.25" BUTTON HEAD BOLT	TORQUE WRENCH
8	4	3/8" INTERNAL TOOTH LOCK WASHER	
9	14	5/16-18 X 1.25" HEX HEAD BOLT	
10	22	5/16" FLAT WASHER	
11	14	5/16" LOCK WASHER	
12	8	5/16-18 HEX NUT	
13	6	5/16-18 "U" NUT	
1	2	ESTRIBOS, LADO DEL ACOMPAÑANTE Y EL CONDUCTOR	DADO DE 3/4"
2	2	PIEZAS DE SUJECIÓN DELANTERAS	LLAVE DE TUERCAS DE 3/4"
3	2	PIEZAS DE SUJECIÓN TRASERAS	DADO DE 1/2"
4	2	PERNOS CON CABEZA HEXAGONAL DE 1/2-13 X 1,75"	LLAVE DE TUERCAS DE 1/2"
5	2	ARANDELAS PLANAS DE 1/2"	CLE HEXAGONALE 7/32 PO
6	2	ARANDELAS DE PRESIÓN DE 1/2"	MANERAL
7	4	PERNO TERMINAL DE 3/8-16 X 1,00"	LLAVE DE TORQUE
8	4	ARANDELA DE PRESIÓN DE DENTADO INTERIOR DE 3/8"	
9	14	PERNOS CON CABEZA HEXAGONAL DE 5/16-18 X 1.25"	
10	22	ARANDELAS PLANAS DE 5/16"	
11	14	ARANDELAS DE PRESIÓN DE 5/16"	
12	8	TUERCAS HEXAGONALES DE 5/16-18	
13	6	TUERCA A PRESIÓN EN "U"	
1	2	MARCHE-PIEDS CÔTÉ CONDUCTEUR ET CÔTÉ PASSAGER	DOUILLE 3/4 PO
2	2	SUPPORT AVANT	CLÉ 3/4 PO
3	2	SUPPORTS ARRIERE	DOUILLE 1/2 PO
4	2	BOULONS A TETE HEXAGONALE 1/2-13 X 1,75 PO	CLÉ 1/2 PO
5	2	RONDELLE PLATE 1/2 PO	CLE HEXAGONALE 7/32 PO
6	2	RONDELLES A FREIN 1/2 PO	CLIQUET
7	4	BOULON A TETE RONDE 3/8-16 X 1,00 PO	CIÉ DE COUPLE
8	4	RONDELLE A FREIN A DENTS INTERIEURES 3/8 PO	
9	14	BOULONS A TETE HEXAGONALE 5/16-18 X 1,25 PO	
10	22	RONDELLE PLATE 5/16 PO	
11	14	RONDELLES A FREIN 5/16 PO	
12	8	ÉCROUS HEXAGONAUX 5/16-18	
13	6	ECROU EN U EXTRUDE	

WO:

75-0455 REVISION B 11/20/06

- STEP 1. Remove the contents from box and check for damage. Verify all parts are present. Read instructions completely before beginning.
- STEP 2. Insert “U” nuts in vehicle body. **SEE FIGURE 1.**
- STEP 3. Attach mount brackets to vehicle using 5/16” hardware. Hand tighten. SEE FIGURE 2.
- STEP 4. Attach step bar to brackets as shown. **SEE FIGURES 1 AND 3.** Make sure step bar is properly aligned with vehicle. Torque 1/2” fasteners and body mount bolts to 65 FT.LBS; and 3/8” and 5/16” fasteners to 30 FT.LBS.

FINISH PROTECTION

Westin products have a high quality finish that must be cared for like any other exposed finish on the vehicle. Protect the finish with a non-abrasive automotive wax, (e.g. Pure Carnauba) on a regular basis. The use of any soap, polish or wax that contains an abrasive is detrimental, as the compounds scratch the finish and open it to corrosion.

- PASO 1. Retire el contenido de la caja y verifique que ninguna pieza se haya dañado. Verifique que no falte ninguna pieza. Lea las instrucciones completamente antes de comenzar.
- PASO 2. Inserte las tuercas en “U” en la carrocería del vehículo. **VEA LA FIGURA 1.**
- PASO 3. Instale los soportes de montaje en el vehículo con los pernos de 5/16”. Apriete con la mano. **VEA LA FIGURA 2.**
- PASO 4. Coloque el estribo en los soportes como se muestra. **VEA LAS FIGURAS 1 Y 3.** Asegúrese de que el estribo esté bien alineado con el vehículo. Aplique un torque de 65 libras-pies a los sujetadores de 1/2” y a los pernos de la base de montaje, y de 30 libras-pies a los sujetadores de 5/16”.

PROTECCIÓN DEL ACABADO

Los productos Westin tienen un acabado de alta calidad que requiere del mismo cuidado que cualquier otro acabado expuesto del vehículo. Proteja el acabado con una cera no abrasiva para automóviles (por ejemplo, Pure Carnauba) regularmente. El uso de cualquier jabón, pulidor o cera que contenga un abrasivo es nocivo, dado que los componentes rayan el acabado y lo exponen a la corrosión.

- ETAPE 1. Enlevez le contenu de la boîte et vérifiez pour tout dommage. Vérifiez que toutes les pièces y sont. Lisez complètement les instructions avant de commencer.
- ÉTAPE 2. Insérez les écrous en U dans la carrosserie du véhicule. **VOIR FIGURE 1.**
- ÉTAPE 3. Fixez les supports de montage sur le véhicule à l'aide de la quincaillerie 5/16 po. Serrez à main. **VOIR FIGURE 2.**
- ÉTAPE 4. Fixez le marchepied aux supports tel qu'illustré. **VOIR LES FIGURES 1 ET 3.** Assurez-vous que le marchepied et le véhicule sont correctement alignés. Couplez les attaches 1/2 po. et les boulons de montage de carrosserie à 65 PIEDS-LIVRES et les attaches 3/8 po. et 5/16 po. à 30 PIEDS-LIVRES.

PROTECTION DE LA FINITION

Les produits Westin ont une finition de haute qualité qui requiert des soins, comme toute autre finition du véhicule exposée aux éléments. Protégez la finition à l'aide d'une cire non-abrasive (par exemple, Pure Carnauba) de façon régulière. L'usage de tout savon, pâte à polir ou cire contenant un abrasif est nuisible, puisque les composants strient la finition et la laissent vulnérable à la corrosion.

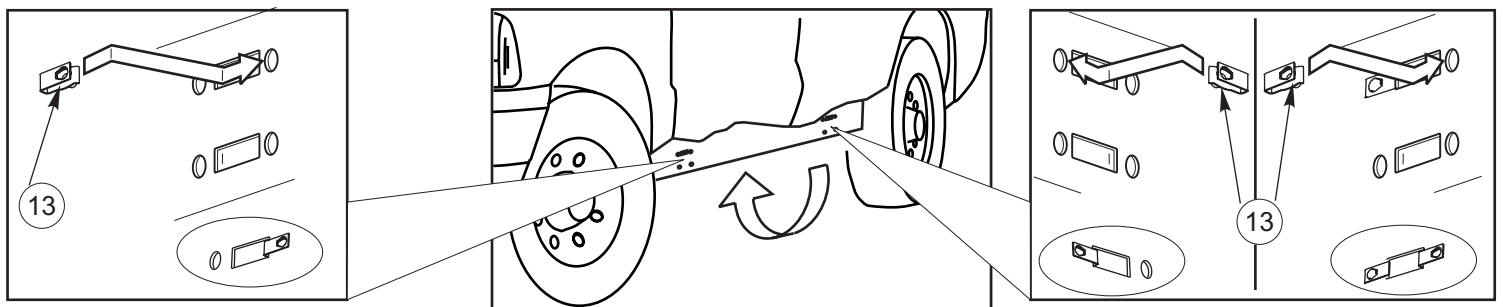

FIGURE 1 INSTALLATION VIEW OF DRIVER SIDE SHOWN, PASSENGER SIDE OPPOSITE
FIGURA 1 VISTA DE LA INSTALACIÓN DEL LADO DEL CONDUCTOR OPUESTO AL LADO DEL ACOMPAÑANTE
FIGURE 1 ILLUSTRE: COTE CONDUCTEUR, EN FACE: COTE PASSAGER

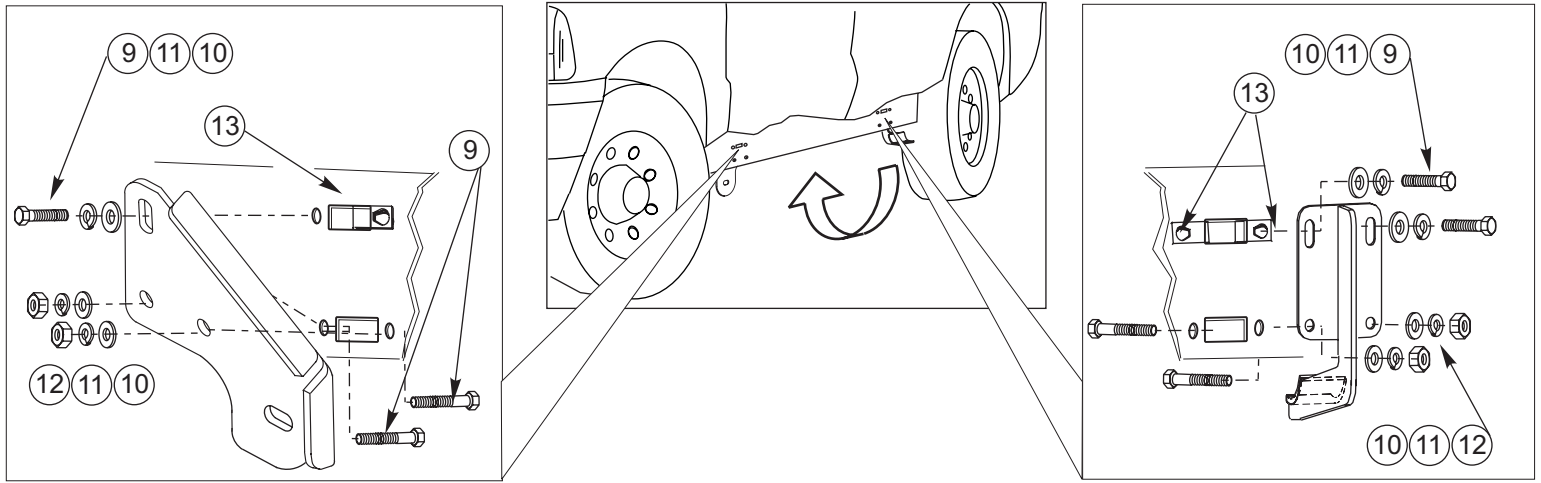

FIGURE 2 INSTALLATION VIEW OF DRIVER SIDE SHOWN, PASSENGER SIDE OPPOSITE
FIGURA 2 VISTA DE LA INSTALACIÓN DEL LADO DEL CONDUCTOR OPUESTO AL LADO DEL ACOMPAÑANTE
FIGURE 2 ILLUSTRE: COTE CONDUCTEUR, EN FACE: COTE PASSAGER

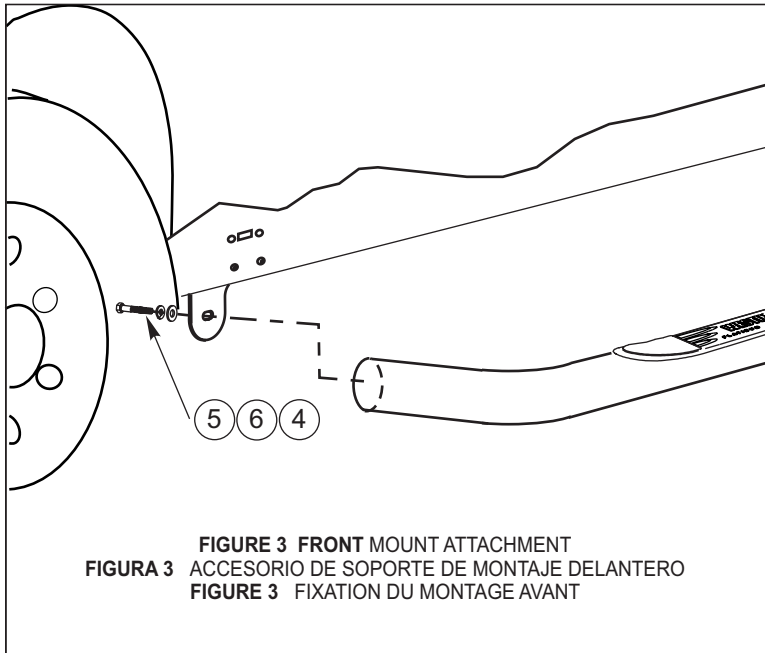

FIGURE 3 FRONT MOUNT ATTACHMENT
FIGURA 3 ACCESORIO DE SOPORTE DE MONTAJE DELANTERO
FIGURE 3 FIXATION DU MONTAGE AVANT

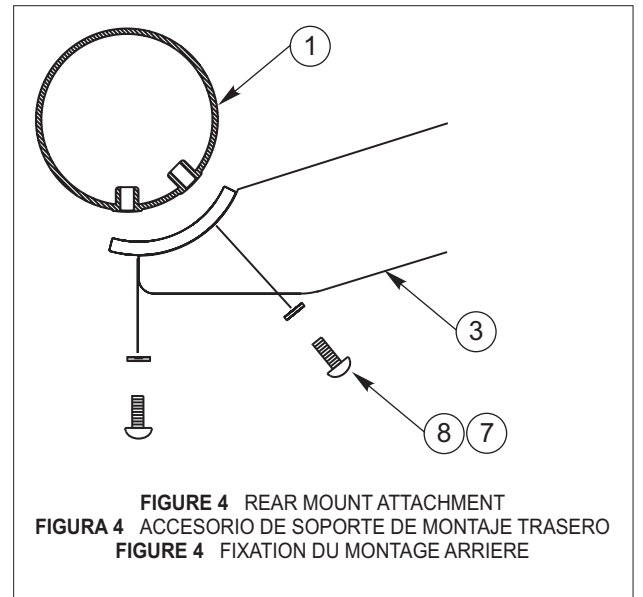

FIGURE 4 REAR MOUNT ATTACHMENT
FIGURA 4 ACCESORIO DE SOPORTE DE MONTAJE TRASERO
FIGURE 4 FIXATION DU MONTAGE ARRIERE