

Westin

SIGNATURE OF QUALITY

INSTRUCTIONS-INSTRUCCIONES-CONSIGNES

APPLICATION: 1998-04 FORD RANGER 2/4 WHEEL DRIVE

APLICACIÓN: FORD RANGER 2X4, MOD. 1998 Y SUPERIOR

APPLICATION: 1998 ET PLUS FORD RANGER 2/4 ROUES MOTRICES

AUTOMOTIVE PRODUCTS, INC.

BULL BAR ASSEMBLY
ENSAMBLE DE PARRILLA
DELANTERA CON TIRÓN
BARRE PARE-CHOCS BULL
33-0880
33-0885

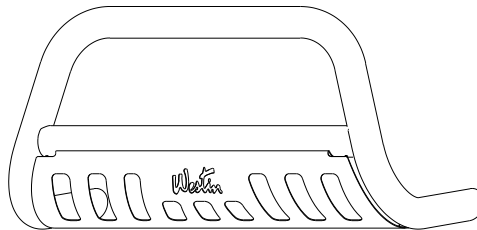

ITEM	QTY	CONTENTS - CONTENIDO - CONTENU	TOOLS - HERRAMIENTA - OUTILS
1	1	BULL BAR ASSEMBLY	3/4" SOCKET
2	2	BRACKET, PASSENGER AND DRIVER	3/4" WRENCH
3	2	PLASTIC PLUG	1/2" SOCKET
4	4	RUBBER BUMPER	10MM SOCKET
5	2	3/8-16 X 1.50" HEX HEAD BOLT	FLAT SCREW DRIVER
6	4	3/8" FLAT WASHER	RATCHET
7	2	3/8" LOCK WASHER	TORQUE WRENCH
8	2	3/8-16 HEX NUT	
9	4	5/16-18 X 1.00" SELF TAPPING SCREW	
10	2	1/2-13 X 4.00" HEX HEAD BOLT	
11	2	1/2-13 X 2.00" HEX HEAD BOLT	
12	6	1/2" FLAT WASHER	
13	4	1/2" LOCK WASHER	
14	2	1/2-13 HEX NUT	
15	2	MOUNT PLATE	
1	1	ENSAMBLE DE PARRILLA DELANTERA CON TIRÓN	DADO DE 3/4"
2	2	PIEZA DE SUJECIÓN, LADO DEL ACOMPAÑANTE Y EL CONDUCTOR	LLAVE DE TUERCAS DE 3/4"
3	2	TAPONES DE PLÁSTICO	DADO DE 1/2"
4	4	PARACHOQUES DE HULE	DADO DE 10MM
5	2	PERNOS CON CABEZA HEXAGONAL DE 3/8-16 X 1.50"	DESTORNILLADOR DE PUNTA PLANA
6	4	ARANDELAS PLANAS DE 3/8"	MANERAL
7	2	ARANDELAS DE PRESIÓN DE 3/8"	LLAVE DE TORQUE
8	2	TUERCAS HEXAGONALES DE 3/8-16	
9	4	PERNOS AUTOROISCANTES DE 5/16-18 X 1"	
10	2	PERNOS CON CABEZA HEXAGONAL DE 1/2-13 X 4.00"	
11	2	PERNOS CON CABEZA HEXAGONAL DE 1/2-13 X 2.00"	
12	6	ARANDELAS PLANAS DE 1/2"	
13	4	ARANDELAS DE PRESIÓN DE 3/8"	
14	2	TUERCAS HEXAGONALES DE 1/2-13	
15	2	PLACA DE MONTAJE	
1	1	BARRE PARE-CHOCS BULL	DOUILLE DE 3/4 PO
2	2	SUPPORT CÔTÉ CONDUCTEUR ET CÔTÉ PASSAGER.	CLÉ 3/4 PO
3	2	BOUCHON DE PLASTIQUE	DOUILLE DE 1/2 PO
4	4	PARE-CHOCS EN CAOUTCHOUC	DOUILLE DE 10MM
5	2	BOULONS A TETE HEXAGONALE 3/8-16 X 1,50 PO	TOURNEVIS A POINTE PLATE
6	4	RONDELLES PLATES 3/8 PO	CLIQUET
7	2	RONDELLES A FREIN 3/8 PO	CIÉ DE COUPLE
8	2	TUERCAS HEXAGONALES DE 3/8-16	
9	4	VIS AUTO-TARAUDEUSE 5/16-18 X 1,00 PO	
10	2	BOULONS A TETE HEXAGONALE 1/2-13 x 4,00 PO	
11	2	BOULONS A TETE HEXAGONALE 1/2-13 x 2,00 PO	
12	6	RONDELLES PLATES 1/2 PO	
13	4	RONDELLES A FREIN 1/2 PO	
14	2	TUERCAS HEXAGONALES DE 1/2-13	
15	2	PLAQUE DE MONTAGE	

STEP 1. Remove the contents from box and check for damage. Verify all parts are present. Read instructions completely before beginning.

- STEP 2. **NOTE:** It may be necessary to remove/relocate front license plate and license plate bracket. It is not required, but strongly recommended. If local/state laws requires a license plate, license plate relocation kit 32-0055 is available.
- STEP 3. If vehicle has a plastic shroud mounted to bottom of frame, remove bolts with 10mm socket and remove “push-type” fasteners from shroud. Place brackets against bottom of frame, reinstall plastic shroud with factory bolts and replace “push-type” fasteners with 5/16” self tapping screws. Attach brackets to outside face of frame members with 1/2” fasteners and mount plate as shown.
- STEP 4. Attach Bull Bar using 1/2” fasteners as shown. **SEE FIGURE 1.**
- STEP 5. Center and level Bull Bar. Torque 5/16” and 6mm fasteners to 10 FT.LBS and 1/2” fasteners to 65 FT.LBS.
- LIGHT INSTALLATION:** Insert threaded stud on base of the light through hole in cross tube. Using a ratchet, extension and socket for correct size of nut supplied, insert through large clearance hole in bottom of cross tube. Thread nut and washers on stud and tighten. **SEE FIGURE 1. NOTE:** A short socket, not a deep well works best to get the nut started.
- NOTE:** Fits most 5” round or rectangle lights. Some lights may require replacing included mount/isolator with rubber bumpers provided. Mounting stud of 1/2” or less required. Plug mount holes with caps provided if not installing lights.

FINISH PROTECTION

Westin products have a high quality finish that must be cared for like any other exposed finish on the vehicle. Protect the finish with a non-abrasive automotive wax, (e.g. Pure Carnauba) on a regular basis. The use of any soap, polish or wax that contains an abrasive is detrimental, as the compounds scratch the finish and open it to corrosion.

- PASO 1. Retire el contenido de la caja y verifique que ninguna pieza se haya dañado. Verifique que no falte ninguna pieza. Lea las instrucciones completamente antes de comenzar.
- PASO 2. **NOTA:** Es posible que sea necesario retirar/volver a colocar la placa de identificación delantera y el soporte de la placa de identificación. Si bien no es un requerimiento, le recomendamos que lo haga. Si las leyes locales/estatales exigen la placa de identificación, puede adquirir un equipo para la reinstalación (32-0055).
- PASO 3. Si el vehículo tiene un bloque térmico de plástico montado en la parte inferior de la carrocería, retire los pernos con un dado de 10 mm y retire los sujetadores “tipo tractor” del bloque térmico. Coloque los soportes contra la parte inferior de la carrocería, vuelva a instalar el bloque térmico de plástico con los pernos de fábrica y vuelva a colocar los sujetadores “tipo tractor” con tornillos autoroscantes de 5/16”. Instale los soportes sobre las piezas de la cara externa de la carrocería con los sujetadores de 1/2” y la placa de montaje tal como se muestra.
- PASO 4. Coloque la parrilla delantera con los sujetadores de 1/2” como se muestra. **VEA LA FIGURA 1.**
- PASO 5. Centre y alinee la parrilla delantera. Aplique un torque de 10 libra-pies a los sujetadores de 5/16” y 6 mm, y de 65 libras-pies a los sujetadores 1/2”.

INSTALACIÓN DEL FARO: Inserte el birlo roscado en la base del faro a través del agujero del tubo transversal. Con un maneral, una extensión y un dado del tamaño adecuado para la tuerca provista, inserte el birlo a través del agujero grande de la parte inferior del tubo transversal. Enrosque la tuerca y las arandelas en el birlo y apriete. **VEA LA FIGURA 1. NOTA:** Para el primer ajuste de la tuerca, se recomienda usar un dado corto en lugar de uno de alcance más profundo.

NOTA: Se adapta a la mayoría de los faros de 5” redondos o rectangulares. Para algunos faros, posiblemente deba volver a colocar la base de montaje/aislante incluido con los parachoques de 1/2” de goma provistos. Se requiere un birlo de montaje de 1/2” o menos. Coloque los tapones en los agujeros de montaje si no se instalan los faros.

PROTECCIÓN DEL ACABADO

Los productos Westin tienen un acabado de alta calidad que requiere del mismo cuidado que cualquier otro acabado expuesto del vehículo. Proteja el acabado con una cera no abrasiva para automóviles (por ejemplo, Pure Carnauba) regularmente. El uso de cualquier jabón, pulidor o cera que contenga un abrasivo es nocivo, dado que los componentes rayan el acabado y lo exponen a la corrosión.

- ÉTAPE 1. Enlevez le contenu de la boîte et vérifiez pour tout dommage. Vérifiez que toutes les pièces y sont. Lisez complètement les consignes avant de commencer.
- ÉTAPE 2. **NOTE:** Il peut être nécessaire d'enlever ou de changer de place la plaque d'immatriculation avant ainsi que le support de plaque. Ce n'est pas exigé, mais fortement recommandé de le faire. Si les lois provinciales exigent une plaque d'immatriculation, l'ensemble de modification 32-0055 est disponible.
- ÉTAPE 3. Si le véhicule présente un bouclier de plastique monté sur le dessous du cadre, retirez les boulons avec la douille 10 mm et retirez les punaises du bouclier. Placez les supports contre le bas du cadre, reposez le bouclier de plastique à l'aide des boulons d'usine et reposez les punaises à l'aide de la vis autotaradeuse 5/16 po. Montez les supports sur la face extérieure des transverses de cadre à l'aide des attaches 1/2 po et de la plaque de fixation tel qu'illustré.
- ÉTAPE 4. Fixez la barre Bull à l'aide des attaches 1/2 po tel qu'illustré. **VOIR FIGURE 1.**
- ÉTAPE 5. Centrez la barre Bull et mettez-la à niveau. Couplez les attaches 5/16 po. et 6mm à 10 PIEDS-LIVRES et les attaches 1/2po à 65 PIEDS-LIVRES.

REPOSE DES LUMIERES: Insérez le goujon de la base de la lumière dans le trou du tube transversal. À l'aide de la douille, la rallonge et le cliquet de la dimension de l'écrou fourni, insérez dans l'espacement large au bas du tube transversal. Montez l'écrou et les bagues sur le goujon et serrez. **VOIR FIGURE 1. NOTA :** Utilisez une douille courte plutôt que profonde pour faire commencer l'écrou.

NOTA : S'ajuste à la majorité des lumières rondes ou rectangles de 5 po. Certaines lumières nécessitent que vous remplaciez le montage / l'isolateur par les amortisseurs de caoutchouc fournis. Un goujon de montage de 1/2po sera requis. Bouchez les trous de montage par les capuchons fournis si vous n'installez pas les lumières.

PROTECTION DE LA FINISSON

Les produits Westin ont une finition de haute qualité qui requiert des soins, comme toute autre finition du véhicule exposée aux éléments. Protégez la finition à l'aide d'une cire non-abrasive (par exemple, Pure Carnauba) de façon régulière. L'usage de tout savon, pâte à polir ou cire contenant un abrasif est nuisible, puisque les composantes strient la finition et la laissent vulnérable à la corrosion.

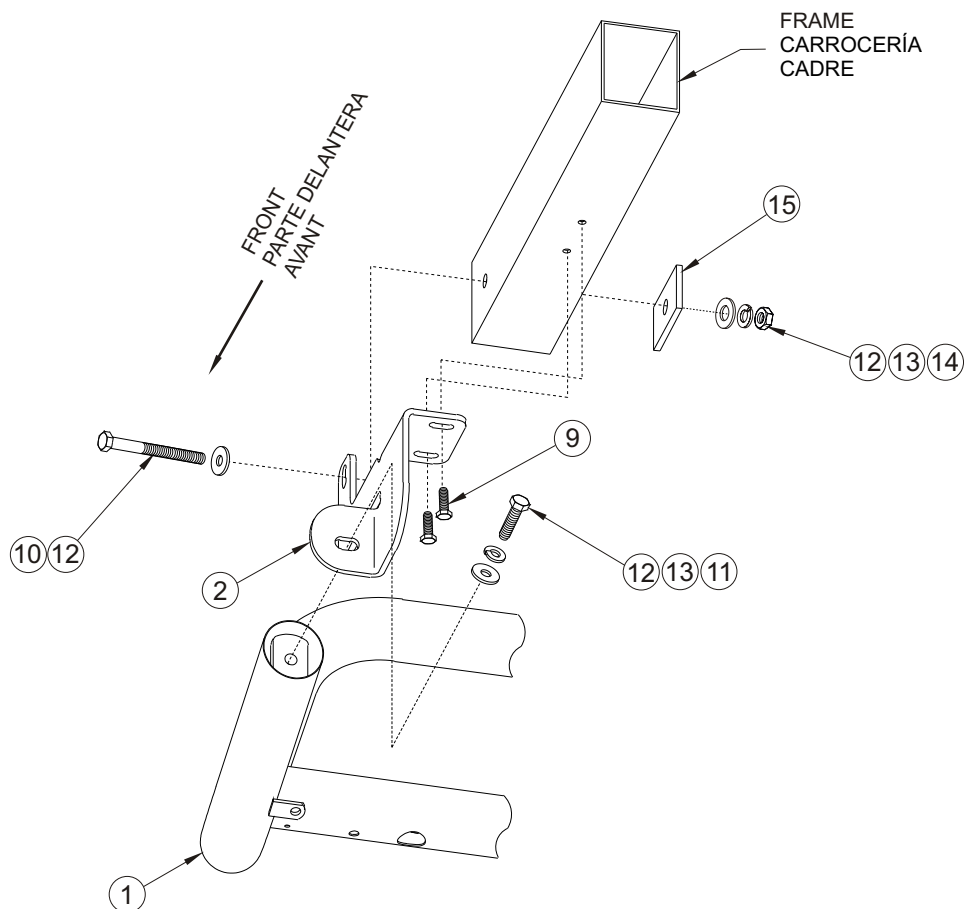

FIGURE 1 INSTALLATION VIEW OF DRIVER SIDE FROM INSIDE BOTTOM, PASSENGER SIDE OPPOSITE
FIGURA 1 VISTA DE LA INSTALACIÓN DEL LADO DEL CONDUCTOR DESDE LA PARTE INTERIOR INFERIOR,
 LADO DEL ACOMPAÑANTE OPUESTO
FIGURE 1 VUE DE L'INSTALLATION DE L'INTÉRIEUR SUR LE CÔTÉ CONDUCTEUR,
 FAIRE L'OPPOSÉ POUR LE CÔTÉ PASSAGER

