

Westin

SIGNATURE OF QUALITY

AUTOMOTIVE PRODUCTS, INC.

INSTRUCTIONS-INSTRUCCIONES-CONSIGNES

APPLICATION: 2004-UP CHEVY COLORADO/GMC CANYON, CREW CAB,
REGULAR CAB, EXTENDED CAB

APLICACIÓN: CHEVY COLORADO/GMC CANYON, CABINA DOBLE, CABINA
REGULAR, Y CABINA EXTENDIDA

APPLICATION: 2004 ET PLUS CHEVY COLORADO/GMC CANYON, CABINE
DOUBLE, CABINE REGULIERE, CABINE

STEP BAR ASSEMBLIES
ENSAMBLES DE ESTRIBOS
MONTAGES DE MARCHE-PIEDS

25-2460	25-2465	25-2470
25-2475	25-2480	25-2485
26-2460	26-2465	26-2470
26-2475	26-2480	26-2485

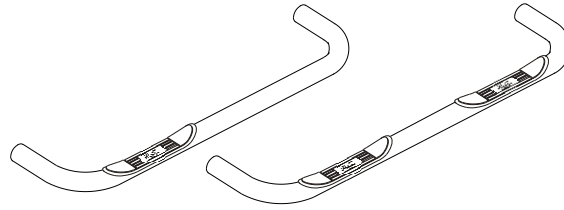

ITEM	QTY	CONTENTS - CONTENIDO - CONTENU	TOOLS - HERRAMIENTA - OUTILS
1	2	STEP BAR, PASSENGER AND DRIVER	3/4" SOCKET
2	2	FRONT BRACKET	3/4" WRENCH
3	2	REAR BRACKET	19MM SOCKET
4	2	SPACER PLATE	HAMMER
5	4	1/2-13 X 2.00" HEX HEAD BOLT	RATCHET
6	4	1/2" FLAT WASHER	TORQUE WRENCH
7	4	1/2" LOCK WASHER	
1	2	ESTRIBOS, LADO DEL ACOMPAÑANTE Y EL CONDUCTOR	DADO DE 3/4"
2	2	PIEZAS DE SUJECIÓN DELANTERAS	LLAVE DE TUERCAS DE 3/4"
3	2	PIEZAS DE SUJECIÓN TRASERAS	DADO DE 19MM
4	2	PLACA SEPARADORA	MARTILLO
5	4	PERNOS CON CABEZA HEXAGONAL 1/2-13X2,00"	MANERAL
6	4	ARANDELAS PLANAS DE 1/2"	LLAVE DE TORQUE
7	4	ARANDELAS DE PRESIÓN DE 1/2"	
1	2	MARCHE-PIEDS CÔTÉ CONDUCTEUR ET CÔTÉ PASSAGER	DOUILLE 3/4 PO
2	2	SUPPORTS AVANT	CLE 3/4 PO
3	2	SUPPORTS ARRIERE	DOUILLE 19MM
4	2	PLAQUE D'ECARTEMENT	MARTEAU
5	4	BOULON A TETE HEXAGONALE 1/2-13 X 2,00 PO	CLIQUET
6	4	RONDELLE PLATE 1/2PO	CLE DE COUPLE
7	4	RONDELLE A FREIN DE 1/2PO	

- STEP 1. Remove the contents from box and check for damage. Verify all parts are present. Read instructions completely before beginning.
- STEP 2. Remove existing body mount bolts from underside of cab. **SEE FIGURES 1 AND 2. NOTE:** Existing body mount bolts will need to be tapped with a hammer to get it out of the bushing and will need to be tapped back in during installation.
- STEP 3. Install front and rear brackets as shown. Hand tighten. **SEE FIGURE 3.** To ease installation, install front bracket to tube before installing on body mount, leave loose.
- STEP 4. Attach step bars as shown. Make sure step bar is properly aligned with vehicle. Torque all fasteners to 65 FT.LBS.

FINISH PROTECTION

Westin products have a high quality finish that must be cared for like any other exposed finish on the vehicle. Protect the finish with a non-abrasive automotive wax, (e.g. Pure Carnauba) on a regular basis. The use of any soap, polish or wax that contains an abrasive is detrimental, as the compounds scratch the finish and open it to corrosion.

- PASO 1. Retire el contenido de la caja y verifique que ninguna pieza se haya dañado. Verifique que no falte ninguna pieza. Lea las instrucciones completamente antes de comenzar.

- PASO 2. Retire los pernos de montaje de la carrocería existentes de la parte inferior de la cabina. **VEA LAS FIGURAS 1 Y 2. NOTA:** Los pernos de la base de montaje existentes deben golpearse con un martillo para sacarlos de los cojinetes, y luego deberán martillarse nuevamente durante la instalación..
- PASO 3. Instale los soportes delanteros y traseros como se muestra. Apriete con la mano. **VEA LA FIGURA 3.** Para facilitar la instalación, instale el soporte delantero en el tubo antes de ensamblar la unidad en la base de montaje; no apriete.
- PASO 4. Instale el estribo como se muestra. Asegúrese de que el estribo y las piezas de sujeción estén alineados correctamente. Apriete y aplique un torque de 65 libras-pies a todos los sujetadores.

PROTECCIÓN DEL ACABADO

Los productos Westin tienen un acabado de alta calidad que requiere del mismo cuidado que cualquier otro acabado expuesto del vehículo. Proteja el acabado con una cera no abrasiva para automóviles (por ejemplo, Pure Carnauba) regularmente. El uso de cualquier jabón, pulidor o cera que contenga un abrasivo es nocivo, dado que los componentes rayan el acabado y lo exponen a la corrosión.

- ETAPE 1. Enlevez le contenu de la boîte et vérifiez pour tout dommage. Vérifiez que toutes les pièces y sont. Lisez complètement les instructions avant de commencer.
- ETAPE 2. Enlevez les boulons de fixation de carrosserie du dessous de la cabine. **VOIR FIGURES 1 ET 2. REMARQUE:** Frapper légèrement sur les boulons de carrosserie existants afin de les sortir de la bague et au moment de la repose
- ETAPE 3. Installez les supports avant et arrière tel qu'illustré. Serrez à main. **VOIR FIGURE 3.** Pour faciliter la repose, montez le support avant sur le tube avant de l'installer sur le montage de carrosserie. Ne pas serrer.
- ETAPE 4. Montez le marche-pieds tel qu'illustré. Vérifiez que le marche-pieds et les supports sont bien alignés. Serrez et couplez toutes les attaches à 65 pieds-livres.

PROTECTION DE LA FINITION

Les produits Westin ont une finition de haute qualité qui requiert des soins, comme toute autre finition du véhicule exposée aux éléments. Protégez la finition à l'aide d'une cire non-abrasive (par exemple, Pure Carnauba) de façon régulière. L'usage de tout savon, pâte à polir ou cire contenant un abrasif est nuisible, puisque les composants strient la finition et la laissent vulnérable à la corrosion.

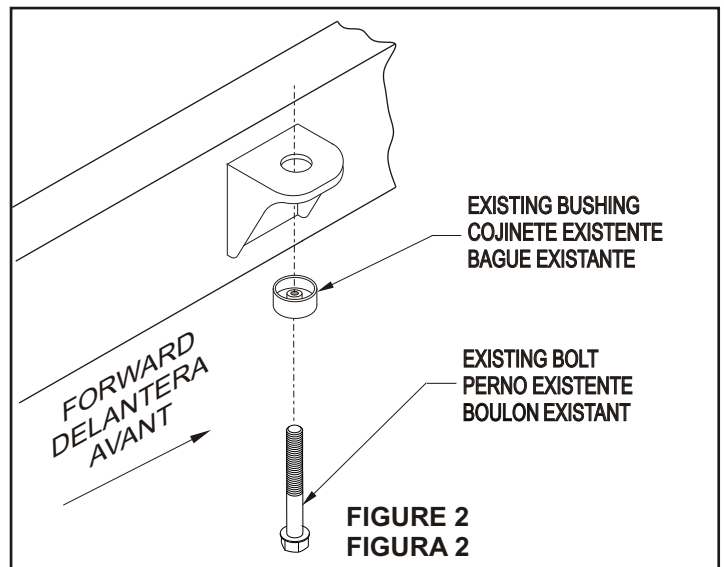
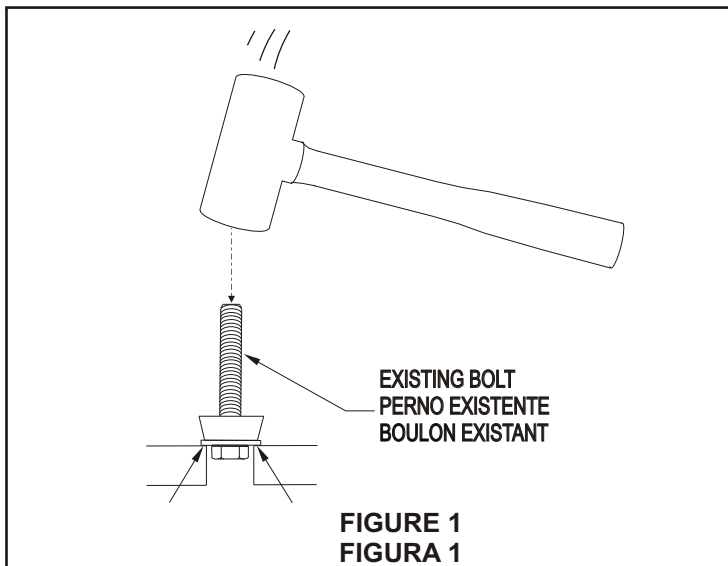

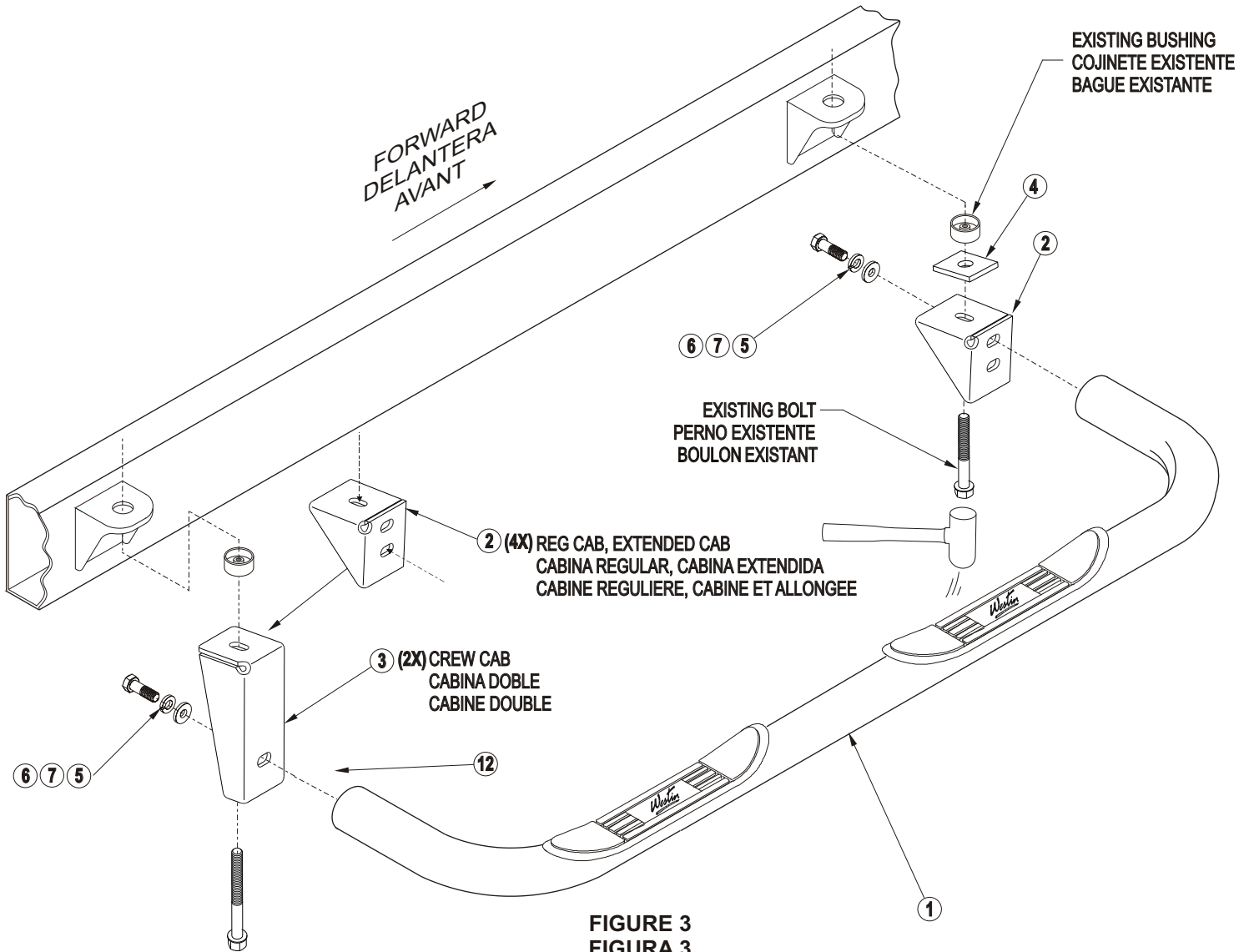

FIGURE 3
FIGURA 3
PASSENGER SIDE SHOWN
LADO DEL ACOMPAÑANTE
COTE PASSAGER