

Westin

SIGNATURE OF QUALITY

AUTOMOTIVE PRODUCTS, INC.

INSTRUCTIONS-INSTRUCCIONES-CONSIGNES

APPLICATION: 1999-UP SILVERADO/SIERRA 2500LD
2000-UP SUBURBAN/YUKON XL 2500LD
2001-UP SILVERADO/SIERRA 1500HD/2500HD/3500
2001-UP AVALANCHE 2500 W/CLADDING; 2003-UP AVALANCHE 2500 W/O CLADDING

APLICACIÓN: SILVERADO/SIERRA 2500 LD, MOD. 1999 Y SUPERIOR
SUBURBAN/YUKON XL 2500 LD, MOD. 2000 Y SUPERIOR
SILVERADO/SIERRA 1500/2500/3500 HD, MOD. 2001 Y SUPERIOR
AVALANCHE CON REVESTIMIENTO 2500, MOD. 2001 Y SUPERIOR
AVALANCHE SIN REVESTIMIENTO 2500, MOD. 2003 Y SUPERIOR

APPLICATION: SILVERADO/SIERRA 2500 LD 1999 ET PLUS
SUBURBAN/YUKON XL 2500LD 2000 ET PLUS
SILVERADO/SIERRA 1500/2500/3500 HD 2001ET PLUS
AVALANCHE AVEC BARDAGE 2500 2001 ET PLUS; AVALANCHE SANS BAEDAGE 2003 ET PLUS

BULL BAR ASSEMBLY
ENSAMBLE DE PARRILLA
DELANTERA CON TIRÓN
BARRE PARE-CHOC SAFARI
32-1240
32-1245

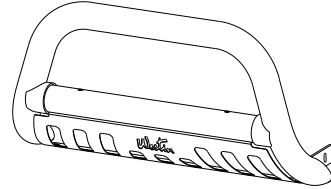

ITEM	QTY	CONTENTS - CONTENIDO - CONTENU	TOOLS - HERRAMIENTA - OUTILS
1	1	BULL BAR ASSEMBLY	3/4" SOCKET
2	2	BRACKET, PASSENGER AND DRIVER	3/4" WRENCH
3	2	SPACER PLATE	9/16" SOCKET
4	2	PLASTIC PLUG	9/16" WRENCH
5	4	RUBBER BUMPER	18MM SOCKET
6	4	1/2-13 X 2.00" HEX HEAD BOLT	RATCHET
7	4	1/2" FLAT WASHER	TORQUE WRENCH
8	4	1/2" LOCK WASHER	
9	4	3/8-16 X 1.25" HEX HEAD BOLT	
10	8	3/8" FLAT WASHER	
11	4	3/8" LOCK WASHER	
12	4	3/8-16 HEX NUT	
13	2	M12-1.75 X 40MM HEX HEAD BOLT	
14	2	M12-1.75 HEX NUT	
1	1	ENSAMBLE DE PARRILLA DELANTERA CON TIRÓN	DADO DE 3/4"
2	2	PIEZA DE SUJECIÓN, LADO DEL ACOMPAÑANTE Y EL CONDUCTOR	LLAVE DE TUERCAS DE 3/4"
3	2	PLACAS SEPARADORAS	DADO DE 9/16"
4	2	TAPONES DE PLÁSTICO	LLAVE DE TUERCAS DE 9/16"
5	4	PARACHOQUES DE HULE	DADO DE 18 MM
6	4	PERNOS CON CABEZA HEXAGONAL DE 1/2-13 X 2,00"	MANERAL
7	4	ARANDELAS PLANAS DE 1/2"	LLAVE DE TORQUE
8	4	ARANDELAS DE PRESIÓN DE 1/2"	
9	4	PERNOS CON CABEZA HEXAGONAL DE 3/8-16 X 1,25"	
10	8	ARANDELAS PLANAS DE 3/8"	
11	4	ARANDELAS DE PRESIÓN DE 3/8"	
12	4	TUERCAS HEXAGONALES DE 3/8-16	
13	2	PERNOS CON CABEZA HEXAGONAL M12-1,75 X 40 MM	
14	2	TUERCA HEXAGONAL M12-1,75	
1	1	BARRE PARE-CHOC SAFARI	DOUILLE 3/4 po
2	2	SUPPORTS CÔTÉ CONDUCTEUR ET CÔTÉ PASSAGER.	CLE 3/4 po
3	2	PLAQUE D'ECARTEMENT	DOUILLE 9/16 po
4	2	BOUCHONS DE PLASTIQUE	CLE 9/16 po
5	4	PARE-CHOCS CAOUTCHOUC	DOUILLE 18MM
6	4	BOULONS A TETE HEXAGONALE 1/2-13 X 2,00 PO	CLIQUET
7	4	RONDELLES PLATE 1/2 PO	CLE DE COUPLE
8	4	RONDELLES A FREIM 1/2 PO	
9	4	BOULON A TETE HEXAGONALE 3/8-16 X 1,25 PO	
10	8	RONDELLES PLATE 3/8 PO	
11	4	RONDELLES A FREIN 3/8 PO	
12	4	ÉCROUS HEXAGONAUX 3/8-16	
13	2	BOULONS A TETE HEXAGONALE M12-1,75 x 40 MM	
14	2	ECROUS HEXAGONAUX M12 1,75	

- STEP 1. Remove the contents from box and check for damage. Verify all parts are present. Read instructions completely before beginning.
- STEP 2. **NOTE:** It may be necessary to remove/relocate front license plate and license plate bracket. It is not required, but strongly recommended. If local/state laws requires a license plate, license plate relocation kit 32-0055 is available.
- STEP 3. Determine passenger and driver brackets. From underneath vehicle, remove tow hooks. Slide brackets through end of frame and align holes in bottom of frame with the two nuts welded to the brackets. Attach brackets to frame rail with 1/2" fasteners as shown. **NOTE:** Use one spacer plate for large hole in bottom of frame as shown. Leave loose. **NOTE:** For vehicles without tow hooks a small opening may need to be cut out in the two inside indents of the airdam using a utility knife. **SEE FIGURE 3.**
- STEP 4. Attach hoop mount brackets to frame brackets using 3/8" fasteners as shown. **NOTE:** 1999-02 models use front and middle holes on hoop mounting brackets. 2003-UP models use middle and rear holes.
- STEP 5. Level and adjust Bull Bar as desired. Torque 1/2" fasteners to 65 FT.LBS. and 3/8" fasteners to 30 FT.LBS.
- LIGHT INSTALLATION:** Insert threaded stud on base of the light through hole in cross tube. Using a ratchet, extension and socket for correct size of nut supplied, insert through large clearance hole in bottom of cross tube. Thread nut and washers on stud and tighten. **SEE FIGURE 1. NOTE:** A short socket, not a deep well works best to get the nut started.
- NOTE:** Fits most 6" round or rectangle lights. Some lights may require replacing included mount/isolator with rubber bumpers provided. Mounting stud of 1/2" or less required. Plug mount holes with caps provided if not installing lights.

FINISH PROTECTION

Westin products have a high quality finish that must be cared for like any other exposed finish on the vehicle. Protect the finish with a non-abrasive automotive wax, (e.g. Pure Carnauba) on a regular basis. The use of any soap, polish or wax that contains an abrasive is detrimental, as the compounds scratch the finish and open it to corrosion.

- PASO 1. Retire el contenido de la caja y verifique que ninguna pieza se haya dañado. Verifique que no falte ninguna pieza. Lea las instrucciones completamente antes de comenzar.
- PASO 2. **NOTA:** Es posible que sea necesario retirar/volver a colocar la placa de identificación delantera y el soporte de la placa de identificación. Si bien no es un requerimiento, le recomendamos que lo haga. Si las leyes locales/estatales exigen la placa de identificación, puede adquirir un equipo para la reinstalación (32-0055).
- PASO 3. Identifique los soportes del lado del acompañante y el conductor. Desde la parte inferior del vehículo, retire los ganchos de remolque. Deslice los soportes hasta el final del carril provisto en la carrocería y alinee los agujeros de la parte inferior de ésta con las dos tuercas soldadas a los soportes. Instale los soportes en la carrocería con los sujetadores de 1/2" como se muestra. **NOTA:** Use una placa espaciadora para el agujero grande de la parte inferior de la carrocería como se muestra. No apriete. **NOTA:** En los vehículos que tienen ganchos de remolque es posible que deba cortar con una navaja una perforación pequeña en las dos muescas interiores del deflector de aire. **VEA LA FIGURA 3.**
- PASO 4. Instale los soportes de montaje de la abrazadera en la carrocería con los sujetadores de 3/8" como se muestra. **NOTA:** Los modelos 1999-2002 vienen con agujeros en la parte del frente y del medio en los soportes de montaje de la abrazadera. Los modelos 2003 y superior vienen con agujeros en la parte del medio y de atrás.
- PASO 5. Nivele y ajuste la parrilla delantera con tirón como desee. Aplique un torque de 65 libras-pies a los sujetadores de 1/2" y de 30 libras-pies a los sujetadores de 3/8".

INSTALACIÓN DEL FARO Inserte el birlo roscado en la base del faro a través del agujero del tubo transversal. Con un maneral, una extensión y un dado del tamaño adecuado para la tuerca provista, inserte el birlo a través del agujero grande de la parte inferior del tubo transversal. Enrosque la tuerca y las arandelas en el birlo y apriete. **VEA LA FIGURA 1. NOTA:** Para el primer ajuste de la tuerca, se recomienda usar un dado corto en lugar de uno de alcance más profundo.

NOTA: se adapta a la mayoría de los faros redondos o cuadrados de 6". Es posible que en el caso de algunos faros deba cambiar la base de montaje/aislador que se incluye por los parachoques de hule provistos. Se requiere un birlo de montaje de 1/2" o inferior. Coloque los tapones provistos en los agujeros para montaje si decide no instalar los faros.

PROTECCIÓN DEL ACABADO

Los productos Westin tienen un acabado de alta calidad que requiere del mismo cuidado que cualquier otro acabado expuesto del vehículo. Proteja el acabado con una cera no abrasiva para automóviles (por ejemplo, Pure Carnauba) regularmente. El uso de cualquier jabón, pulidor o cera que contenga un abrasivo es nocivo, dado que los componentes rayan el acabado y lo exponen a la corrosión.

- ETAPE 1. Enlevez le contenu de la boîte et vérifiez pour tout dommage. Vérifiez que toutes les pièces y sont. Lisez les instructions complètement avant de commencer.
- ETAPE 2. **NOTE:** Il peut être nécessaire d'enlever ou de changer de place la plaque d'immatriculation avant ainsi que le

support de plaque. Il n'est pas exigé, mais fortement recommandé de le faire. Si les lois provinciales exigent une plaque d'immatriculation, l'ensemble de modification 32-0055 est disponible.

- ETAPE 3.** Etablissez les supports côté conducteur et côté passager. Enlevez les crochets de remorque du dessous du véhicule. Glissez les supports du bout de la carrosserie et alignez les trous au bas de la carrosserie avec les deux écrous soudés aux supports. Attachez les supports au longeron de la carrosserie à l'aide des attaches 1/2po tel qu'illustré. **NOTA :** Utilisez une plaque d'écartement pour le grand trou au bas de la carrosserie tel qu'illustré. Ne pas serrer. **NOTA:** Pour les véhicules non munis de crochets de dépannage il sera peut-être nécessaire de tailler de petites ouvertures dans les deux sections enfoncées du déflecteur d'air. **VOIR FIGURE 3.**
- ETAPE 4.** Fixez les supports en cerceau à la carrosserie à l'aide d'attaches 3/2po tel qu'illustré. **NOTA :** Pour les modèles 1999-02 utilisez les trous avant et au centre des supports en cerceau. Les trous arrière et du centre sont utilisés pour les modèles 2003 et plus.
- ETAPE 5.** Mettez la barre pare-choc safari à niveau et ajustez-la tel que désiré. Couplez les attaches 1/2po à 65 pieds-livres et les attaches 3/8 po à 30 pieds-livres.

REPOSE DES LUMIERES: Insérez le goujon de la base de la lumière dans le trou du tube transversal. À l'aide du cliquet avec la rallonge et la douille de la dimension de l'écrou fourni, insérez dans l'espacement au bas du tube transversal. Filetez l'écrou et les bagues sur le goujon et serrez. **VOIR FIGURE 1.** **NOTA :** Une douille courte plutôt que profonde fonctionne mieux pour faire commencer l'écrou.

REMARQUE: S'ajuste à la majorité des ampoules rondes ou en rectangle. Certaines ampoules pourront nécessiter le remplacement de la monture/de l'isolant avec les butoirs en caoutchouc (fournis). Boulon de montage de 1/2po ou moins requis. Boucher les trous de montage avec les bouchons fournis lorsque les ampoules ne sont pas posées.

PROTECTION DE LA FINITION

Les produits Westin ont une finition de haute qualité qui requiert des soins, comme toute autre finition du véhicule exposée aux éléments. Protégez la finition à l'aide d'une cire non-abrasive (par exemple, Pure Carnauba) de façon régulière. L'usage de tout savon, pâte à polir ou cire contenant un abrasif est nuisible, puisque les composantes strient la finition et la laissent vulnérable à la corrosion.

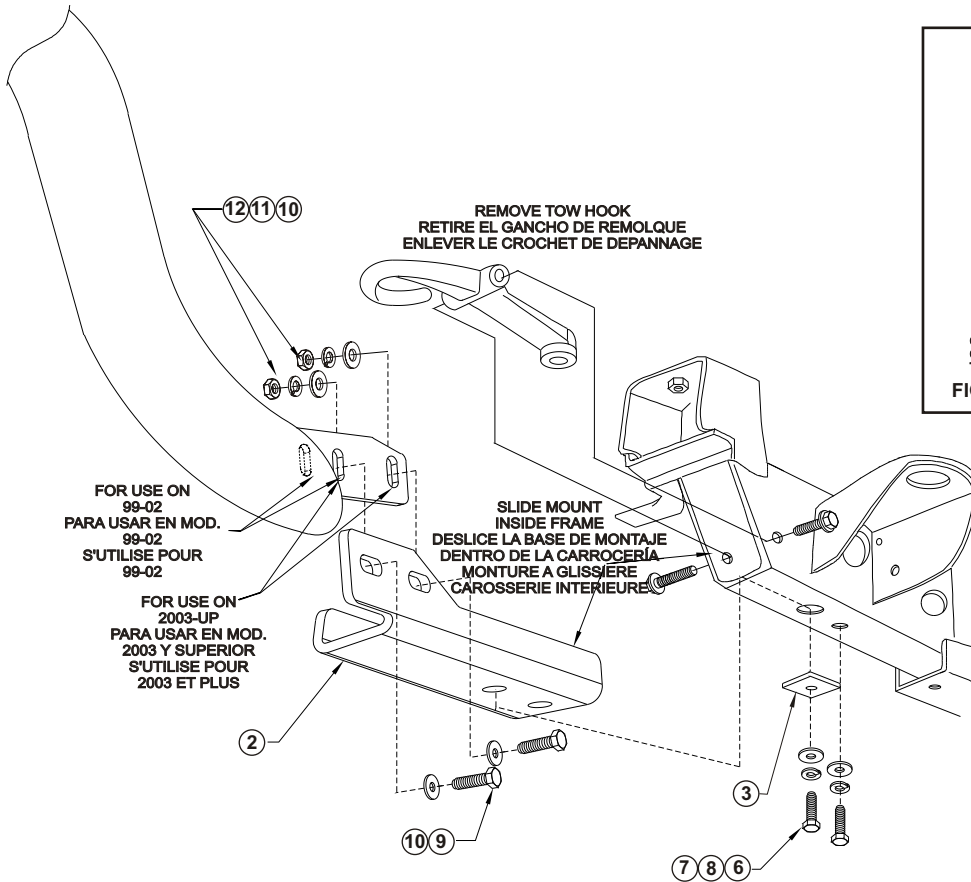

FIGURE 2 INSTALLATION VIEW OF DRIVER SIDE SHOWN, PASSENGER SIDE OPPOSITE
 FIGURA 2 VISTA DE LA INSTALACIÓN DEL LADO DEL CONDUCTOR OPUESTO AL LADO DEL ACOMPAÑANTE
 FIGURE 2 ILLUSTRATE: COTE CONDUCTEUR, EN FACE: COTE PASSAGER

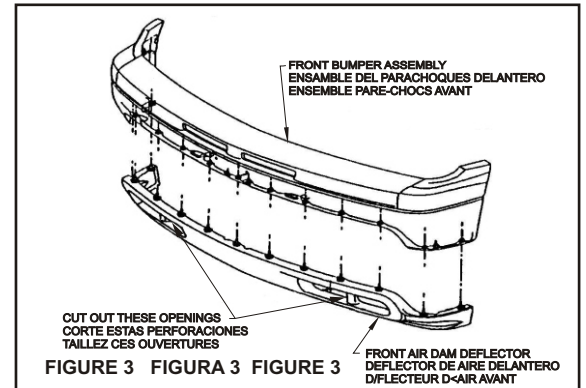

FIGURE 3 FIGURA 3 FIGURE 3

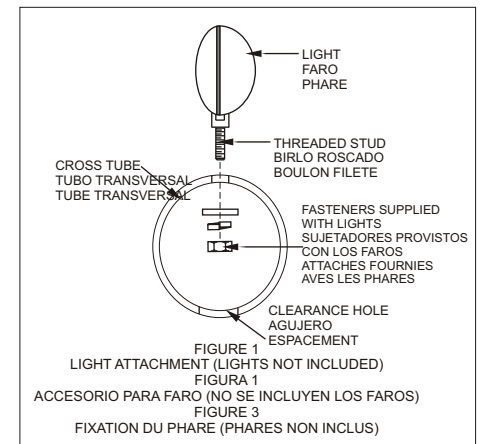

FIGURE 1 LIGHT ATTACHMENT (LIGHTS NOT INCLUDED)
 FIGURA 1 ACCESORIO PARA FARO (NO SE INCLUYEN LOS FAROS)
 FIGURE 3 FIXATION DU PHARE (PHARES NON INCLUS)



Westin Automotive Products, Inc.
 5200 N. Irwindale Ave. Suite 220
 Irwindale, Ca. 91706

Thank You for choosing Westin products
 For additional installation assistance please call
 Customer service (800) 793-7846 or (507) 375-3559