



INSTRUCTIONS-INSTRUCCIONES-CONSIGNES

APPLICATION: 1999-04 FORD F-150/250LD/SUPERCREW 2WD AND 1997-04 4WD
 1999-02 FORD EXPEDITION 2WD AND 1998-02 4WD
 (04' MODEL TRUCKS ARE HERITAGE EDITION ONLY)
 APLICACIÓN: FORD F-150/250 LD/SUPERCREW 2WD, MOD. 1999-2003, Y 4WD, MOD. 97-04
 FORD EXPEDITION 2WD, MOD. 1999-2002, Y 4WD, MOD. 1998-2002
 LAS CAMIONETAS MODELO 2004 SON HERITAGE EDITION ÚNICAMENTE

AUTOMOTIVE PRODUCTS, INC. APPLICATION: FORD F-150/250 LD/SUPERCREW 4X2 1999-04 ET 4X4 1997-04
 FORD EXPEDITION 4X2 1999-02 ET 4X4 1998-02
 LES MODÈLES DE CAMIONETTE 2004 SONT UNIQUEMENT HERITAGE

BULL BAR ASSEMBLY
 ENSAMBLE DE PARRILLA
 DELANTERA CON TIRÓN
 BARRE PARE-CHOC SAFARI
32-0240
32-0245

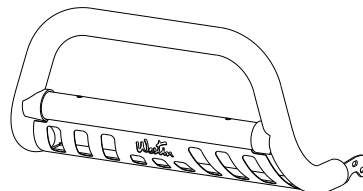

ITEM	QTY	CONTENTS - CONTENIDO - CONTENU	TOOLS - HERRAMIENTA - OUTILS
1	1	BULL BAR ASSEMBLY	3/4" SOCKET
2	2	BRACKET, PASSENGER AND DRIVER	3/4" WRENCH
3	2	MOUNT PLATE	8MM SOCKET
4	2	PLASTIC PLUG	8MM WRENCH
5	4	RUBBER BUMPER	15MM SOCKET
6	4	1/2-13 X 5.00" HEX HEAD BOLT	6" EXTENSION
7	6	1/2-13 X 1.25" HEX HEAD BOLT	DRILL
8	20	1/2" FLAT WASHER	RATCHET
9	10	1/2" LOCK WASHER	TORQUE WRENCH
10	10	1/2-13 HEX NUT	
11	2	BOLT PLATE	
1	1	ENSAMBLE DE PARRILLA DELANTERA CON TIRÓN	DADO DE 3/4"
2	2	PIEZA DE SUJECCIÓN, LADO DEL ACOMPAÑANTE Y EL CONDUCTOR	LLAVE DE TUERCAS DE 3/4"
3	2	PLACA DE MONTAJE	DADO DE 8 MM
4	2	TAPONES DE PLÁSTICO	LLAVE DE TUERCAS DE 8 MM
5	4	PARACHOQUES DE HULE	DADO DE 15 MM
6	4	PERNOS CON CABEZA HEXAGONAL DE 1/2-13 x 5"	EXTENSIÓN DE 6"
7	6	PERNOS CON CABEZA HEXAGONAL DE 1/2-13 x 1,25"	TALADRO
8	20	ARANDELAS PLANAS DE 1/2"	MANERAL
9	10	ARANDELAS DE PRESIÓN DE 1/2"	LLAVE DE TORQUE
10	10	TUERCAS HEXAGONALES DE 1/2-13	NAVAJA
11	2	PLACAS DE PERNOS	
1	1	BARRE PARE-CHOC SAFARI	DOUILLE 3/4 PO
2	2	SUPPORTS CÔTÉ CONDUCTEUR ET CÔTÉ PASSAGER	CLE 3/4 PO
3	2	PLAQUE DE FIXATION	DOUILLE 8MM
4	2	BOUCHONS DE PLASTIQUE	CLE 8 MM
5	4	PARE-CHOC CAOUTCHOUC	DOUILLE 15MM
6	4	BOULONS A TETE HEXAGONALE 1/2-13 X 5,00 PO	RALLONGE 6 PO
7	6	BOULONS A TETE HEXAGONALE 1/2-13 X 1,25 PO	PERCEUSE
8	20	RONDELLES PLATES 1/2 PO	CLIQUET
9	10	RONDELLES A FREIN 1/2 PO	CLE DE COUPLE
10	10	ÉCROUS HEXAGONAUX 1/2-13	COUTEAU
11	2	PLAQUES DE BOULON	

- STEP 1. Remove the contents from box and check for damage. Verify all parts are present. Read instructions completely before beginning.
NOTE: It may be necessary to remove/relocate front license plate and license plate bracket. It is not required, but strongly recommended. If local/state laws requires a license plate, license plate relocation kit 32-0055 is available.
- STEP 2. **NOTE:** Cutting the air dam is necessary if vehicles are not equipped with either tow hooks or fog lights. See NO TOW HOOK instructions.
- STEP 3. Remove tow hooks by removing front bolt and loosening rear bolt sufficiently. DO NOT remove rear bolt completely. Tow hooks will not be reinstalled.

- STEP 4. Determine passenger and driver brackets. Attach brackets using mount plates, bolt plates, and 1/2" fasteners as shown. Bolt plates will be inserted from the end of the frame rail. Hand tighten. Reinstall front tow hook bolt and torque to 60 FT.LBS and 1/2" fasteners to 65 FT.LBS. **SEE FIGURE 3.**
- STEP 5. Attach bull bar assembly to brackets using 1/2" fasteners as shown. Level and adjust bull bar as desired. Torque 1/2" fasteners to 65 FT.LBS.

NO TOW HOOKS

- STEP 1. Remove lower air dam from vehicle and license plate holder using 8mm wrench and/or socket.
- STEP 2. Cut out templates. Mark centerline of lower air dam by locating the series of small fins on backside of air dam. Lines should be 8" long. Measure and mark a line 17 1/2" from center line. DO NOT follow contour of air dam. Make several marks from separate measurements using the centerline to create profile. **SEE FIGURE 1.**
- STEP 3. Align templates with air dam. The "REAR OF AIR VALANCE" line aligns with bottom rear portion of air dam and the "CENTER LINE" line aligns with the 17 1/2" marks created. Tape template to air dam and trace outline. Using desired method, cut along outline. Additional trimming or adjustment to air dam may be necessary. Replace lower air dam. **SEE FIGURE 1.**
- STEP 4. Determine passenger and driver brackets. Attach brackets using mount plates and 1/2" fasteners as shown. Hand tighten. **NOTE:** Passenger bracket will not be flush with bottom of frame.
- STEP 5. Attach bull bar assembly to brackets using 1/2" fasteners as shown. Level and adjust bull bar as desired. Torque 1/2" fasteners to 65 FT.LBS.

LIGHT INSTALLATION: Insert threaded stud on base of the light through hole in cross tube. Using a ratchet, extension and socket for correct size of nut supplied, insert through large clearance hole in bottom of cross tube. Thread nut and washers on stud and tighten. **SEE FIGURE 1. NOTE:** A short socket, not a deep well works best to get the nut started.

NOTE: Fits most 6" round or rectangle lights. Some lights may require replacing included mount/isolator with rubber bumpers provided. Mounting stud of 1/2" or less required. Plug mount holes with caps provided if not installing lights.

FINISH PROTECTION

Westin products have a high quality finish that must be cared for like any other exposed finish on the vehicle. Protect the finish with a non-abrasive automotive wax, (e.g. Pure Carnauba) on a regular basis. The use of any soap, polish or wax that contains an abrasive is detrimental, as the compounds scratch the finish and open it to corrosion.

- PASO 1. Retire el contenido de la caja y verifique que ninguna pieza se haya dañado. Verifique que no falte ninguna pieza. Lea las instrucciones completamente antes de comenzar.
NOTA: Es posible que sea necesario retirar/volver a colocar la placa de identificación delantera y el soporte de la placa de identificación. Si bien no es un requerimiento, le recomendamos que lo haga. Si las leyes locales/estatales exigen la placa de identificación, puede adquirir un equipo para la reinstalación (32-0055).
- PASO 2. **NOTA:** Se debe cortar el deflector de aire si los vehículos no incluyen dos ganchos de remolque o faros antiniebla. Consulte las indicaciones para vehículos SIN GANCHOS DE REMOLQUE.
- PASO 3. Retire los ganchos de remolque; para ello, debe retirar el perno delantero y aflojar los pernos traseros lo suficiente. NO retire el perno trasero completamente. Los ganchos de remolque no se volverán a instalar.
- PASO 4. Identifique los soportes del lado del acompañante y el conductor. Instale los soportes usando las placas de montaje, las placas de pernos y los sujetadores de 1/2" como se muestra. Las placas de pernos se insertarán desde el extremo final del soporte de la carrocería. Apriete con la mano. Vuelva a instalar el perno delantero del gancho de remolque y aplíquelo un torque de 60 libras-pies, y de 65 libras-pies a los sujetadores de 1/2".
VEA LA FIGURA 3.
- PASO 5. Coloque la parrilla delantera con tirón sobre los soportes con los sujetadores de 1/2" como se muestra. Nivele y ajuste la parrilla delantera con tirón como desee. Aplique un torque de 65 libras-pies a los sujetadores de 1/2".

VEHÍCULOS SIN GANCHOS DE REMOLQUE

- PASO 1. Retire el deflector de aire inferior del vehículo y el soporte de la placa de identificación con una llave de tuercas y/o dado de 8 mm.
- PASO 2. Corte las plantillas. Identifique una serie de pequeñas aletas que se encuentran en la parte de atrás del deflector de aire y marque la línea central del deflector de aire inferior. Las líneas deben tener 8" de longitud. Mida y marque una línea de 17 1/2" desde la línea central. NO siga el contorno del deflector de aire. Trace varias marcas desde las medidas de separación usando la línea central para crear un perfil. **VEA LA FIGURA 1.**
- PASO 3. Alinee las plantillas con el deflector de aire. La línea "DE ATRÁS DE LA CENEFA DE AIRE" debe estar alineada con la parte de atrás del deflector de aire y la "LÍNEA CENTRAL" debe estar alineada con las marcas de 17 1/2" trazadas. Adhiera las plantillas al deflector de aire y trace el contorno. Corte por las marcas con el método que elija. Probablemente deba hacerle algunos retoques y ajustes al deflector de aire después de

colocarlo. Vuelva a colocar el deflector de aire inferior. **VEA LA FIGURA 1.**

PASO 4. Identifique los soportes del lado del acompañante y el conductor. Instale los soportes con las placas de montaje y los sujetadores de 1/2" como se muestra. Apriete con la mano. **NOTA:** El soporte del lado del pasajero no quedará alienado con la parte inferior de la carrocería.

PASO 5. Coloque la parrilla delantera con tirón sobre los soportes con los sujetadores de 1/2" como se muestra. Nivele y ajuste la parrilla delantera con tirón como desee. Aplique un torque de 65 libras-pies a los sujetadores de 1/2".

INSTALACIÓN DEL FARO Inserte el birlo roscado en la base del faro a través del agujero del tubo transversal. Con un maneral, una extensión y un dado del tamaño adecuado para la tuerca provista, inserte el birlo a través del agujero grande de la parte inferior del tubo transversal. Enrosque la tuerca y las arandelas en el birlo y apriete. **VEA LA FIGURA 1. NOTA:** Para el primer ajuste de la tuerca, se recomienda usar un dado corto en lugar de uno de alcance más profundo.

NOTA: se adapta a la mayoría de los faros redondos o cuadrados de 6". Es posible que en el caso de algunos faros deba cambiar la base de montaje/aislador que se incluye por los parachoques de hule provistos. Se requiere un birlo de montaje de 1/2" o inferior. Coloque los tapones provistos en los agujeros para montaje si decide no instalar los faros de que decida no instalar los faros.

PROTECCIÓN DEL ACABADO

Los productos Westin tienen un acabado de alta calidad que requiere del mismo cuidado que cualquier otro acabado expuesto del vehículo. Proteja el acabado con una cera no abrasiva para automóviles (por ejemplo, Pure Carnauba) regularmente. El uso de cualquier jabón, pulidor o cera que contenga un abrasivo es nocivo, dado que los componentes rayan el acabado y lo exponen a la corrosión.

ETAPE 1. Enlevez le contenu de la boîte et vérifiez pour tout dommage. Vérifiez que toutes les pièces y sont. Lisez complètement les consignes avant de commencer.

NOTA : Il peut être nécessaire d'enlever ou de déplacer la plaque d'immatriculation avant ainsi que le support de plaque. Ce n'est pas exigé, mais il est fortement recommandé de le faire. Si les lois provinciales exigent une plaque d'immatriculation, l'ensemble de modification 32-0055 est disponible.

ETAPE 2. **NOTA:** Il est nécessaire de couper le barrage d'air si le véhicule n'est pas muni de crochets de dépannage ou de feux antibrouillard. Voir les consignes **SANS CROCHET DE DEPANNAGE.**

ETAPE 3. Retirez les crochets de dépannage en retirant le boulon avant et en desserrant suffisamment le boulon arrière. NE PAS enlever le boulon arrière. Les crochets de dépannage ne seront pas reposés.

ETAPE 4. Identifique los soportes del lado del acompañante y el conductor. Instale los soportes con las placas de montaje y los sujetadores de 1/2" como se muestra. Apriete con la mano. Vuelva a instalar el perno delantero del gancho de remolque y aplíquelo un torque de 60 libras-pies, y de 65 libras-pies a los sujetadores de 1/2". **VEA LA FIGURA 3.**

ETAPE 5. Fixez la barre pare-chocs safari aux supports à l'aide d'attaches 1/2 po tel qu'illustré. Mettez la barre pare-choc safari à niveau et ajustez-la tel que désiré. Couplez toutes les attaches 1/2po à 65 pieds-livres.

SANS CROCHET DE DEPANNAGE

ETAPE 1. Retirez le barrage d'air inférieur du véhicule et le support de plaque d'immatriculation à l'aide de la clé 8mm et/ou la douille 8mm.

ETAPE 2. Découpez les gabarits. Marquez l'axe centrale du barrage d'air inférieur en situant la série de petites dérives sur le côté arrière du barrage d'air. Les lignes doivent être 8 po de longueur. Mesurez et dessinez une ligne de l'axe centrale. NE PAS suivre le contour du barrage d'air. Dessinez plusieurs marques de différentes mesures à l'aide de l'axe centrale pour créer le profil. **VOIR FIGURE 1.**

ETAPE 3. Alignez les gabarits avec le barrage d'air. La ligne 'Derrière du déflecteur d'air' s'aligne avec la portion arrière inférieure du barrage d'air et la ligne 'Axe centrale' s'aligne avec les marques dessinées 17 1/2po. Collez les gabarits sur le barrage d'air à l'aide de ruban adhésif et tracez leur profil. Coupez le long du profil en utilisant la méthode de votre choix. Vous aurez peut-être à détourer ou ajuster le barrage d'air. Reposez le barrage d'air inférieur. **VOIR FIGURE 1.**

ETAPE 4. Etablissez les supports côté conducteur et côté passager. Fixez les supports à l'aide des plaques de fixation et des attaches 1/2po tel qu'illustré. Serrez à main. **NOTA :** Le support côté passager ne sera pas bord à bord avec le bas du cadre.

ETAPE 5. Fixez la barre pare-chocs safari aux supports à l'aide d'attaches 1/2 po tel qu'illustré. Mettez la barre pare-choc safari à niveau et ajustez-la tel que désiré. Couplez toutes les attaches 1/2po à 65 pieds-livres.

REPOSE DES LUMIERES: Insérer le goujon de la base de la lumière dans le trou du tube transversal. À l'aide du cliquet avec la rallonge et la douille de la dimension de l'écrou fourni, insérez dans l'espacement au bas du tube transversal. Fileter l'écrou et les bagues sur le goujon et serrez. **VOIR FIGURE 1. NOTA :** Utilisez une douille courte plutôt que profonde pour faire commencer l'écrou.

REMARQUE: S'ajuste à la majorité des ampoules rondes ou en rectangle. Certaines ampoules pourront nécessiter le

remplacement de la monture/de l'isolant avec les butoirs en caoutchouc (fournis). Boulon de montage de 1/2po ou moins requis. Boucher les trous de montage avec les bouchons fournis lorsque les ampoules ne sont pas posées.

PROTECTION DE LA FINISSON

Les produits Westin ont une finition de haute qualité qui requiert des soins, comme toute autre finition du véhicule exposée aux éléments. Protégez la finition à l'aide d'une cire non-abrasive (par exemple, Pure Carnauba) de façon régulière. Usage de tout savon, pâte à polir ou cire contenant un abrasif est nuisible, puisque les composantes strient la finition et la laissent vulnérable à la corrosion.

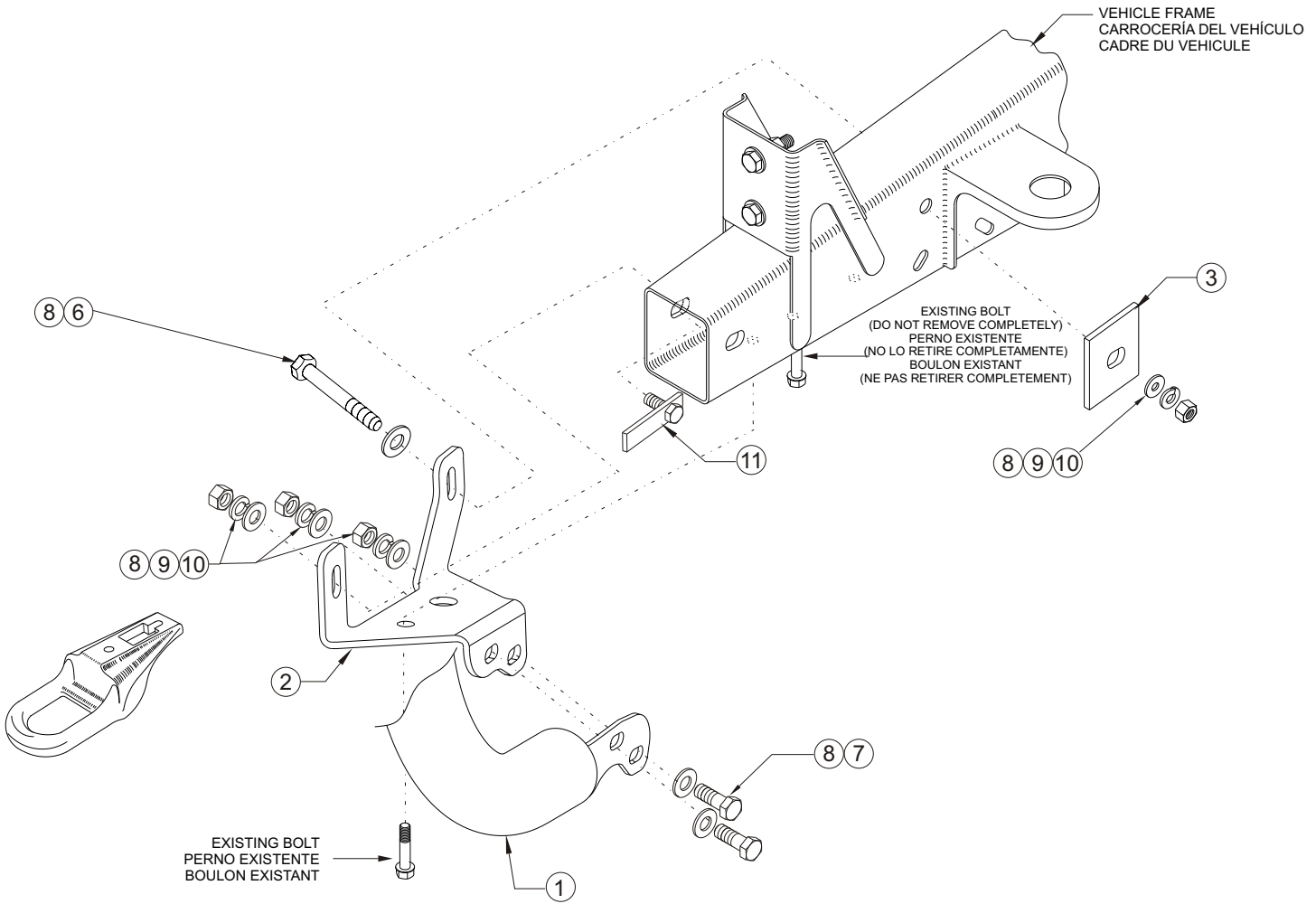
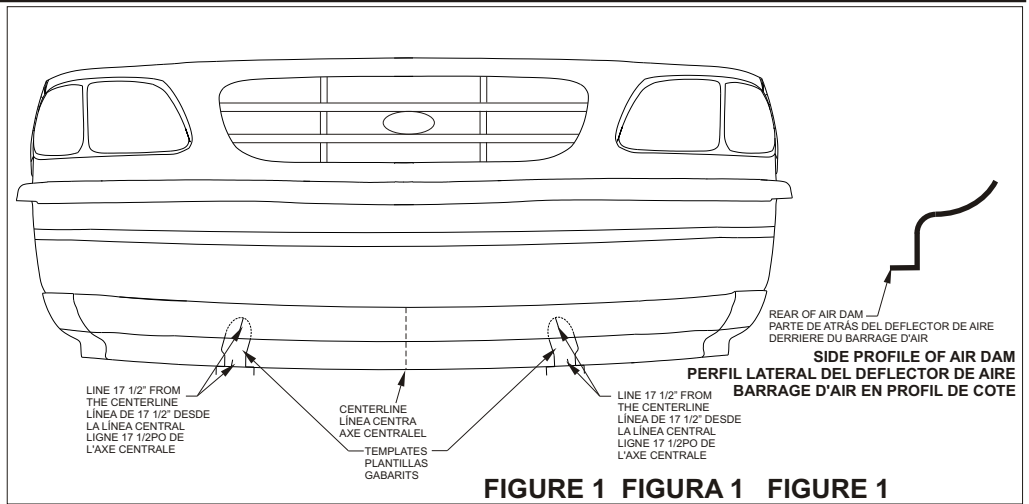
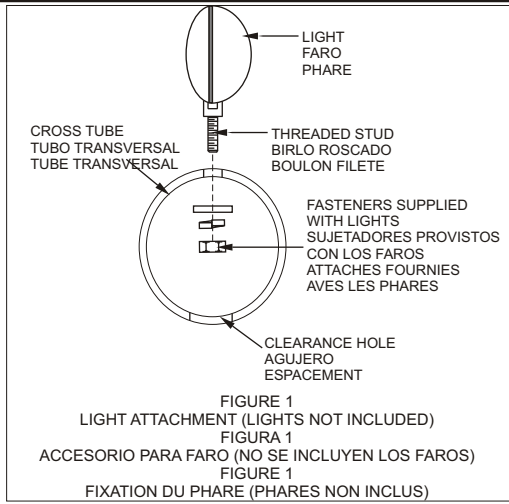
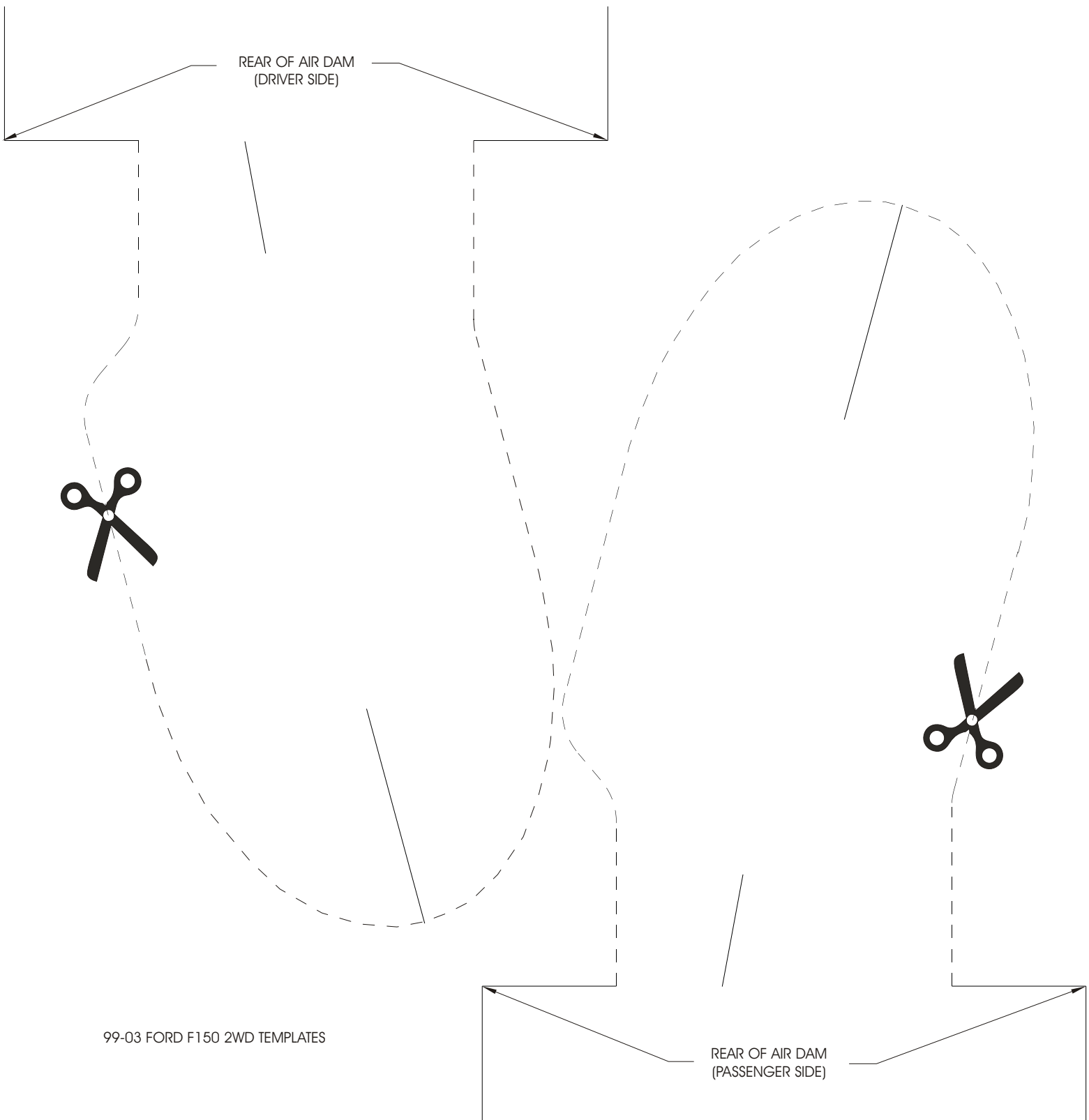

FIGURE 3 INSTALLATION VIEW OF DRIVER SIDE, PASSENGER SIDE OPPOSITE
FIGURA 3 VISTA DE LA INSTALACIÓN DEL LADO DEL CONDUCTOR OPUESTO AL LADO DEL ACOMPAÑANTE
FIGURE 3 VUE DE L'INSTALLATION COTE CONDUCTEUR; EN FACE: COTE PASSAGER



Westin Automotive Products, Inc.
 5200 N. Irwindale Ave. Suite 220
 Irwindale, Ca. 91706

Thank You for choosing Westin products
 For additional installation assistance please call
 Customer service (800) 793-7846 or (507) 375-3559



Finish protection - Westin products have a high quality finish that must be cared for like any other exposed finish on the vehicle. Protect the finish with a non-abrasive automotive wax (pure carnauba, for example) on a regular basis. The use of cleaner wax or any compound which contains an abrasive is detrimental, as the compounds scratch the finish and open it to corrosion.



Westin Automotive Products, Inc.
5200 N. Irwindale Ave. Suite 220
Irwindale, Ca. 91706

Thank You for choosing Westin products
For additional installation assistance please call
Customer service (800) 793-7846 or (507) 375-3559

75-0384

Revision

02/5/03