

# Westin

SIGNATURE OF QUALITY



AUTOMOTIVE PRODUCTS, INC.

## INSTRUCTIONS-INSTRUCCIONES-CONSIGNES

APPLICATION: 2002-05 FORD EXPLORER 4 DOOR

APLICACIÓN: FORD EXPLORER 4 PUERTAS, MOD. 2002-05

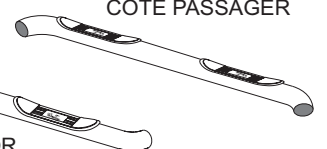
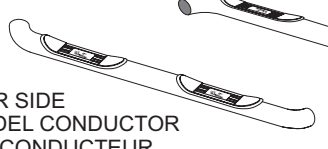
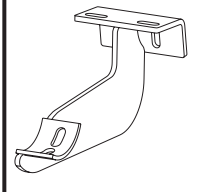
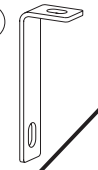
APPLICATION: FORD EXPLORER 4 PORTES 2002-05

<p>STEP BAR ASSEMBLIES ENSAMBLES DE ESTRIBOS MONTAGES DE MARCHE-PIEDS</p> <p><b>25-2070</b> <b>25-2075</b> <b>26-2070</b></p>	<p>PASSENGER SIDE LADO DEL ACOMPAÑANTE COTE PASSAGER</p>  <p>DRIVER SIDE LADO DEL CONDUCTOR COTE CONDUCTEUR</p> 	<p>③</p> 	<p>④</p>  <p>⑤</p> 
-----------------------------------------------------------------------------------------------------------------------------------------------	-----------------------------------------------------------------------------------------------------------------------------------------------------------------------------------------------------------------------------------------------------------------------------------------------------	----------------------------------------------------------------------------------------------	-------------------------------------------------------------------------------------------------------------------------------------------------------------------------------------------

ITEM	QTY	CONTENTS - CONTENIDO - CONTENU	TOOLS - HERRAMIENTA - OUTILS
1,2	2	STEP BAR, PASSENGER (1) AND DRIVER (2)	9/16" SOCKET
3	6	MOUNT ASSEMBLY	9/16" WRENCH
4	6	SUPPORT BRACE	1/2" SOCKET
5	1	SPACER TUBE	1/2" WRENCH
6	1	3/8-16 X 2.25" HEX HEAD BOLT	7/16" DEEP WELL SOCKET
7	12	3/8-16 X 1.00" BUTTON HEAD BOLT	7/32" HEX WRENCH
8	6	3/8" FLAT WASHER	6" EXTENSION
9	1	3/8" LOCK WASHER	SMALL FLAT TIP SCREWDRIVER
10	12	3/8" INTERNAL TOOTH LOCK WASHER	RATCHET
11	1	3/8-16 HEX NUT	TORQUE WRENCH
12	17	5/16-18 X 1.00" HEX HEAD BOLT	
13	28	5/16" FLAT WASHER	
14	17	5/16" LOCK WASHER	
15	11	5/16-18 HEX NUT	
16	6	5/16" U-NUT CLIP	
1,2	2	ESTRIBOS, LADO DEL ACOMPAÑANTE (1) Y EL CONDUCTOR (2)	DADO DE 9/16"
3	6	ENSAMBLES PARA MONTAJE	LLAVE DE TUERCAS DE 9/16"
4	6	PIEZA DE SUJECIÓN DEL SOPORTE	DADO DE 1/2"
5	1	TUBO SEPARADOR	LLAVE DE TUERCAS DE 1/2"
6	1	PERNOS CON CABEZA HEXAGONAL DE 3/8-16 X 2,25"	DADO DE ALCANCE PROFUNDO DE 7/16"
7	12	PERNOS TERMINALES DE 3/8 -16 x 1"	LLAVE HEXAGONALE DE 7/32"
8	6	ARANDELAS PLANAS DE 3/8"	EXTENSIÓN DE 6"
9	1	ARANDELAS DE PRESIÓN DE 3/8"	DESTORNILLADOR DE PUNTA PLANA PEQUEÑO
10	12	ARANDELAS DE PRESIÓN DE DENTADO INTERIOR DE 3/8"	MANERAL
11	1	TUERCAS HEXAGONALES DE 3/8-16	LLAVE DE TORQUE
12	17	PERNOS CON CABEZA HEXAGONAL DE 5/16-18 X 1,00"	
13	28	ARANDELAS PLANAS DE 5/16"	
14	17	ARANDELAS DE PRESIÓN DE 5/16"	
15	11	TUERCAS HEXAGONALES DE 5/16-18	
16	6	ABRAZADERAS EN "U" DE 5/16"	
1,2	2	MARCHE-PIEDS, PASSAGER (1) ET CONDUCTEUR (2)	DOUILLE 9/16PO
3	6	ENSEMBLE DE MONTAGE	CLE 9/16 PO
4	6	RENFORTS POUR SUPPORTS	DOUILLE 1/2 PO
5	1	TUBE D'ESPACEMENT	DOUILLE PROFONDE 7/16 PO
6	1	BOULON A TETE HEXAGONALE DE 3/8-16 X 2,25 PO	CLE HEXAGONALE 7/32 PO
7	12	BOULON A TETE RONDE DE 3/8 -16 x 1,00 po	RALLANGE 6 PO
8	6	RONDELLE PLATE 3/8 PO	PETIT TOURNEVIS A BOUT PLAT
9	1	RONDELLE A FREIN DE 3/8 PO	CLIQUET
10	12	RONDELLE A FREIN A DENTS INTERIEURES, 3/8 po	CLE DE COUPLE
11	1	ÉCROUS HEXAGONAUX 3/8-16	
12	17	BOULON A TETE HEXAGONALE DE 5/16-18 X 1,00 PO	
13	28	RONDELLE PLATE 5/16 PO	
14	17	RONDELLE A FREIN DE 5/16 PO	
15	11	ÉCROUS HEXAGONAUX 5/16-18	
16	6	COLLIER A ECROU EN U 5/16 PO	

- STEP 1. Remove the contents from box and check for damage. Verify all parts are present. Read instructions completely before beginning.
- NOTE:** On vehicles with running boards, running boards must be removed. On vehicles without running boards, remove plastic trim and mount plates fastened to bottom of rocker panel. Use 7/16" socket to remove tin nuts and screwdriver to remove plastic clips holding mount plate.
- NOTE:** If installing step bars on vehicles equipped with factory step boards, rear air conditioning and heat, existing factory mounting hardware is used. The front bracket is placed over both mounting studs protruding from rocker panel, reuse factory nuts. If installing step bars on vehicles without step boards with rear air and heat, the plastic studs will need to be trimmed and a 5/16" hole drilled through the plastic where the stud was. Insert bolts through these holes. **NOTE:** Be careful not to drill into the air conditioning lines.
- STEP 2. Install front, center and rear brackets to vehicle rocker panel, only one bolt is used to secure bracket to rocker panel. See Figure 1 for hole selection.
- STEP 3. Insert one u-nut clip through square hole directly above each bracket into vehicle floor pan. Insert u-nut clip through square hole so it is positioned over the round hole.
- STEP 4. Attach support braces to vehicle floor and to brackets. **SEE FIGURE 2.** Leave loose. **NOTE:** Front bracket on driver side will require the support brace to be reversed with a spacer and washers placed between bracket and support brace. This will allow clearance for brake cables. **SEE FIGURE 3.**
- STEP 5. Attach driver side step bar to cradles with the *Westin* logo facing outward. Step pad closer to end of tube goes to rear of vehicle. Secure with 3/8" button head bolts and internal tooth lock washers as shown.
- STEP 6. Make sure step bar and brackets are properly aligned with vehicle and tighten fasteners. Recommended torque values are 16 Ft. Lbs. for 5/16" fasteners, 26 Ft. Lbs. for 3/8" fasteners, and 19 Ft. Lbs. for 3/8" button head fasteners. **NOTE:** It will be necessary to pull down on step bar while tightening support brace to mount bracket to gain desired clearance.

---

#### FINISH PROTECTION

Westin products have a high quality finish that must be cared for like any other exposed finish on the vehicle. Protect the finish with a non-abrasive automotive wax, (e.g. Pure Carnauba) on a regular basis. The use of any soap, polish or wax that contains an abrasive is detrimental, as the compounds scratch the finish and open it to corrosion.

---

- PASO 1. Retire el contenido de la caja y verifique que ninguna pieza se haya dañado. Verifique que no falte ninguna pieza. Lea las instrucciones completamente antes de comenzar.
- NOTA:** Si el vehículo viene con estribos, éstos deben retirarse. Si el vehículo viene sin estribos, retire el reborde de plástico y las placas de montaje adheridos a la parte inferior del panel bajo la puerta. Con un dado de 7/16", retire las tuercas de metal, y con un destornillador retire las abrazaderas de plástico que sostienen la palca de montaje.
- NOTA:** Si instala otros estribos en un vehículo que viene con aire acondicionado, calefacción y estribos de fábrica, debe usar la tornillería para montaje existente provista de fábrica. El soporte delantero está ubicado arriba de los dos birlos de montaje que sobresalen del panel bajo la puerta; vuelva a usar las tuercas provistas de fábrica. Si instala estribos en un vehículo que no viene equipado con éstos, pero que sí tiene aire acondicionado y calefacción en la parte trasera, deberá perforar la placa de plástico con un agujero de 5/16" en el plástico donde estaba el birlo. Inserte los pernos a través de estos agujeros. **NOTA:** Tenga cuidado de no perforar los tubos de conexión del equipo de aire acondicionado.
- PASO 2. Instale los soportes delantero, central y trasero en el panel bajo la puerta del vehículo; sólo deberá usar un perno para asegurar el soporte al panel bajo la puerta. Vea la figura 1 para seleccionar el agujero.
- PASO 3. Inserte una abrazadera en "U" a través del agujero cuadrado que está exactamente arriba de cada soporte en el panel del piso del vehículo. Inserte una abrazadera en "U" a través del agujero cuadrado de manera que quede ubicada arriba del agujero redondo.
- PASO 4. Instale las piezas de sujeción del soporte en el piso del vehículo y en los soportes. **VEA LA FIGURA 2.** No apriete. **NOTA:** Para el soporte delantero del lado del conductor, deberá invertir la pieza de sujeción del soporte con un espaciador y arandelas ubicados entre el soporte y la pieza de sujeción del soporte. Así, quedará espacio para los cables del freno. **VEA LA FIGURA 3.**
- PASO 5. Instale el estribo del lado del conductor sobre la base de modo que el logotipo de *Westin* quede hacia afuera. El estribo largo más cercano al tubo debe instalarse en la parte trasera del vehículo. Ajuste con pernos terminales de 3/8" y arandelas de presión de dentado interior como se muestra.
- PASO 6. Asegúrese de que el estribo y los soportes estén alineados correctamente con el vehículo y que los sujetadores estén apretados. Torque recomendado: 16 libras-pies para los sujetadores de 5/16", 26 libras-pies para los sujetadores de 3/8" y 19 libras-pies para los sujetadores terminales de 3/8". **NOTA:** Deberá halar del estribo hacia abajo mientras ajusta la pieza de sujeción del apoyo al soporte de la base de montaje para obtener el espacio libre adecuado.

---

#### PROTECCIÓN DEL ACABADO

Los productos Westin tienen un acabado de alta calidad que requiere del mismo cuidado que cualquier otro acabado expuesto del vehículo. Proteja el acabado con una cera no abrasiva para automóviles (por ejemplo, Pure Carnauba) regularmente. El uso de cualquier jabón, pulidor o cera que contenga un abrasivo es nocivo, dado que los componentes rayan el acabado y lo exponen a la corrosión.

---

ÉTAPE 1. Enlevez le contenu de la boîte et vérifiez pour tout dommage. Vérifiez que toutes les pièces y sont. Lisez complètement les instructions avant de commencer.

**NOTA :** Pour les véhicules munis de barres de frottement, ces dernières devront être déposées. Pour les véhicules sans barres de frottement, retirez la garniture de plastique et les plaques de montage attachées au bas de caisse. À l'aide de la douille 7/16 po retirez les écrous d'aluminium, et avec le tournevis retirez les attaches de plastique retenant la plaque de montage.

**NOTA :** Si vous installez les marche-pieds sur un véhicule muni de barres de frottement d'usine et de climatisation arrière, vous devez utiliser la quincaillerie de montage d'usine existante. Le support avant est placé sur les deux goujons de montage en protrusion du bas de caisse. Réutilisez les écrous d'usine. Si vous installez les marche-pieds sur un véhicule sans barres de frottement et avec climatisation arrière, les goujons de plastique devront être découpés et un trou de 5/16 po percé dans le plastique là où était le goujon. Insérez les boulons dans ces trous. **NOTA :** Veillez à ne pas percer les conduites de climatisation.

ÉTAPE 2. Installez les supports avant, central et arrière sur le bas de caisse, à l'aide d'un seul boulon. Voir figure 1 pour savoir quel trou prendre.

ÉTAPE 3. Insérez une attache d'écrou en u dans le trou carré directement au-dessus de chaque support dans la tôle du plancher du véhicule. Insérez l'attache d'écrou en u dans le trou carré de façon à ce qu'elle soit au-dessus du trou rond.

ÉTAPE 4. Montez les renforts de support sur le plancher du véhicule et aux supports. **VOIR FIGURE 2.** Ne pas serrer. **NOTA :** Pour le support avant du côté conducteur, vous devrez inverser le renfort de support et placer une entretoise et les rondelles entre le support et son renfort. Cela donnera de la place pour le câblage des freins. **VOIR FIGURE 3.**

ÉTAPE 5. Fixez le marchepied côté conducteur sur les berceaux avec la devise *Westin* face à l'extérieur. Le seuil de garniture le plus près de l'extrémité du tube va vers l'arrière du véhicule. Fixez au moyen des boulons à tête ronde de 3/8 po. et les rondelles-frein à dents intérieures tel qu'illustré.

ÉTAPE 6. Assurez-vous que le marchepied et les supports sont correctement alignés sur le véhicule et ensuite serrez les attaches. Les valeurs de couple recommandées sont de 16 pi-lb pour les attaches de 5/16 po., 26 pi-lb pour les attaches de 3/8 po., et 19 pi-lb pour les attaches à tête ronde de 3/8 po. **NOTA :** Il sera nécessaire de tirer sur le marche-pieds en serrant le renfort de support au support de montage pour obtenir le jeu désiré.

#### PROTECTION DE LA FINITION

Les produits Westin ont une finition de haute qualité qui requiert des soins, comme toute autre finition du véhicule exposée aux éléments. Protégez la finition à l'aide d'une cire non-abrasive (par exemple, Pure Carnauba) de façon régulière. L'usage de tout savon, pâte à polir ou cire contenant un abrasif est nuisible, puisque les composants strient la finition et la laissent vulnérable à la corrosion.

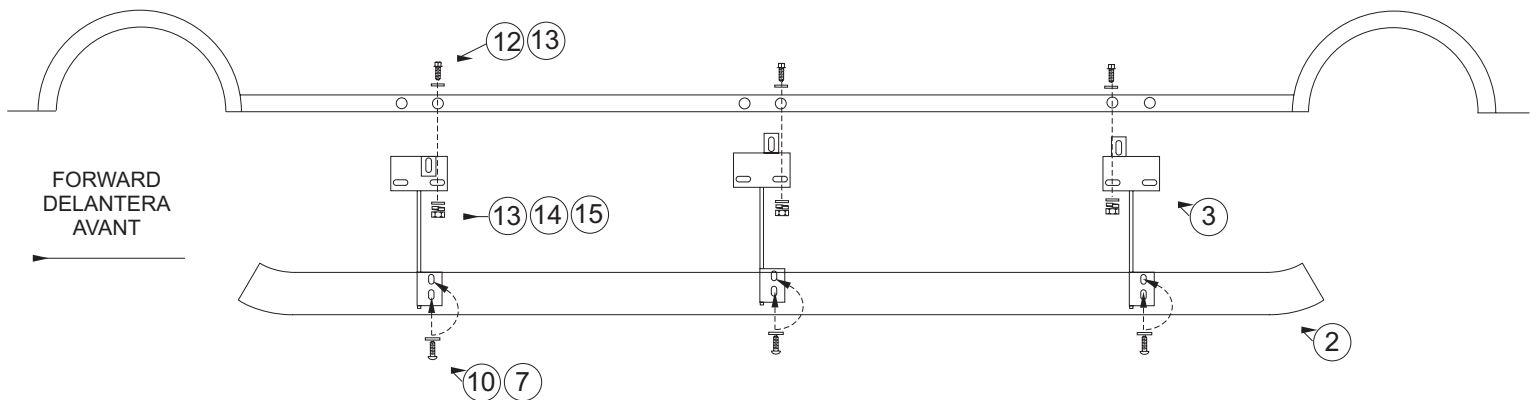

**FIGURE 1** INSTALLATION VIEW OF DRIVER SIDE SHOWN, PASSENGER SIDE OPPOSITE  
**FIGURA 1** VISTA DE LA INSTALACIÓN DEL LADO DEL CONDUCTOR OPUESTO AL LADO DEL ACOMPAÑANTE  
**FIGURE 1** ILLUSTRATION: DRIVER SIDE, PASSENGER SIDE OPPOSITE

ROCKER PANEL  
 PANEL BAJO LA PUERTAL  
 BAS DE CAISSE

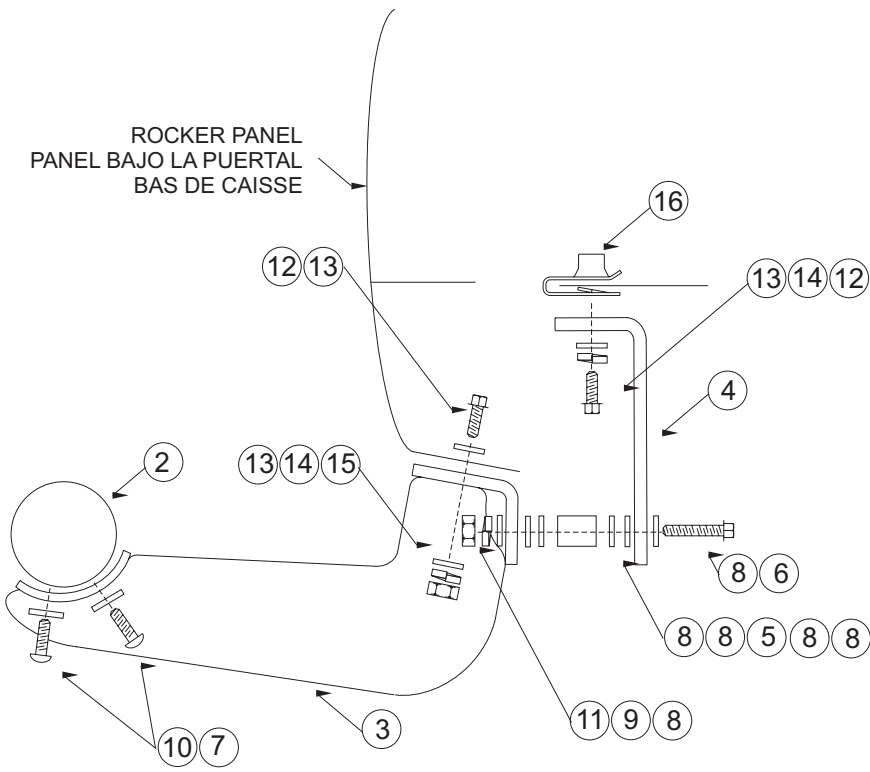

FIGURE 3 FRONT DRIVER SIDE BRACKET INSTALLATION  
 FIGURA 3 INSTALACION DELANTERA DEL SOPORTE DE LADO DE CONDUCTOR  
 FIGURE 3 L'INSTALLATION DEL SUPPORT DE COTE CONDUCTEUR AVANT

ROCKER PANEL  
 PANEL BAJO LA PUERTAL  
 BAS DE CAISSE

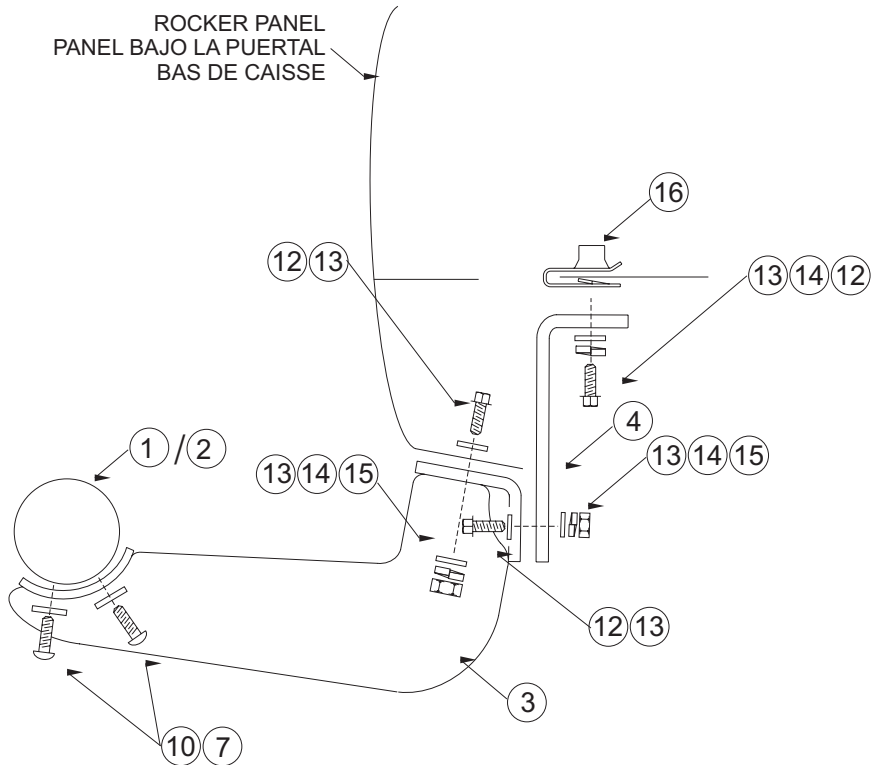

FIGURE 3 BRACKET INSTALLATION  
 FIGURA 3 INSTALACION DEL SOPORTE  
 FIGURE 3 L'INSTALLATION DEL SUPPORT