

Westin

SIGNATURE OF QUALITY

AUTOMOTIVE PRODUCTS, INC.

INSTRUCTIONS-INSTRUCCIONES-CONSIGNES

APPLICATION: 2002-07 CHEVROLET TRAILBLAZER/ 2002-06 TRAILBLAZER EXT
2002-07 GMC ENVOY/ 2002-06 ENVOY XL
2002-04 OLDSMOBILE BRAVADA
2003-07 ISUZU ASCENDER 5 PASSENGER/ 2003-06 ASCENDER 7 PASSENGER

APLICACIÓN: CHEVROLET TRAILBLAZER, MOD. 2002-07/TRAILBLAZER EXT, MOD. 2002-06
GMC ENVOY, MOD. 2002-07/ENVOY XL, MOD. 2002-06
OLDSMOBILE BRAVADA, MOD. 2002-04
ISUZU ASCENDER 5 ACOMPAÑANTE, MOD. 2003-07/ ASCENDER 7 ACOMPAÑANTE, MOD. 2003-06

APPLICATION: CHEVROLET TRAILBLAZER 2002-07 / TRAILBLAZER EXT 2002-06
GMC ENVOY 2002-07/ENVOY XL 2002-06
OLDSMOBILE BRAVADA 2002-04
ISUZU ASCENDER 5 PASSAGER 2003-07/ASCENDER 7 PASSAGER 2003-06

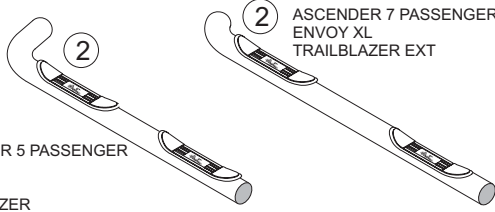
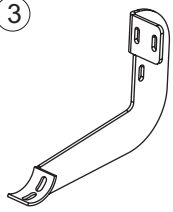
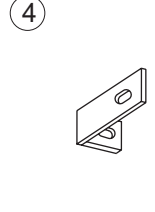
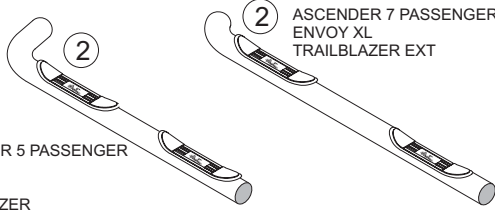
STEP BAR ASSEMBLIES ENSAMBLES DE ESTRIBOS MONTAGES DE MARCHE-PIEDS			 ASCENDER 7 PASSENGER ENVOY XL TRAILBLAZER EXT		 3		 4	
25-2130	25-2135	26-2130	 ASCENDER 5 PASSENGER BRAVADA ENVOY TRAILBLAZER					
26-2135	25-2240	25-2245						
26-2240	26-2245							
ITEM	QTY	CONTENTS - CONTENIDO - CONTENU			TOOLS - HERRAMIENTA - OUTILS			
1,2	2	STEP BAR, PASSENGER (1) AND DRIVER (2)			13MM SOCKET			
3	4	BRACKET			13MM WRENCH			
4	4	SUPPORT BRACE			7/32" HEX WRENCH			
5	16	M8-1.25 X 30MM HEX HEAD BOLT			RATCHET			
6	20	8MM FLAT WASHER			TORQUE WRENCH			
7	16	8MM LOCK WASHER						
8	4	M8-1.25 HEX NUT						
9	8	3/8-16 X 1.00" BUTTON HEAD BOLT						
10	8	3/8" INTERNAL TOOTH LOCK WASHER						
1,2	2	ESTRIBOS, LADO DEL ACOMPAÑANTE (1) Y EL CONDUCTOR (2)			DADO DE 13MM			
3	4	SOPORTES			LLAVE DE TUERCAS DE 13MM			
4	4	PIEZA DE SUJECIÓN DEL SOPORTE			LLAVE HEXAGONALE DE 7/32"			
5	16	PERNOS CON CABEZA HEXAGONAL DE M8-1,25 X 30MM			MANERAL			
6	20	ARANDELAS PLANAS DE 8MM			LLAVE DE TORQUE			
7	16	ARANDELAS DE PRESIÓN DE 8MM						
8	4	TUERCA HEXAGONAL M8						
9	8	PERNOS TERMINALES DE 3/8 -16 x 1"						
10	8	ARANDELAS DE PRESIÓN DE DENTADO INTERIOR DE 3/8"						
1,2	2	MARCHE-PIEDS, PASSAGER (1) ET CONDUCTEUR (2)			DOUILLE 13MM			
3	4	SUPPORTS			CLE 13MM			
4	4	RENFORTS POUR SUPPORTS			CLE HEXAGONALE 7/32 PO			
5	16	BOULON A TETE HEXAGONALE DE M8 1,25 X 30MM			CLIQUET			
6	20	RONDELLE PLATE 8MM			CLE DE COUPLE			
7	16	RONDELLE A FREIN DE 8MM						
8	4	ECROUS HEXAGONAUX M8-1,25						
9	8	BOULON A TETE RONDE DE 3/8-16 X 1,00 PO						
10	8	RONDELLE A FREIN A DENTS INTERIEURES 3/8 PO						

STEP 1. Remove the contents from box and check for damage. Verify all parts are present. Read instructions completely before beginning.

STEP 2. Attach brackets to vehicle body using metric fasteners as shown. Leave loose.

STEP 3. Attach support braces to vehicle body and bracket using metric fasteners as shown. Leave loose.

STEP 4. Attach step bar to brackets using 3/8" fasteners. Leave loose.

STEP 5. Make sure step bar and brackets are properly aligned with vehicle and tighten all fasteners. Recommended torque value is 19 Ft. Lbs. for 3/8" fasteners and 23 Ft. Lbs. for 8mm fasteners.

FINISH PROTECTION

Westin products have a high quality finish that must be cared for like any other exposed finish on the vehicle. Protect the finish with a non-abrasive automotive wax, (e.g. Pure Carnauba) on a regular basis. The use of any soap, polish or wax that contains an abrasive is detrimental, as the compounds scratch the finish and open it to corrosion.

WO:

75-0313 REVISION D 9/12/07

- PASO 1. Retire el contenido de la caja y verifique que ninguna pieza se haya dañado. Verifique que no falte ninguna pieza. Lea las instrucciones completamente antes de comenzar.
- PASO 2. Instale los soportes en la carrocería del vehículo con los sujetadores métricos como se muestra. No apriete.
- PASO 3. Instale las piezas de sujeción del soporte en la carrocería y soporte del vehículo con los sujetadores métricos como se muestra. No apriete.
- PASO 4. Coloque el estribo en los soportes con los sujetadores de 3/8". No apriete.
- PASO 5. Asegúrese de que el estribo y los soportes estén alineados correctamente y que los sujetadores estén apretados. Los valores de torque recomendados son 19 libras-pies para los sujetadores de 3/8" y 23 libras-pies para los sujetadores de 8mm.
-

PROTECCIÓN DEL ACABADO

Los productos Westin tienen un acabado de alta calidad que requiere del mismo cuidado que cualquier otro acabado expuesto del vehículo. Proteja el acabado con una cera no abrasiva para automóviles (por ejemplo, Pure Carnauba) regularmente. El uso de cualquier jabón, pulidor o cera que contenga un abrasivo es nocivo, dado que los componentes rayan el acabado y lo exponen a la corrosión.

- ETAPE 1. Enlevez le contenu de la boîte et vérifiez pour tout dommage. Vérifiez que toutes les pièces y sont. Lisez complètement les instructions avant de commencer.
- ETAPE 2. Fixez les supports à la fixation de carrosserie à l'aide des attaches métriques tel qu'illustré. Ne pas serrer.
- ETAPE 3. Fixez les renforts de support à la fixation de carrosserie et au support à l'aide des attaches métriques tel qu'illustré. Ne pas serrer.
- ETAPE 4. Fixez le marche-pieds aux supports à l'aide des attaches 3/8 po. Ne pas serrer.
- ETAPE 5. Asegúrese de que el estribo y los soportes estén alineados correctamente y que los sujetadores estén apretados. Los valores de torque recomendados son 19 libras-pies para los sujetadores de 3/8" y 23 libras-pies para los sujetadores de 8mm.
-

PROTECTION DE LA FINITION

Les produits Westin ont une finition de haute qualité qui requiert des soins, comme toute autre finition du véhicule exposée aux éléments. Protégez la finition à l'aide d'une cire non-abrasive (par exemple, Pure Carnauba) de façon régulière. L'usage de tout savon, pâte à polir ou cire contenant un abrasif est nuisible, puisque les composants strient la finition et la laissent vulnérable à la corrosion.

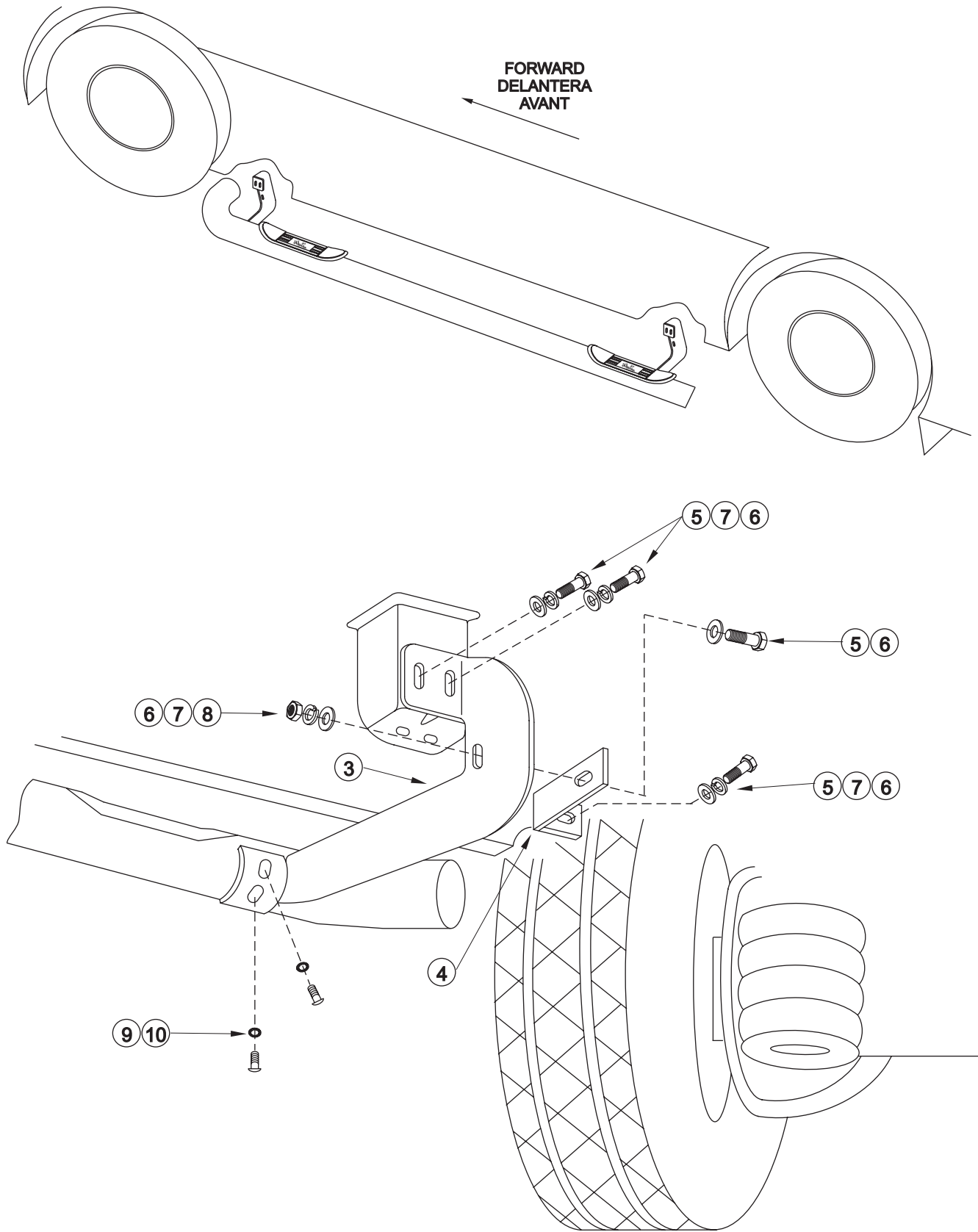

INSTALLATION VIEW OF DRIVER SIDE SHOWN, PASSENGER SIDE OPPOSITE
 VISTA DE LA INSTALACIÓN DEL LADO DEL CONDUCTOR OPUESTO AL LADO DEL ACOMPAÑANTE
 ILLUSTRÉ: COTE CONDUCTEUR, EN FACE: COTE PASSAGER