

Westin

SIGNATURE OF QUALITY

AUTOMOTIVE PRODUCTS, INC.

INSTRUCTIONS-INSTRUCCIONES-CONSIGNES

APPLICATION: 2001-07 FORD ESCAPE/MAZDA TRIBUTE/MERCURY MARINER

APLICACIÓN: FORD ESCAPE/MAZDA TRIBUTE/MERCURY MARINER, MOD. 2001-07

APPLICATION: FORD ESCAPE/MAZDA TRIBUTE/MERCURY MARINER 2001-07

STEP BAR ASSEMBLIES ENSAMBLES DE ESTRIBOS MONTAGES DE MARCHE-PIEDS					
ITEM	QTY	CONTENTS - CONTENIDO - CONTENU		TOOLS - HERRAMIENTA - OUTILS	
1,2	2	STEP BAR, PASSENGER (1) AND DRIVER (2)		9/16" SOCKET 7/32" HEX WRENCH 13MM SOCKET RATCHET TORQUE WRENCH	
3,4	4	FRONT/CENTER BRACKET, PASSENGER (3) AND DRIVER (4)			
5,6	2	REAR BRACKET, PASSENGER (5) AND DRIVER (6)			
7,8	2	MOUNT PLATE, PASSENGER (7) AND DRIVER (8)			
9	4	3/8-16 X 1.50" HEX HEAD BOLT			
10	6	3/8-16 X 1.00" BUTON HEAD CAP BOLT			
11	4	3/8" FLAT WASHER			
12	4	3/8" LOCK WASHER			
13	6	3/8" INTERNAL TOOTH LOCK WASHER			
14	8	M8-1.25 X 30MM HEX HEAD BOLT			
15	8	8MM FLAT WASHER			
16	8	8MM LOCK WASHER			
1,2	2	ESTRIBOS, ACOMPAÑANTE (1) Y CONDUCTOR (2)			DADO DE 9/16" LLAVE HEXAGONALE DE 7/32" DADO DE 13MM MANERAL LLAVE DE TORQUE
3,4	4	SOPORTES DELANTEROS/CENTRALES, ACOMPAÑANTE (3) Y CONDUCTOR (4)			
5,6	2	SOPORTES TRASERAS, ACOMPAÑANTE (5) Y CONDUCTOR (6)			
7,8	2	PLACA DE MONTAJE, ACOMPAÑANTE (7) Y CONDUCTOR (8)			
9	4	PERNOS CON CABEZA HEXAGONAL DE 3/8-16 X 1,50"			
10	6	PERNO TERMINAL DE 3/8 - 16 X 1			
11	4	ARANDELAS PLANAS DE 3/8"			
12	4	ARANDELAS DE PRESIÓN DE 3/8"			
13	6	ARANDELA DE PRESIÓN DE DENTADO INTERIOR DE 3/8"			
14	8	PERNOS CON CABEZA HEXAGONAL DE M8-1,25 X 30MM			
15	8	ARANDELAS PLANAS DE 8MM			
16	8	ARANDELAS DE PRESIÓN DE 8MM			
1,2	2	MARCHE-PIEDS, PASSAGER (1) ET CONDUCTEUR (2)		DOUILLE 3/4 PO CLE 13MM CLE HEXAGONALE 7/32 PO CLIQUET CLE DE COUPLE	
3,4	4	SUPPORTS AVANT/CENTRAL, PASSAGER (3) ET CONDUCTEUR (4)			
5,6	2	SUPPORTS ARRIERE, PASSAGER (5) ET CONDUCTEUR (6)			
7,8	2	PLAQUE DE MONTAGE, PASSAGER (7) ET CONDUCTEUR (8)			
9	4	BOULON A TETE HEXAGONALE DE 3/8-16 X 1,50 PO			
10	6	BOULON A TETE RONDE 3/8-16 X 1,00 PO			
11	4	RONDELLE PLATE DE 3/8 PO			
12	4	RONDELLE A FREIM DE 3/8 PO			
13	6	RONDELLE A FREIN A DENTS INTERIEURES 3/8 PO			
14	8	BOULON A TETE HEXAGONALE DE M8-1,25 X 30MM			
15	8	RONDELLE PLATE DE 8MM			
16	8	RONDELLE A FREIM DE 3/8 PO			

- STEP 1. Remove the contents from box and check for damage. Verify all parts are present. Read instructions completely before beginning.
- STEP 2. Remove (4) rubber plugs located on backside of side rocker panel behind front tire and underneath front door.
- STEP 3. **NOTE:** Front and center brackets are the same. Attach front and center brackets to side rocker panel using 8mm fasteners as shown. Thread into holes where plugs were removed. Hand tighten.

WO:

75-0290 REVISION E 9/7/07

- STEP 4. Locate rear mount holes (one slot and one hole) on underside of the rocker panel below rear door. Insert mount plate into slot so holes of mount plate line up with mount holes on vehicle. **NOTE:** High side of mount plate should face up.
- STEP 5. Attach rear bracket to vehicle rocker panel using 3/8" fasteners as shown. Hand tighten.
- STEP 6. Attach step bar to brackets using 3/8" fasteners as shown. Hand tighten.
NOTE: Step pad closer to end of tube goes to rear of vehicle.
- STEP 7. Make sure step bar and brackets are properly aligned and tighten fasteners. Recommended torque values are 23 FT.LBS for M8 fasteners, 26 Ft. Lbs. for 3/8" yellow zinc fasteners and 19 Ft. Lbs. for 3/8" stainless steel fasteners.

FINISH PROTECTION

Westin products have a high quality finish that must be cared for like any other exposed finish on the vehicle. Protect the finish with a non-abrasive automotive wax, (e.g. Pure Carnauba) on a regular basis. The use of any soap, polish or wax that contains an abrasive is detrimental, as the compounds scratch the finish and open it to corrosion.

- PASO 1. Retire el contenido de la caja y verifique que ninguna pieza se haya dañado. Verifique que no falte ninguna pieza. Lea las instrucciones completamente antes de comenzar.
- PASO 2. Retire los (4) tapones de goma ubicados en la parte trasera del panel bajo la puerta, detrás de la rueda delantera y debajo de la puerta delantera.
- PASO 3. **NOTA:** Los soportes centrales y delanteros son iguales. Instale los soportes centrales y delanteros en el panel lateral bajo la puerta con los sujetadores de 8 mm como se muestra. Enrosque los sujetadores en los agujeros que estaban los tapones. Apriete con la mano.
- PASO 4. Identifique los agujeros de montaje traseros (una ranura y un agujero) en la parte inferior del panel bajo la puerta, debajo de la puerta trasera. Inserte la placa de montaje en la ranura de modo que los agujeros de la placa de montaje queden alineados con los agujeros de montaje del vehículo. **NOTA:** El lado alto de la placa de montaje debe mirar hacia arriba.
- PASO 5. Instale el soporte trasero en el panel bajo la puerta del vehículo con los sujetadores de 3/8" como se muestra. Apriete con la mano.
- PASO 6. Coloque el estribo delantero sobre los soportes con los sujetadores de 3/8" como se muestra. Apriete con la mano.
NOTA: El tapete largo más cercano al tubo debe instalarse en la parte trasera del vehículo.
- PASO 7. Asegúrese de que el estribo y los soportes estén alineados correctamente y que los sujetadores estén apretados. Los valores de torque recomendados son 23 libras-pies para los los sujetadores de M8, 26 libras-pies a los sujetadores de 3/8" amarillos de zinc y 19 libras-pies a 3/8" inoxidables de acero.

PROTECCIÓN DEL ACABADO

Los productos Westin tienen un acabado de alta calidad que requiere del mismo cuidado que cualquier otro acabado expuesto del vehículo. Proteja el acabado con una cera no abrasiva para automóviles (por ejemplo, Pure Carnauba) regularmente. El uso de cualquier jabón, pulidor o cera que contenga un abrasivo es nocivo, dado que los componentes rayan el acabado y lo exponen a la corrosión.

- ETAPE 1. Enlevez le contenu de la boîte et vérifiez pour tout dommage. Vérifiez que toutes les pièces y sont. Lisez complètement les instructions avant de commencer.
- ETAPE 2. Retirez les quatre (4) bouchons en caoutchouc situés sur la face arrière de l'enjoliveur latéral derrière le pneu avant et sous la porte avant.
- ETAPE 3. **NOTA :** Les supports avant et central sont pareils. Fixez les supports avant et central à l'enjoliveur latéral à l'aide des attaches 8mm tel qu'illustré. Les fileter dans les trous d'où les bouchons ont été retirés. Serrez à main.
- ETAPE 4. Situez les trous de montage arrière (une fente et un trou) sur la face inférieure de l'enjoliveur sous la porte arrière. Insérez la plaque de montage de façon à ce que les trous dans la plaque et les trous de montage du véhicule s'alignent. **NOTA :** Le côté haut de la plaque de montage doit faire face vers le haut.
- ETAPE 5. Fixez le support arrière à l'enjoliveur à l'aide des attaches 3/8po tel qu'illustré. Serrez à main.
- ETAPE 6. Fixez le marche-pieds aux supports à l'aide des attaches 3/8po tel qu'illustré. Serrez à main.
NOTA : Le marche-pieds le plus près du bout du tube va vers l'arrière du véhicule.
- ETAPE 7. Assurez-vous que le marchepied et les supports sont correctement alignés et ensuite serrez les attaches. Les valeurs de couple recommandées sont de 23pieds livres pour les attaches de M8, 3/8 po de zinc jaunes à 26 pieds-livres et les attaches de acier inoxydable 3/8 po à 19 pieds-livres.

PROTECTION DE LA FINISSION

Les produits Westin ont une finition de haute qualité qui requiert des soins, comme toute autre finition du véhicule exposée aux éléments. Protégez la finition à l'aide d'une cire non-abrasive (par exemple, Pure Carnauba) de façon régulière. L'usage de tout savon, pâte à polir ou cire contenant un abrasif est nuisible, puisque les composantes strient la finition et la laissent vulnérable à la corrosion.

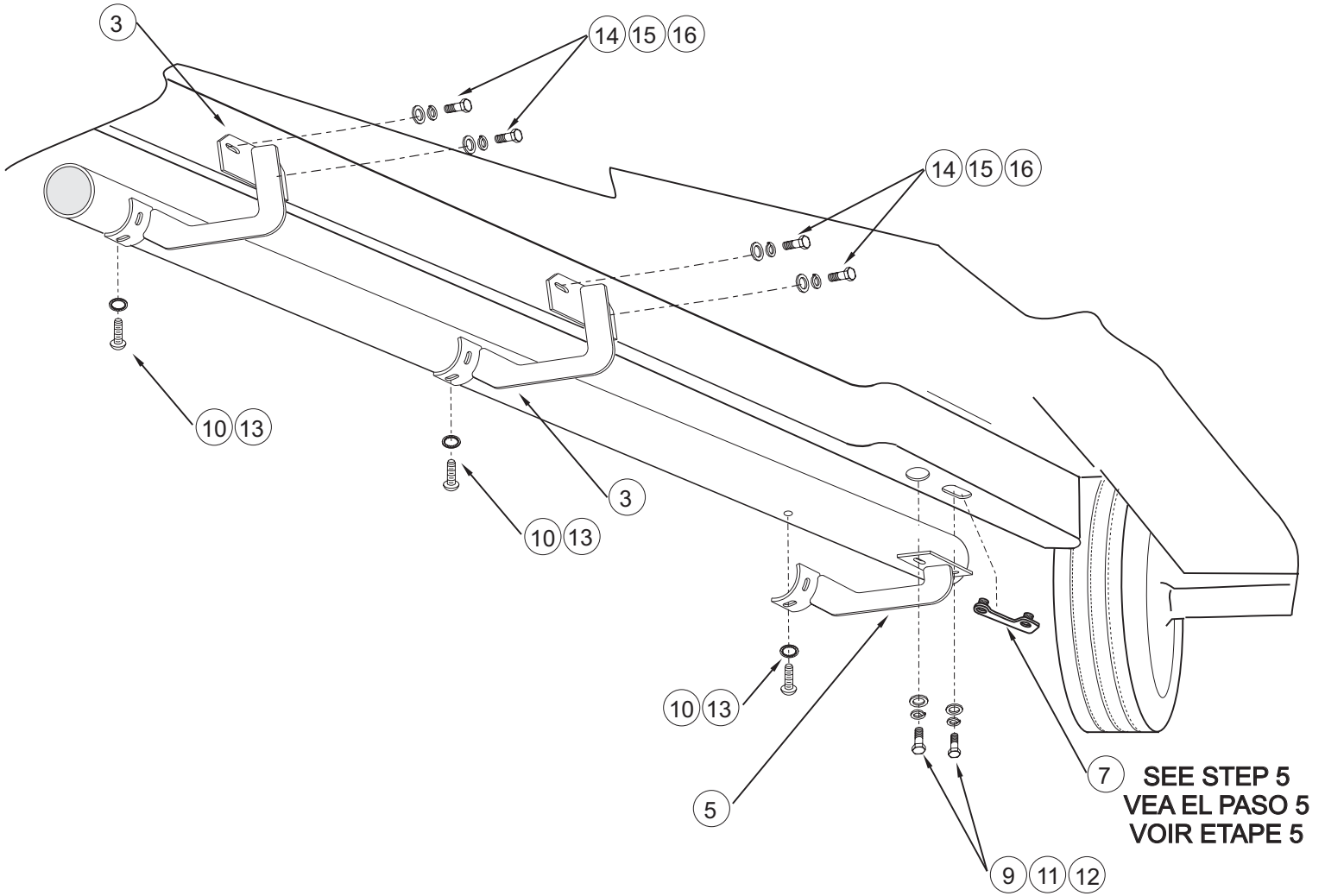

INSTALLATION VIEW OF PASSENGER SIDE SHOWN, DRIVER SIDE OPPOSITE
 VISTA DE LA INSTALACIÓN DEL LADO DEL ACOMPAÑANTE OPUESTO AL LADO DEL CONDUCTOR
 ILLUSTRÉ: COTE PASSAGER, EN FACE: COTE CONDUCTEUR