



INSTRUCTIONS-INSTRUCCIONES-CONSIGNES

APPLICATION: 2004-10 CHEVY COLORADO/GMC CANYON CREW CAB
2006-08 ISUZU i-370 CREW CAB

APLICACIÓN: CHEVY COLORADO/GMC CANYON CABINA DOBLE MODELO 2004-10
ISUZU i-370 CABINA DOBLE MODELO 2006-08

AUTOMOTIVE PRODUCTS, INC. APPLICATION: 2004-10 CHEVY COLORADO/GMC CANYON, CABINE DOUBLE
2006-08 ISUZU i-370 CABINE DOUBLE

<p>MOUNT KIT EQUIPO DE MONTAJE TROUSSE DE MONTAGE 22-1395</p> <p>CHROME/CROMADO/CHROME 22-0020, 22-5020</p> <p>BLACK/NEGRO/NOIR 22-0025, 22-5025</p>					
---	--	--	--	--	--

ITEM	QTY	CONTENTS - CONTENIDO - CONTENU	TOOLS - HERRAMIENTA - OUTILS
1,2	2	STEP BAR, PASSENGER (1) AND DRIVER (2) (PURCHASED SEPARATELY)	9/16" SOCKET
3	4	FRONT/CENTER BRACKET	9/16" WRENCH
4,5	2	REAR BRACKET, PASSENGER (4) AND DRIVER (5)	7/16" SOCKET
6	8	3/8-16 X 1.00" HEX HEAD BOLT	7/16" WRENCH
7	12	3/8" SAE FLAT WASHER	19MM SOCKET
8	4	3/8" LOCK WASHER	MALLET
9	4	3/8-16 HEX NUT	RATCHET
10	4	EXTRUDED U-NUT	RATCHET EXTENSION
11	6	M6 BOLT PLATES (INCLUDED WITH STEP TUBES)	TORQUE WRENCH
12	24	M6 FLAT WASHERS (INCLUDED WITH STEP TUBES)	3/8" DRIVE UNIVERSAL JOINT
13	24	M6 LOCK NUTS (INCLUDED WITH STEP TUBES)	
1,2	2	ESTRIBOS, ACOMPAÑANTE (1) Y CONDUCTOR (2) (SE COMPRA SEPARADO)	DADO DE 9/16"
3	4	SOPORTE DELANTERA/CENTRAL	LLAVE DE TUERCAS DE 9/16"
4,5	2	SOPORTE TRASERAS, ACOMPAÑANTE (4) Y CONDUCTOR (5)	DADO DE 7/16"
6	8	PERNOS CON CABEZA HEXAGONAL 3/8-16 X 1.00"	LLAVE DE TUERCAS DE 7/16"
7	12	ARANDELA PLANA SAE DE 3/8"	DADO DE 19MM
8	4	ARANDELAS DE PRESIÓN DE 3/8"	MARTILLO
9	4	TUERCAS HEXAGONALES DE 3/8-16	MANERAL
10	4	TUERCA A PRESIÓN EN "U"	MANERAL EXTENSIÓN PARA MANERAL
11	6	TORNILLO M6 PLACAS (INCLUIDO CON TUBOS STEP)	LLAVE DE TORQUE
12	24	M6 ARANDELAS PLANAS (INCLUIDO CON TUBOS DE PASO)	JUNTA CARDÁNICA UNIVERSAL DE 3/8"
13	24	LAS TUERCAS M6 (INCLUIDO CON TUBOS DE PASO)	
1,2	2	MARCHE-PIEDS, PASSAGER (1) ET CONDUCTEUR (2) (ACHETE SEPARÉMENT)	DOUILLE 9/16 PO
3	4	SUPPORTS AVANT/CENTRAL	CLEF 9/16 PO
4,5	2	SUPPORTS ARRIERE, PASSAGER (4) ET CONDUCTEUR (5)	DOUILLE 7/16 PO
6	8	BOULONS A TETE HEXAGONALE 3/8-16 X 1,00 PO	CLEF 7/16 PO
7	12	RONDELLES PLATE SAE 3/8 PO	DOUILLE 19MM
8	4	RONDELLES A FREIN 3/8 PO	MARTEAU
9	4	ÉCROUS HEXAGONAUX 3/8-16	CLIQUET
10	4	ECROU EN U EXTRUDE	L'EXTENSION DE CLIQUET POUR CLIQUET
11	6	BOULON M6 PLAQUES (inclus avec TUBES STEP)	CLEF DE COUPLE
12	24	M6 RONDELLES PLATES (inclus avec TUBES STEP)	JOINT UNIVERSEL D'ENTRAÎNEMENT DE 3/8 PO
13	24	NUTS M6 LOCK (inclus avec TUBES STEP)	

- STEP 1. Remove contents from box and check for damage. Verify all parts are present. Read instructions completely before beginning.
- STEP 2. Insert extruded u-nuts in 2 of the mount brackets as shown. These are for the front mount locations. **SEE FIGURE 1.**
- STEP 3. Install front brackets as shown. Use knuckle extension(s) with socket wrench for easier installation of front brackets. **NOTE:** Bolts are inserted up through bracket in body as shown. **SEE FIGURES 2 AND 3.**
- STEP 4. Install center brackets as shown. Hand tighten. **SEE FIGURE 4.**
- STEP 5. Attach rear mount brackets by removing body mount bolt and inserting through bracket as shown. Hand tighten. **SEE FIGURE 5.**

:

75-0664 REVISION A 10/13/10

NOTE: Body mount bolt will need to be tapped out of bushing with a mallet.

- STEP 6. Attach step bars to the mounting brackets using the M6 hardware included with the step bars. **SEE FIGURE 6,7,8**
- STEP 7. Make sure step bar and brackets are properly aligned and tighten fasteners. Recommended torque values are 74 Ft. Lbs. for body mount bolts, 26 Ft. Lbs. for 3/8" fasteners and 7 Ft. Lbs. for 1/4" fasteners.
- STEP 8. Repeat for drivers side.

FINISH PROTECTION

Westin products have a high quality finish that must be cared for like any other exposed finish on the vehicle. Protect the finish with a non-abrasive automotive wax, (e.g. Pure Carnauba) on a regular basis. The use of any soap, polish or wax that contains an abrasive is detrimental, as the compounds scratch the finish and open it to corrosion.

- PASO 1. Retire el contenido de la caja y verifique que ninguna pieza se haya dañado. Verifique que no falte ninguna pieza. Lea las instrucciones completamente antes de comenzar.
- PASO 2. Inserte una abrazadera en "U" end 2 de los soportes de montaje como se muestra. Son para las ubicaciones de montaje delanteras. **VEA LA FIGURA 1.**
- PASO 3. Instale los soportes delanteros como se muestra. Use una o más extensiones con articulación con la llave de cubo para instalar más fácilmente los soportes delanteros. **NOTA:** Los pernos se insertan, a través del soporte, en la carrocería como se muestra **VEA LAS FIGURAS 2 Y 3.**
- PASO 4. Instale los soportes centrales como se muestra. Apriete con la mano. **VEA LA FIGURA 4.**
- PASO 5. Instale los soportes de montaje traseros; para ello, retire los pernos de la base de montaje e insértelos a través del soporte como se muestra. Apriete con la mano. **VEA LA FIGURA 5.**
NOTA: Los pernos de la base de montaje deben golpearse con una maza para que no sobresalgan del cojinete.
- PASO 6. **ADJUNTAR BARRAS DE PASO PARA LOS SOPORTES DE MONTAJE UTILIZANDO EL HARDWARE M6 INCLUIDOS EN LAS BARRAS DE PASO. FIGURA 6,7,8**
- PASO 7. Asegúrese de que el estribo y los soportes estén alineados correctamente y que los sujetadores estén apretados. Los valores de torque recomendados son 74 libras-pies a los pernos existentes de fábrica, 26 libras-pies a los sujetadores de 3/8" y 7 libras-pies a los sujetadores de 1/4".
- PASO 8. Repita el proceso de instalación para el lado del conductor.

PROTECCIÓN DEL ACABADO

Los productos Westin tienen un acabado de alta calidad que requiere del mismo cuidado que cualquier otro acabado expuesto del vehículo. Proteja el acabado con una cera no abrasiva para automóviles (por ejemplo, Pure Carnauba) regularmente. El uso de cualquier jabón, pulidor o cera que contenga un abrasivo es nocivo, dado que los componentes rayan el acabado y lo exponen a la corrosión.

- ETAPE 1. Enlevez le contenu de la boîte et vérifiez pour tout dommage. Vérifiez que toutes les pièces y sont. Lisez les instructions complètement avant de commencer.
- ETAPE 2. Insérez les les ecrou en u extrude dans 2 des supports de montage tel qu'illustré. Ceux-ci sont pour les emplacements de montage avant. **VOIR FIGURE 1.**
- ETAPE 3. Installez les supports avant tel qu'illustré. Serrez à main. Utilisez des rallonges articulées avec la clé à douilles pour faciliter l'installation des supports avant. **NOTA :** Les boulons sont insérés dans le support dans la carrosserie tel qu'illustré **VOIR FIGURES 2 ET 3.**
- ETAPE 4. Installez les supports centrales tel qu'illustré. Serrez à main. **VOIR FIGURE 4.**
- ETAPE 5. Montez les supports de montage arrière en retirant le boulon de montage de carrosserie et en insérant celui-ci dans le support tel qu'illustré. Serrez à main. **VOIR FIGURE 5.**
REMARQUE: Il faudra sortir le boulon de montage de carrosserie du coussinet en le tapant à l'aide du maillet.
- ETAPE 6. **FIXEZ LES BARRES ÉTAPE POUR LES SUPPORTS DE MONTAGE EN UTILISANT LE MATÉRIEL FOURNI AVEC LE M6 BARS ÉTAPE. VOIR LA FIGURE 6,7,8**
- ETAPE 7. Assurez-vous que le marchepied et les supports sont correctement alignés et ensuite serrez les attaches. Les valeurs de couple recommandées sont les boulons d'usine existants à 74 pieds-livres, 26 piécs livres pour les attaches de 3/8 po et 7 piécs livres pour les attaches de 1/4 po.
- ETAPE 8. Répétez le montage au côté conducteur.

PROTECTION DE LA FINITION

Les produits Westin ont une finition de haute qualité qui requiert des soins, comme toute autre finition du véhicule exposée aux éléments. Protégez la finition à l'aide d'une cire non-abrasive (par exemple, Pure Carnauba) de façon régulière. L'usage de tout savon, pâte à polir ou cire contenant un abrasif est nuisible, puisque les composantes strient la finition et la laissent vulnérable à la corrosion.

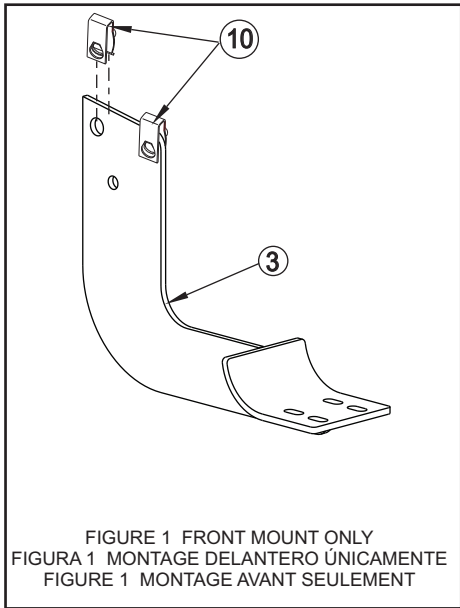

FIGURE 1 FRONT MOUNT ONLY
 FIGURA 1 MONTAJE DELANTERO ÚNICAMENTE
 FIGURE 1 MONTAGE AVANT SEULEMENT

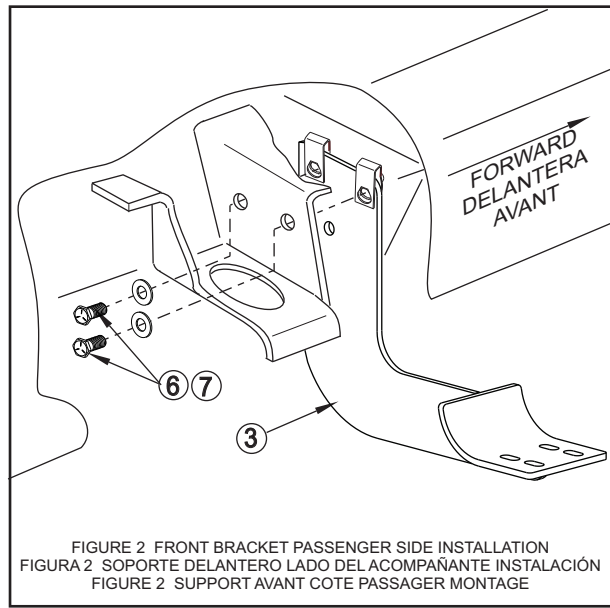

FIGURE 2 FRONT BRACKET PASSENGER SIDE INSTALLATION
 FIGURA 2 SOPORTE DELANTERO LADO DEL ACOMPAÑANTE INSTALACIÓN
 FIGURE 2 SUPPORT AVANT COTE PASSAGER MONTAGE

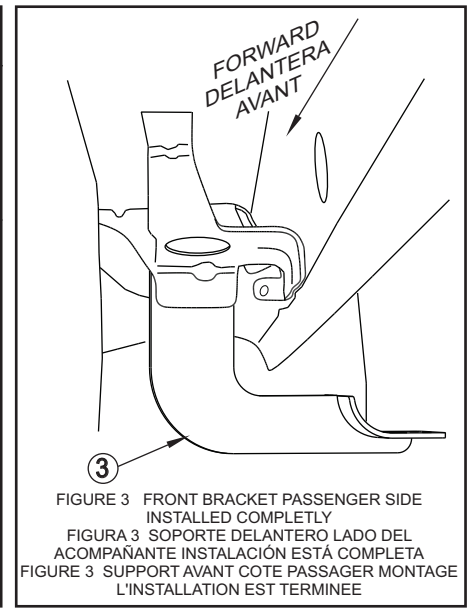

FIGURE 3 FRONT BRACKET PASSENGER SIDE INSTALLED COMPLETELY
 FIGURA 3 SOPORTE DELANTERO LADO DEL ACOMPAÑANTE INSTALACIÓN ESTÁ COMPLETA
 FIGURE 3 SUPPORT AVANT COTE PASSAGER MONTAGE L'INSTALLATION EST TERMINÉE

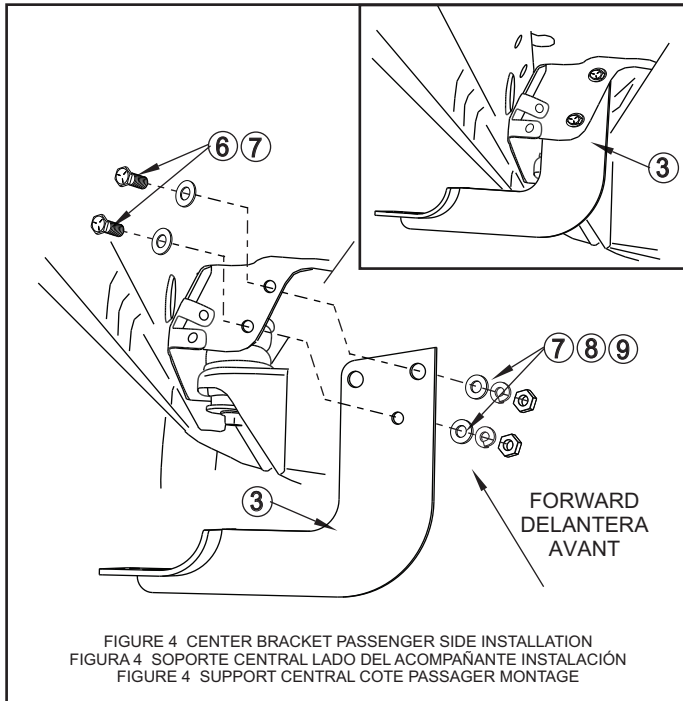

FIGURE 4 CENTER BRACKET PASSENGER SIDE INSTALLATION
 FIGURA 4 SOPORTE CENTRAL LADO DEL ACOMPAÑANTE INSTALACIÓN
 FIGURE 4 SUPPORT CENTRAL COTE PASSAGER MONTAGE

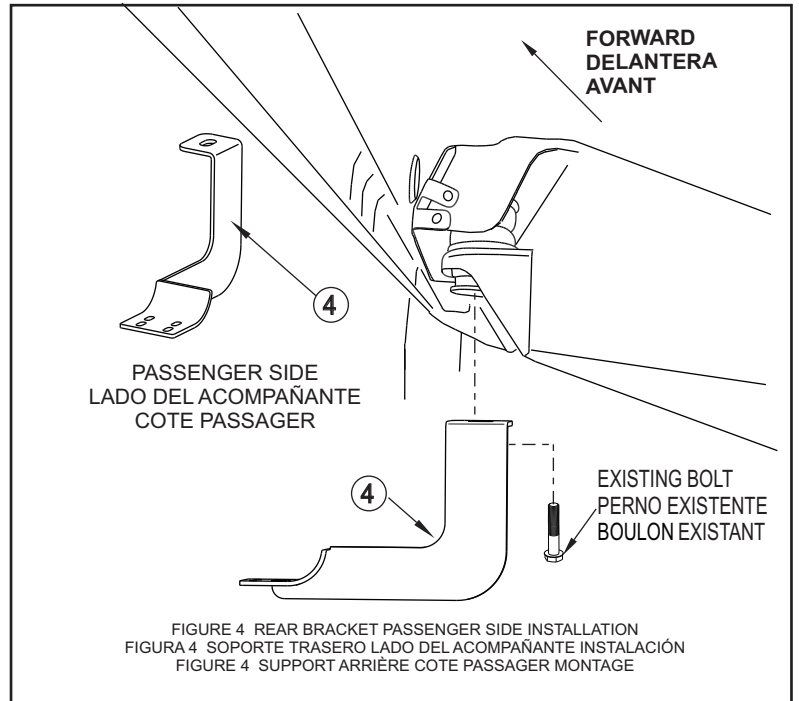

FIGURE 4 REAR BRACKET PASSENGER SIDE INSTALLATION
 FIGURA 4 SOPORTE TRASERO LADO DEL ACOMPAÑANTE INSTALACIÓN
 FIGURE 4 SUPPORT ARRIÈRE COTE PASSAGER MONTAGE

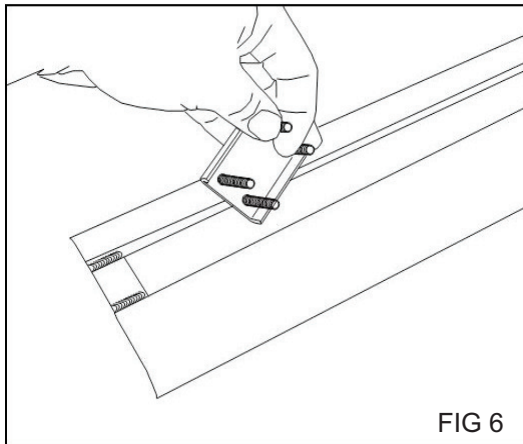

FIG 6

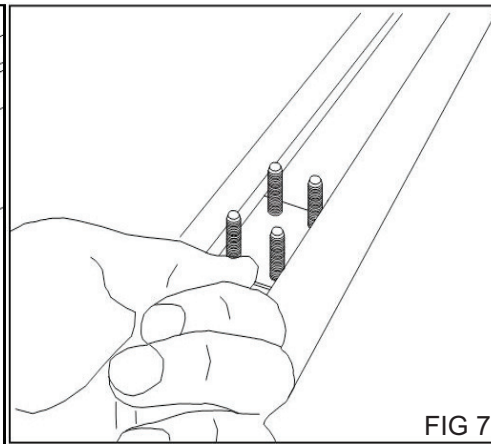

FIG 7

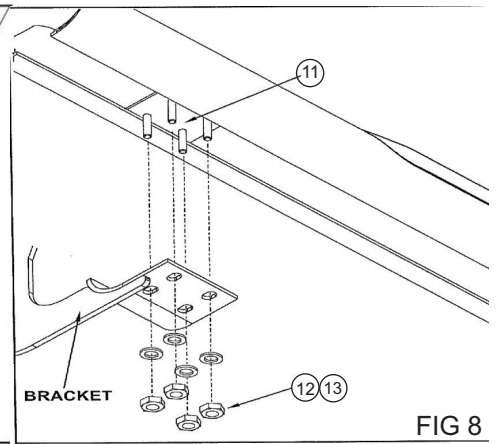

FIG 8



Westin Automotive Products, Inc.
 5200 N. Irwindale Ave. Suite 220
 Irwindale, Ca. 91706

AUTOMOTIVE PRODUCTS, INC.

Thank You for choosing Westin products
 For additional installation assistance please call
 Customer service (800) 793-7846 or (507) 375-3559